

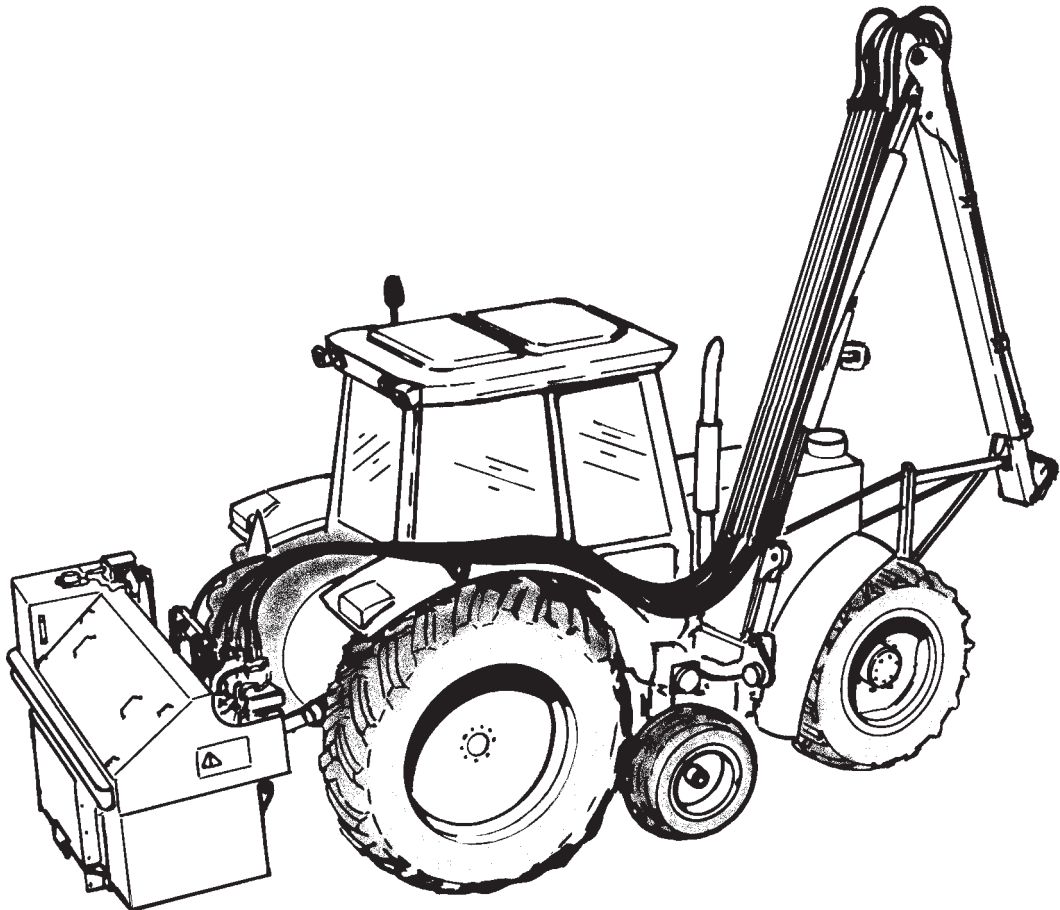

Gebruikershandleiding



Grenadier MBK512LSH met HCC-besturing

Herder B.V.
Herculesweg 6, Industrierrein "Arnestein", 4338 PL Middelburg.
Telefoon +31(0)118-679500, Telefax +31(0)118-638730.
www.herder.nl
0901.7491

**EU-Conformiteitsverklaring
in de zin van de EG-machinerichtlijn
2006/42/EG, Aanhangsel II A**

Hiermede verklaren wij

**HERDER B.V.
Herculesweg 6
4338 PL Middelburg**

dat de hierna vermelde machine op grond van haar ontwerp en constructie, alsmede in de door ons in omloop gebrachte uitvoering, beantwoordt aan de desbetreffende veiligheids- en gezondheidsvoorschriften van de EG-Richtlijn.

Na een wijziging aan de machine die niet in overleg met ons wordt uitgevoerd verliest deze verklaring haar geldigheid.

Productidentificatienummer: 1900.3002.0002

Uitvoering: Grenadier MBK 512 LSH . 1L+2L+EFOT3W

Desbetreffende EG-Richtlijn:
EG-Machinerichtlijn 2006/42/EG

Toegepaste geharmoniseerde normen:

.....
.....

Door interne maatregelen (ISO 9001) is ervoor gezorgd dat de standaardapparaten steeds beantwoorden aan de eisen van de actuele EG-richtlijnen en de aangewende normen.

Middelburg, 15 oktober 2019



M. Verbaten
Plantmanager



Oorspronkelijke gebruikershandleiding.

	Herculesweg 6 4338 PL Middelburg www.herder.nl +31 (0)118 679 500	
product id. nummer 1900.3002.0002	bouwjaar 2019	massa <input type="text"/> kg
	productnaam <input type="text"/>	

Uitvoering: Grenadier MBK 512 LSH . 1L+2L+EFOT3W

Het productidentificatienummer (PIN) is een uniek nummer welke is opgebouwd uit drie keer vier cijfers.

De eerste vier cijfers duiden de machine of het werktuig aan.

Bijvoorbeeld: **1250**. - - - - . - - - - is een **Grenadier** of **1500**. - - - - . - - - - is een **maaikorf**.

De tweede vier cijfers zijn een typeaanduiding

Bijvoorbeeld: 1250.**1160** . - - - - is een Grenadier **MBK512LSH** of 1500.**1002** . - - - - is een maaikorf **MRLT 300**.

De derde vier cijfers duiden het volgnummer aan van de voorgaande acht cijfers. Zo ontstaat dus voor elke machine of werktuig een uniek nummer.



Bewaar deze informatie zorgvuldig

Achterin deze handleiding vindt u enkele bladzijden waarop u aantekeningen kunt maken als aan uw machine wijzigingen worden uitgevoerd. Op deze manier kunt u altijd nagaan welke wijzigingen op uw machine zijn uitgevoerd.

Alle rechten voorbehouden. Niets in deze uitgave mag worden verveelvoudigd en/of openbaar gemaakt door middel van druk, fotokopie, microfilm of op welke andere wijze dan ook, zonder voorafgaande schriftelijke toestemming van Herder B.V. Dit geldt ook voor de bijbehorende tekeningen en schema's. Herder B.V. behoudt zich het recht voor om onderdelen op elk gewenst moment te wijzigen, zonder voorafgaande of directe kennisgeving aan de afnemer. De inhoud van deze handleiding kan eveneens gewijzigd worden zonder voorafgaande waarschuwing.

Algemene bepalingen

De garantievoorwaarden van de Metaalunie zijn altijd van toepassing, echter in bepaalde gevallen gaat de garantie van HERDER B.V. verder.

Het recht om te bepalen wat wel en niet onder de garantie valt, berust uitsluitend bij HERDER B.V.

Op nieuwe HERDER® machines geldt een garantietermijn van 12 maanden. Op gebruikte HERDER® machines en onder fabrieksgarantie verkocht, geldt eveneens een garantietermijn van 12 maanden.

Indien volgens uw mening enig deel voor garantie in aanmerking komt, dient dit deel franko aan ons adres te worden gezonden, voorzien van een label met het productidentificatienummer van de betreffende machine. Per separaat post dient 1 exemplaar van een in duplo ingevuld claimformulier aan ons te worden gezonden. Ingezonden onderdelen worden eigendom van Herder B.V. en wanneer de betreffende claim wordt geaccepteerd worden deze dan ook niet teruggegeven. Indien echter de betreffende claim niet wordt geaccepteerd, worden deze onderdelen ongefrankeerd teruggezonden.

Claims op onderdelen van een HERDER® machine, waarvan geen productidentificatienummers zijn vermeld, worden niet in behandeling genomen.

Claims worden niet in behandeling genomen indien het nieuwe onderdeel niet van ons is betrokken, of wanneer het claimformulier niet nauwkeurig en volledig is ingevuld.

De vermoedelijke oorzaken van het defect, als ook de omstandigheden waaronder het defect optrad, dienen duidelijk te worden uiteengezet.

Algemeenheden zoals "defect" of "gebroken" kunnen niet worden geaccepteerd.

Van garantie zijn uitgezonderd alle slijtagedelen zoals messenbalken, klepelassen en maaischijven. De beschadiging door obstakels behoort bij het normale werkrisico en is derhalve niet te garanderen.

Bij garantiegevallen op machines die via de erkende HERDER® dealers geleverd zijn, dienen de garantieclaims door deze dealers te worden behandeld.

Voor de garantie op die onderdelen of toebehoren van de HERDER® machines die door de betreffende fabrikanten of leveranciers zelf worden gegarandeerd, kunnen andere bepalingen van kracht zijn.

Alle aanspraak op garantie van een onderdeel of apparaat vervalft, indien reeds aan het betreffende onderdeel of apparaat werd gerepareerd of een poging tot reparatie werd aangewend, tenzij dit met toestemming is gedaan van HERDER B.V.

Er dient voor iedere garantieclaim een afzonderlijk claimformulier gebruikt te worden.

Eventuele schade van stilstand en reistijden kunnen niet op ons verhaald worden (zie ook de METAALUNIEVOORWAARDEN).

Wij zullen trachten uw claim zo soepel mogelijk te behandelen en de onderdelen zo snel mogelijk terug te zenden.

Inhoud

	Blz.	
1	Inleiding	1-1
2	Veiligheidsvoorschriften	2-1
3	Verklaring stickers	3-1
4	Productbeschrijving	
4.1	Beschrijving	4-1
4.2	Werking	4-1
4.3	Diverse uitvoeringen	4-2
4.4	Onderdelen	4-3
4.4.1	Aanbouwframe	4-3
4.4.2	Aanbouwstuk	4-3
4.4.3	Steunwiel	4-4
4.4.4	Gieken	4-4
4.4.5	Hydraulische unit	4-4
4.4.6	Werktuigdrager	4-5
4.4.7	Stabilisatorcilinder	4-5
4.4.7.1	Standaard vooras	4-5
4.4.7.2	Geveerde vooras	4-5
5	Technische specificaties	
5.1	Draaibereiken	5-1
5.2	Giekbereiken	5-2
5.3	Transportmaten	5-3
5.4	Verklaring van de hijstabel	5-4
5.5	Geluidstoename	5-5
5.6	Massa	5-5
5.7	Tractorvermogen	5-5
5.8	Hydrauliekgegevens	5-5
5.9	Aansluiting giek	5-5
5.10	Coderingen	5-6
5.10.1	Kleurcodering	5-6
5.10.2	Slangcodering	5-6
5.10.3	Cilindercodering	5-6
6	In bedrijf stellen	
6.1	Grenadier afgeleverd aan tractor	6-1
6.2	Losse levering	6-1
7	Bedieningsorganen	
7.1	Overzichtstekening	7-1
7.2	Elektrische tweehandelbediening	7-2
7.3	Beveiligingsschakelaar bestuurdersstoel bij tweehandelbediening	7-5
7.4	Diverse functies	7-5
7.4.1.	Grenadierfuncties bediend door tractorhydrauliek	7-5
7.4.2	Voetschakelaar	7-6
7.4.3	Hefinrichting/aftakas	7-6

	Blz.	
8	Bedienen	
8.1	Bedienen stabilisatorcilinder	8-1
8.1.1	Bedienen voor het werken	8-1
8.1.2	Bedienen na het werken	8-1
8.2	Werken met stilstaande tractor (maaikorf, baggerbak)	8-2
8.3	Werken met rijdende tractor	8-2
8.4	Werken met ingeschakelde floatstand	8-3
8.5	Werken met ingeschakelde zweefstand	8-3
8.5.1	Beschrijving	8-3
8.5.2	Instellen zweefstand	8-4
8.5.3	Werken met zweefstand	8-4
8.6	Werken met “Automatische bodemdrukregeling” (optioneel)	8-4
8.7	Werken met transportband.	8-5
8.8	Bediening bodemfrees	8-5
8.8.1	Bedienen.	8-5
8.8.2	In/uitschakelen bodemfrees	8-5
8.8.3	Vastlopen” tijdens het werken	8-5
8.9	Na het werken	8-6
9	Aan- en afkoppelen	
9.1	Veiligheid	9-1
9.2	Aankoppelen werktuig	9-1
9.2.1	Controle van de specificaties	9-1
9.2.2	Herder-snelsluiting	9-1
9.2.3	Hydrauliekaansluitingen	9-1
9.3	Afkoppelen werktuig	9-3
9.3.1	Algemeen	9-3
9.3.2	Herder-snelsluiting	9-4
9.4	Aankoppelen Grenadier	9-4
9.5	Afkoppelen Grenadier	9-6
10	Bedieningspaneel	
10.1	Algemeen	10-1
10.1.1	Opstarten	10-1
10.1.2	Standaard toetsen en functies	10-1
10.2	Beschrijving van de sym	10-2
10.3	Beschrijving van het servicemenu	10-5
11	Storingen	
11.1	Storingstabel	11-1
11.1.1	Storingstabel algemeen	11-1
11.1.2	Storingstabel met kruishendel(s)	11-2
11.2	Waarschuwings- en foutmeldingen op het display	11-2
11.2.1	Foutmeldingen	11-2
10.2.2	Waarschuwingmeldingen	11-3
11.3	Storingzoeken	11-5

		Blz.
12	Onderhoud	
12.1	Dagelijks onderhoud	12-1
12.1.1	Smeren	12-1
12.1.2	Controleren	12-1
12.2	Periodiek onderhoud	12-1
12.2.1	Smeren	12-1
12.2.2	Retourfilter vernieuwen	12-2
12.2.3	Hydrauliekolie verversen	12-2
12.2.4	Olie tandwielkast verversen	12-3
12.2.5	Aftakas	12-3
12.2.6	Schoonmaken van de koelribben van de oliekoeler	12-3
12.2.7	Controleren	12-4
12.3	Vervangingscriteria	12-5
13	Reparatie	
13.1	Afstellen giekbuffer	13-1
13.2	Afstellen geleiding schuifgiek	13-2
13.3	Afstellen Herder-snelsluiting	13-2
13.4	Laswerkzaamheden	13-3
13.5	Werken aan de hydraulische installatie	13-3
13.6	Gebruik afsluiter zuigbuis	13-4
13.7	Gebruik zoekers voor pennen	13-4
14	Opslag / Afdanken	
14.1	Opslag	14-1
14.2	Afdanken	14-1

Bijlage A *Aandraaimomenten*

Bijlage B *Hydraulisch schema*

Bijlage C *Elektrisch schema*

Bijlage D *Onderdelenlijsten*

Algemeen

Deze handleiding is bedoeld voor gebruikers en onderhoudspersoneel.
Bij de handelingen die alleen voor onderhoudspersoneel zijn bestemd, staat dit aangegeven.

Voor informatie over afstellingen of reparaties waarin deze handleiding niet voorziet, kunt u contact opnemen met de technische dienst van uw leverancier.



**Lees eerst deze handleiding
voor u met de machine gaat werken.**

Deze handleiding is geldig voor de machine in standaard uitvoering.
Herder B.V. kan daarom niet aansprakelijk worden gesteld voor eventuele schade die het gevolg is van veranderingen die worden aangebracht.

Herder B.V. kan niet aansprakelijk worden gesteld voor schade ontstaan door het gebruik van niet originele onderdelen en toebehoren, het verkeerd uitvoeren van reparaties en afstellingen of het niet opvolgen van de veiligheidsvoorschriften.

Gebruiksdoel

De Herder Grenadier is uitsluitend geschikt voor het uitvoeren van sloot- en bermonderhoud met behulp van een werktuig.

De Herder Grenadier is ontwikkeld voor het werken met hydraulisch aangedreven werktuigen zoals een ecomaaiër, maaikorf, schijvenmaaier of topmaaier.

Door de Herder Grenadier uit te rusten met een baggerbak, kunnen ook baggerwerkzaamheden worden uitgevoerd.

**Af te raden gebruik**

- Gebruik een Grenadier niet voor het optillen of vervoeren van personen of dieren.
- Werk niet met een combinatie die niet stabiel is. Overschrijd de waarden uit de hijstabel niet (zie hoofdstuk 5).
- Werk niet op een onvoldoende stevige ondergrond.
- Werk niet bij schemer of in het donker, tenzij u zelf heeft gezorgd voor een goede werkverlichting.
- Werk niet als iemand zich in de onveilige zone van de Grenadier of het werktuig bevindt.
- Voorkom botsingen van het werktuig met zware obstakels.
- Neem geen passagiers mee, tenzij daarvoor een geschikte plaats in de cabine is.

Garantie-uitsluitingen

Verbreek geen zegels zonder toestemming van Herder B.V.

Verbreekt u zegels zonder toestemming, dan vervalt de garantie.

Neem contact op met uw leverancier voordat u zelf gaat sleutelen en garantie claimt.



Lees de volgende veiligheidsvoorschriften voor u de Grenadier in gebruik neemt.

-  De machine mag alleen vanaf de bestuurdersstoel van de tractor worden bediend door personen die ermee vertrouwd zijn of voldoende instructie hebben gehad.
-  Lees de handleiding van de tractor.
-  Lees de handleiding van de werktuigen die worden aangekoppeld.
-  Lees de handleiding van de aftakas (hangt aan de aftakas bij afleveren).
-  Vraag, indien er geen wettelijke voorschriften bestaan, leveranciers van olie, filters, accu's, brandstof, antivriesmiddel, reinigingsmiddelen enz. om informatie over de effecten van deze stoffen op de mens en de natuur en over de veiligheidsregels die gevolgd dienen te worden voor het gebruik, de opslag en de vernietiging ervan.
-  Houd rekening met de werktuigdrager aan de voorzijde van de tractor. Deze werktuigdrager is een gevaarlijk obstakel als giek 2 er niet op steunt. Om de zichtbaarheid van de punt te vergroten zijn twee stickers 9904.0428 aangebracht.
-  Gebruik uitsluitend aftakassen met CE-markering.
Werk nooit met beschadigde of gedemonteerde beschermbuizen.
-  Draag gehoorbescherming als het geluidsniveau boven de 80 dB(A) uitkomt.
-  Houd rekening met zeer hete onderdelen na (over-)belasten van het hydraulisch systeem.
-  Let erop dat niemand zich bevindt binnen:
 - het bereik van de gieken;
 - de gevaarlijke zone van het werktuig;
 - het bereik van de steunpoot of het steunwiel;
 - het bereik van de hefinrichting en de hydraulische unit.
-  Pas op voor kantelen. Werk niet met een combinatie die niet stabiel is. Overschrijd de waarden uit de hijstabel niet (zie hoofdstuk 5).
-  Pas op voor kantelen. Werk op een voldoende stevige ondergrond.
-  Zorg ervoor dat er bij het schoonspuiten van de tankbok er niet op de besturingskast wordt gespoten, zodat er water in de besturingskast komt.
Een gevolg zou kunnen zijn dat er ongecontroleerde bewegingen van gieken e.d. plaatsvinden.
-  Een te groot werktuiggewicht zal leiden tot schade aan het aanbouwframe.

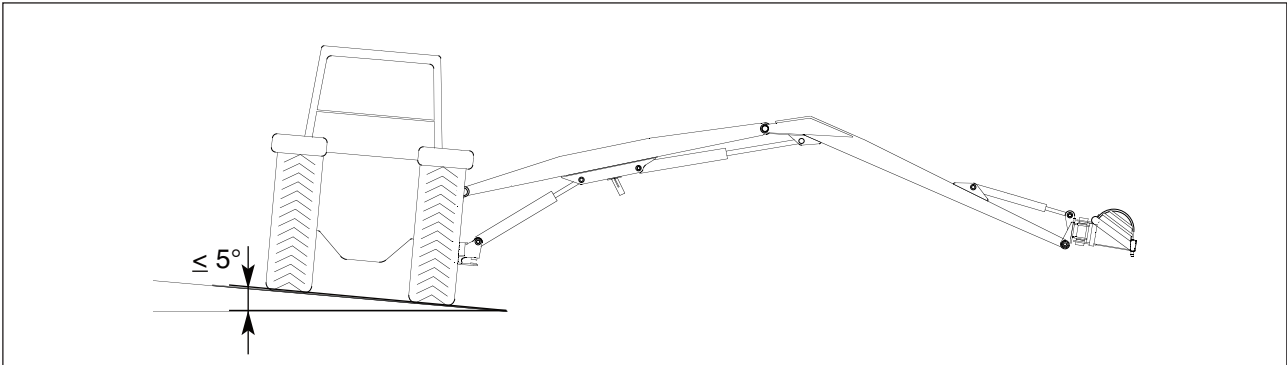

Pas op voor kantelen.
Werk niet op een ondergrond schuiner dan 5°.



Controleer of het ingestelde toerental en de draairichting van de aftakas overeenkomen met het aanbevolen toerental en draairichting, zoals aangegeven op de hydraulische unit.

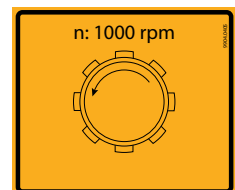

Gebruik de machine niet zonder afschermkap van de hydraulische unit.



Schakel de aftakas uit als niet met de Grenadier wordt gewerkt.



Rijd niet als de steunpoot onvoldoende is opgetrokken (geldt niet voor machines met steunwiel).



Werk niet bij schemer of in het donker, tenzij u zelf heeft gezorgd voor een goede werkverlichting.



Overtuig uzelf ervan dat niemand zich achter de machine bevindt voordat u achteruit rijdt.
Als u geen volledig zicht achter de machine heeft, mag u alleen achteruit rijden op aanwijzing van iemand anders die zich voldoende ver achter de machine bevindt.



Zorg voor een goede afstelling van de achteruitkijkspiegels voordat u gaat rijden.



Houd bij verplaatsingen rekening met hoogte, breedte en lengte van de machine.

- Als u gebruik maakt van de openbare weg, bent u zelf verantwoordelijk voor het voldoen aan de plaatselijke voorschriften (markeringen, vereiste documenten, ontheffingen, verlichting enz.).
- Zorg voor vervangende verlichting als met een werktuig de traktorverlichting wordt afgeschermd.
- Vraag ontheffing aan bij het bevoegd gezag als bij gebruikmaking van de openbare weg bepaalde waarden worden overschreden:
 - hoogte groter dan 4 m;
 - breedte groter dan 3 m;
 - werktuig verder dan 3,5 m voor het hart van het stuurwiel.



Als gebruik gemaakt wordt van de openbare weg (tijdens transport of werkzaamheden) dienen de breedte markeringsborden zo te worden afgesteld dat de borden 10 cm binnen de uiterste breedte van de tractor met Grenadier zitten.



Zorg dat tijdens verplaatsingen de steun van giek 2 goed over de punt van de werktuigdrager zit.

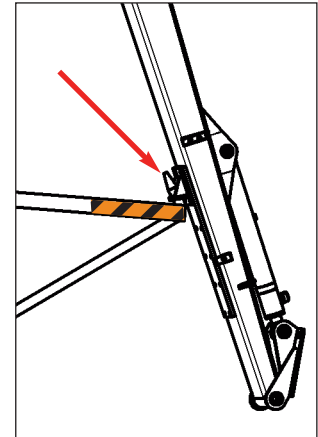

Schermbij transport over de weg uitstekende delen, zoals messen af.



Pas uw rijstijl aan de omstandigheden aan.
De rijeigenschappen van de tractor worden door de machine en de toestand van de weg beïnvloed.



Werk en rijd uiterst voorzichtig als er publiek in de buurt is.



Neem alleen passagiers mee als daarvoor een geschikte plaats in de cabine is.



Gebruik een Grenadier niet voor het optillen of vervoeren van personen of dieren.



Zet het werktuig uit, wacht tot het werktuig stilstaat, schakel de aftakas uit, zet de motor af, neem de sleutel uit het contactslot en zorg ervoor dat de machine niet weg kan rollen. Ondersteun het werktuig voordat aan de machine of het werktuig storingen worden verholpen, of onderhoud wordt gepleegd.



Als het elektrisch contact is uitgeschakeld, valt de stuurdruk in het systeem automatisch weg.



Draai nooit koppelingen los voor u er zeker van bent dat de druk ervan af is. Door het gewicht van b.v. een giekenstel kan er druk in een leiding staan.



Bedenk dat in het hydraulisch systeem wordt gewerkt met olie onder hoge druk. Een oliestraal onder hoge druk kan onzichtbaar zijn, door de huid heendringen en zware verwondingen veroorzaken. Probeer daarom nooit een lek met de hand op te sporen of af te dichten. Raadpleeg bij verwonding door olielekage direct een arts, i.v.m. infectiegevaar.



Kijk uit voor wegsputende olie als een koppeling is losgedraaid. Als een cilinder door een kracht van buitenaf wordt bewogen, kan er olie uitspuiten.

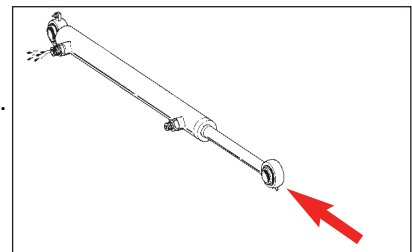



Verander niets aan veiligheden.



Bovenop het aanbouwstuk zit een draadgat M16 waarin een oogbout M16 (ISO 3266) kan worden gedraaid. Deze oogbout is bedoeld om **alleen het aanbouwstuk** op te tillen, dus **niet het aanbouwstuk met de gieken**.



Gebruik uitsluitend hijsmiddelen die aan de geldende normen voldoen (NEN-EN 1492-hijsbanden).



Door de warmte van de hydraulische en elektrische componenten kan er brand ontstaan in de hydraulische unit wanneer daar gewasresten e.d liggen. Houd daarom de hydraulische unit schoon.



Zorg ervoor dat de koelribben van de oliekoeler niet verstopt raken. Controleer regelmatig en maak zonodig de koelribben schoon (zie hoofdstuk 11 Onderhoud).

- Volg de onderhoudsvoorschriften op.
- Gebruik uitsluitend originele onderdelen.

Verklaring stickers

Sticker 9904.0428:

Markering werktuigdrager:

Doel: Beter zichtbaar maken werktuigdrager



Sticker 9904.0688:

Markering hydraulische unit:

Doel: Beter zichtbaar maken hydraulische unit

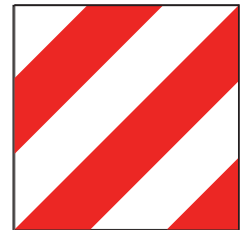

Sticker 9904.0467:

Sticker gevaarlijke zone Grenadier:

Verboden zich tijdens het werk te bevinden binnen:

- het bereik van de gieken;
- de gevaarlijke zone van het werktuig;
- het bereik van de steunpoot of het steunwiel;
- binnen het bereik van de hefinrichting en de hydraulische unit.



Sticker 9904.0405:

Sticker draairichting en nominaal toerental aftakas.

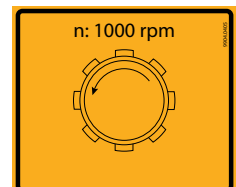

Sticker 9904.0653:

Sticker hydrauliekfuncties tractor.

Zie hoofdstuk 7, Bedieningsorganen.

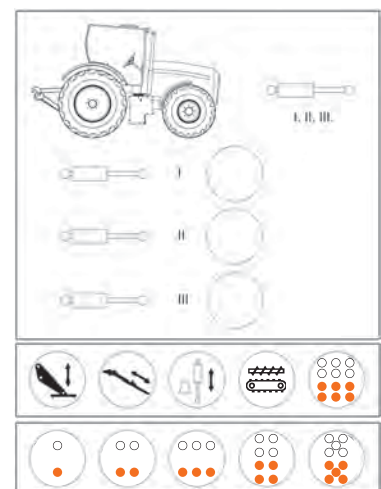

Sticker 9904.0655:

Sticker framebouten controleren/natrekken
Zie hoofdstuk 12, Onderhoud.

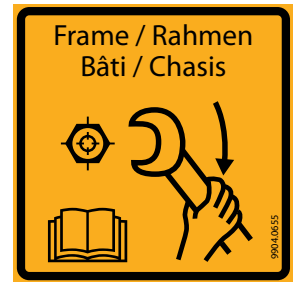
**Sticker 9904.0656:**

Sticker markering langzaam verkeer.
Zie hoofdstuk 12, Onderhoud

**Sticker 9904.0659:**

Sticker besproeien met water verboden.
Zie hoofdstuk 12, Onderhoud

**Sticker Herder:**

hoogte 80 mm - 9904.0301
hoogte 110 mm - 9904.0318
hoogte 150 mm - 9904.0302
hoogte 240 mm - 9904.0303



4.1 Beschrijving

De Herder Grenadier bestaat uit:

- een draaibaar giekenstel dat met een aanbouwframe aan een tractor wordt gemonteerd;
- een hydraulische unit die in de hefinrichting hangt;
- een elektrische afstandsbediening, die in de tractorcabine wordt gemonteerd.

De diverse onderdelen worden in paragraaf 4.4 beschreven.

4.2 Werking

Aan het draaibare giekenstel wordt een werktuig gekoppeld waarmee sloten en bermen kunnen worden onderhouden.

De bewegingen van de gieken en het werktuig worden gecontroleerd met cilinders die via schakelkleppen vanuit de tractorcabine elektrisch worden bediend.

Op de bakcilinder zit een zogenaamde 'floatstand'. Dit is een vrijloop op de bakcilinder die kan worden ingeschakeld om b.v. de klepelmaaier gemakkelijk de berm of het talud te laten volgen.

Op de hefcilinder kan een instelbare 'zweefstand' worden ingeschakeld waarmee de druk in de hefcilinder (en dus indirect de bodemdruk van het werktuig) kan worden ingesteld.

De hydraulische energie die nodig is voor het bewegen van de gieken en het aandrijven van een werktuig wordt geleverd door de pompen van de hydraulische unit. Deze pompen worden via een tandwielkast door de toeren aftakas van de tractor aangedreven.

De benodigde hydraulische olie wordt aangezogen uit het 200 liter reservoir, waarin het via retourfilters ook weer terugkomt.

4.3 Diverse uitvoeringen

- De verschillen tussen 512 en 513 staan beschreven in par. 4.4.2.
- De specificaties van de verschillende giekencombinaties staan in hoofdstuk 5.
- Verklaring van de codering van diverse uitvoeringen:

GREN.MBKA513LSH 1XL+2ELS+EOSTW

GREN.	Grenadier
M	Geschikt voor Maaien
B	Geschikt voor Baggeren
K	Geschikt voor Klepelmaaier
A	met Afzuiginrichting
512	Pennen 50 mm, 120° draaibaar, elektronische besturing
513	Pennen 50 mm, 135° draaibaar, elektronische besturing
L	Load sensing
S	Type S (aanbouwstuk, pompen, gieken etc.)
H	Hoge druk
1	Giek 1 (2960 mm)
1L	Giek 1 lang (3350 mm)
1DL	Giek 1, lengte tussen lang en extra lang (3700 mm)
1EL	Giek 1 extra lang (4000 mm)
1XL	Giek 1 super lang (4700 mm)
2	Giek 2 (3000 mm)
2L	Giek 2 lang (3450 mm)
2DL	Giek 2, lengte tussen lang en extra lang (3800 mm)
2EL	Giek 2 extra lang (4150 mm)
2XL	Giek 2 super lang (4850 mm)
2S	Giek 2 hydraulisch uitschuifbaar (2980 - 3780 mm)
2LS	Giek 2 lang hydraulisch uitschuifbaar (3420 - 4420 mm)
2ELS	Giek 2 extra lang hydraulisch uitschuifbaar (4070 - 5070 mm)
2XLS	Giek 2 super lang hydraulisch uitschuifbaar (3650 - 4850 mm)
E	Elektrisch bediende stuurschuif
O	Oliekoeler
S	Steunwiel i.p.v. steunplaat
T	Hydraulische voorziening voor Transportband/vijzelbak
V	Voorziening voor Vangrailmaaier= gescheiden oliestroom + twee enkelwerkende secties
W	Werktuigzwenk= extra sectie
2W	Dubbele Werktuigzwenk= twee extra secties
F	Bodemfrees uitvoering

4.4 Onderdelen

De Grenadier is in diverse groepen onderdelen te verdelen:

4.4.1 Aanbouwframe

Onder de tractor komt een aanbouwframe waaraan later het aanbouwstuk, de werktuigdrager en eventuele contragewichten worden bevestigd.

De buis (1) kan ook als topstang uitgevoerd zijn. In dat geval kan deze weggeklapt worden, zodat het motorcompartiment van de tractor goed bereikbaar blijft voor het uitvoeren van onderhoud. De topstang moet tijdens het gebruik van de Grenadier op lichte spanning staan.

Bestelnummer topstang: 9278.1001.

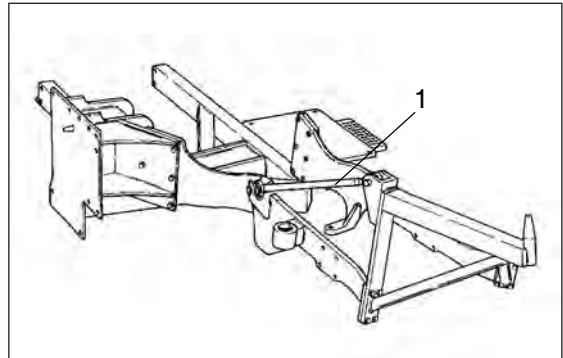

4.4.2 Aanbouwstuk

Het aanbouwstuk wordt aan de zijkant van het aanbouwframe bevestigd. Het aanbouwstuk is voorzien van:

- Een hydraulisch bediende draaikolom (1) voor bevestigen van het giekensetel.
- Een hydraulisch bediende steunpoot (2) om de machine af te steunen (als optie kan een steunwiel gemonteerd worden).

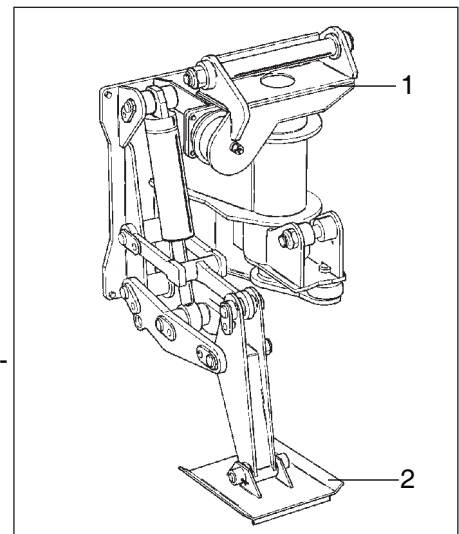

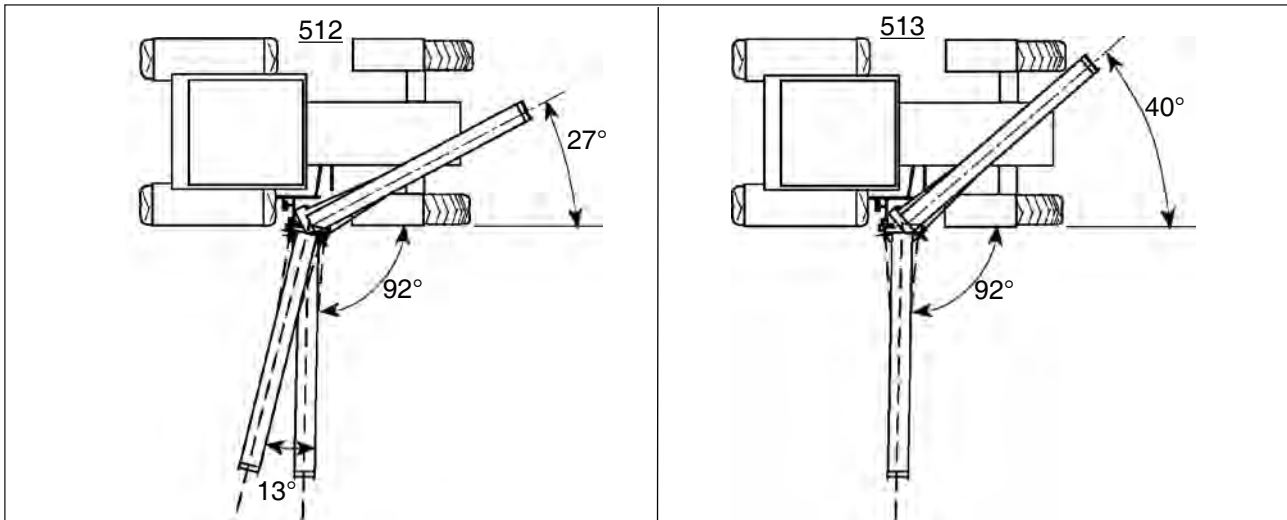

De 512 en 513 uitvoering verschillen van elkaar v.w.b. de ligging van het draaibereik (hefcilindersteunbus is anders).

Bij de 512 kan (na het demonteren van verloopstuk 0792.1016) de draaikolom 13° extra naar achteren draaien. **Verwijder dit verloopstuk nooit bij een 513 uitvoering** (zwenkcilinder gaat dan kapot).

4.4.3 Steunwiel

In plaats van de standaard steunpoot kan ook een steunwiel worden gemonteerd.



Monteer dit steunwiel alleen in de voorste stand als het verloopstuk 0792.1016 op het aanbouwstuk is gemonteerd.

4.4.4 Gieken

De Grenadier is leverbaar met verschillende giekencombinaties bestaande uit Giek 1 en Giek 2. Giek 2 kan evt. als schuifgiek worden uitgevoerd (groter bereik bij dezelfde transporthoogte). Zie voor specificaties van de diverse giekencombinaties zie hoofdstuk 5.

4.4.5 Hydraulische unit

De hydraulische unit, die wordt opgehangen in de hefinrichting, bestaat uit een frame, oliereservoir, tandwielkast, pompen, stuurschuif en een oliekoeler.

De uitvoering van de pompen en de stuurschuif is afhankelijk van het type Grenadier.



4.4.6 Werkuigdrager

De werktuigdrager is een steun waarop Giek 2 rust als de tractor met Grenadier in transportstand wordt gereden.
De werktuigdrager is op maat gemaakt en wordt aan het aanbouwframe bevestigd.

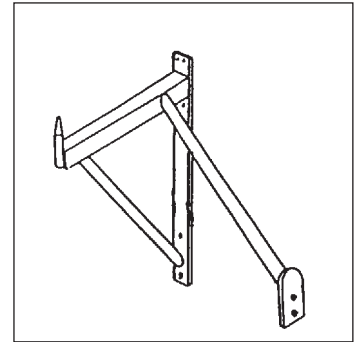

4.4.7 Stabilisatorcilinder

4.4.7.1 Standaard vooras

Om de tractor tijdens het werken met de Grenadier stabiel te maken, wordt aan de rechterkant een stabilisatorcilinder (1) gemonteerd, waarmee de vooras 'star' wordt gemaakt.

De enkelwerkende cilinder kan door middel van het bedieningspaneel vanuit de cabine worden bediend.

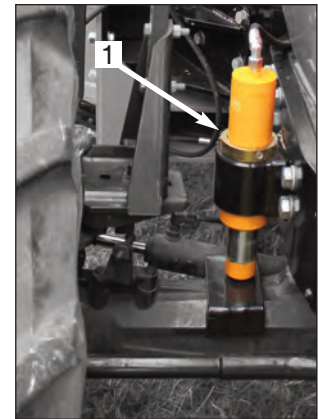

4.4.7.2 Geveerde vooras

Bij tractors met een geveerde vooras wordt een stabilisatorcilinder met staalkabel (2) aan de linkerkant gemonteerd.

 Heeft u een tractor met een geveerde vooras:
Lees eerst het boek "Tractor met voorasvering" voor u met de machine gaat werken.
Dit boek zit achter deze gebruikershandleiding.

De enkelwerkende cilinder kan door middel van het bedieningspaneel vanuit de cabine worden bediend.

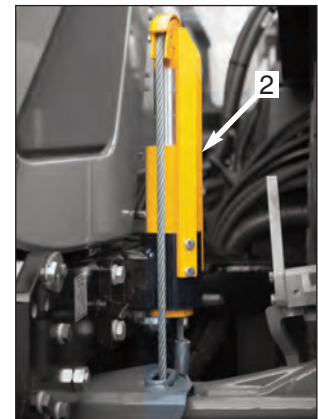

5.1 Draibereiken

De "512" en "513" uitvoering verschillen van elkaar v.w.b. de ligging van het draibereik.

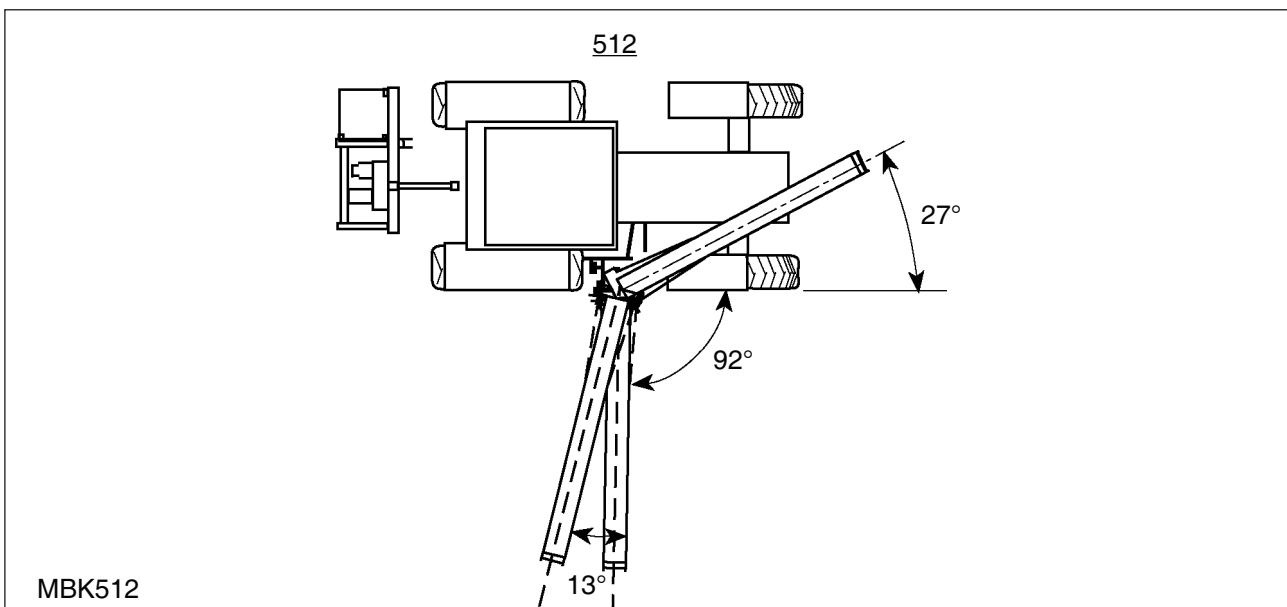
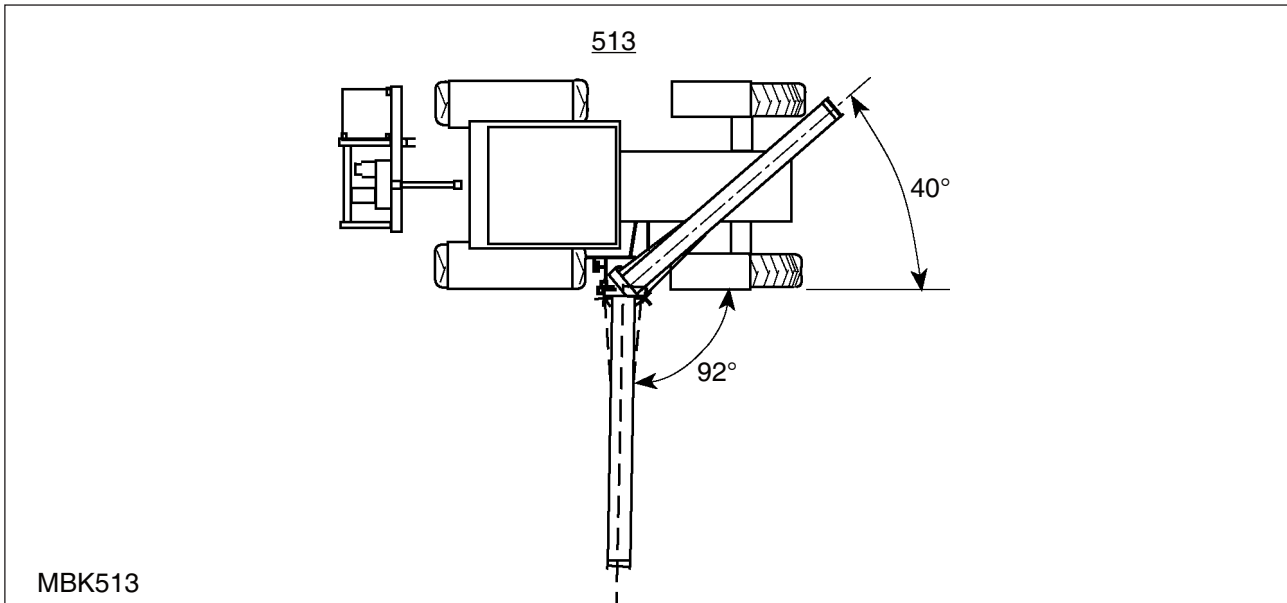

Alleen bij de "512" uitvoering kan het verloopstuk 0792.1016 worden gedemonteerd om het bereik met 13° naar achter uit te breiden.

5.2 Giekbereiken

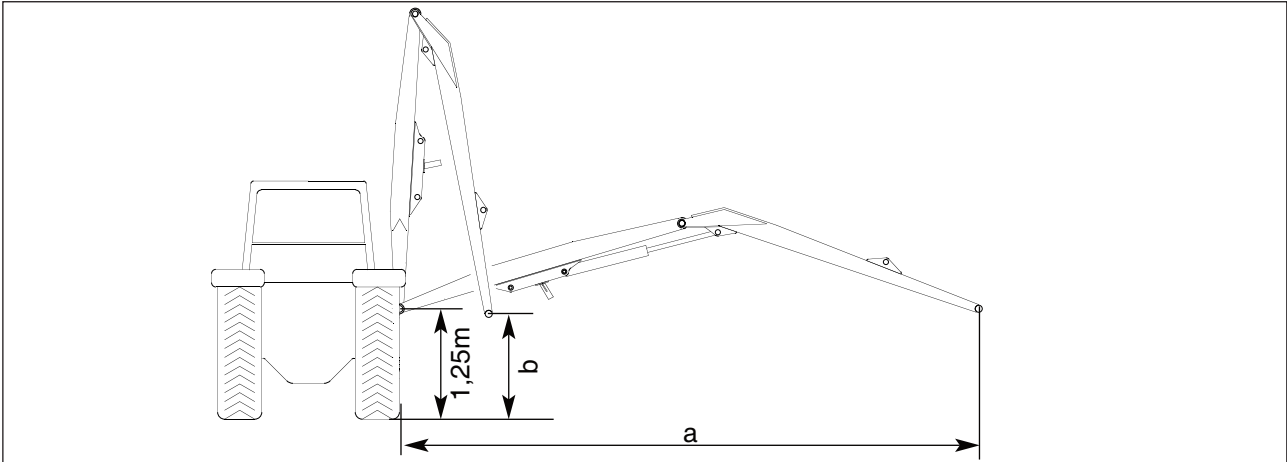

Onderstaande tabel over de giekcombinaties zijn met een hef- en knikcilinder van 100/60/1070-1830.

Giekencombinatie	Maat a*	Maat b**	maximaal werktuiggewicht in kg ***	
			met steunwiel/poot	zonder steunwiel/poot
1 + 2	5,58 m	1,29 m	840	840
1L + 2	5,95 m	1,67 m	760	760

Onderstaande tabel over de giekcombinaties zijn met een hefcilinder van 110/70/1070-1830 en een knikcilinder van 100/60/1070-1830.

Giekencombinatie	Maat a*	Maat b**	maximaal werktuiggewicht in kg ***	
			met steunwiel/poot	zonder steunwiel/poot
1L + 2L	6,41 m	1,18 m	700	700
1DL + 2L	6,74 m	1,52 m	710	650
1EL + 2L	7,02 m	1,82 m	710	600

Onderstaande tabel over de giekcombinaties zijn met een hef- en knikcilinder van 110/70/1070-1830.

Giekencombinatie	Maat a*	Maat b**	maximaal werktuiggewicht in kg ***	
			met steunwiel/poot	zonder steunwiel/poot
1 + 2S	6,40 m	1,27 m	760	720
1L + 2S	6,76 m	1,66 m	760	650
1DL + 2DL	7,12 m	1,13 m	740	600
1DL + 2S	7,09 m	2,01 m	730	600

Onderstaande tabel over de giekcombinaties zijn met een hefcilinder van 125/70/1070-1830 en een knikcilinder van 110/70/1070-1830.

Giekencombinatie	Maat a*	Maat b**	maximaal werktuiggewicht in kg ***	
			met steunwiel/poot	zonder steunwiel/poot
1EL + 2S	7,38 m	2,30 m	850	650
1L + 2LS	7,35 m	1,23 m	700	600
1EL + 2EL	7,67 m	1,13 m	670	520
1DL + 2LS	7,68 m	1,58 m	640	520
1EL + 2LS	7,96 m	1,88 m	640	480
1XL + 2XL	8,98 m	1,13 m	580	330

* Maat a is $\pm 0,05$ m.

** Maat b is gebaseerd op 1,25 m aanbouwhoogte giek 1 - maat b is $\pm 0,05$ m.

*** De maximale werktuiggewichten kunnen **lager** zijn omdat deze afhankelijk zijn van het tractorgewicht, de spoorbreedte van de tractor en de contragewichten.



Een te groot werktuiggewicht zal leiden tot schade aan het aanbouwframe.

5.3 Transportmaten

Als één van de volgende maten overschreden wordt, moet voor het rijden over de openbare weg ont-
heffing worden aangevraagd:

- max. breedte: 3 m;
- max. hoogte: 4 m (maat a);
- max. lengte: 12 m;
- max. 3,5 m voor het hart van het stuurwiel (maat b).

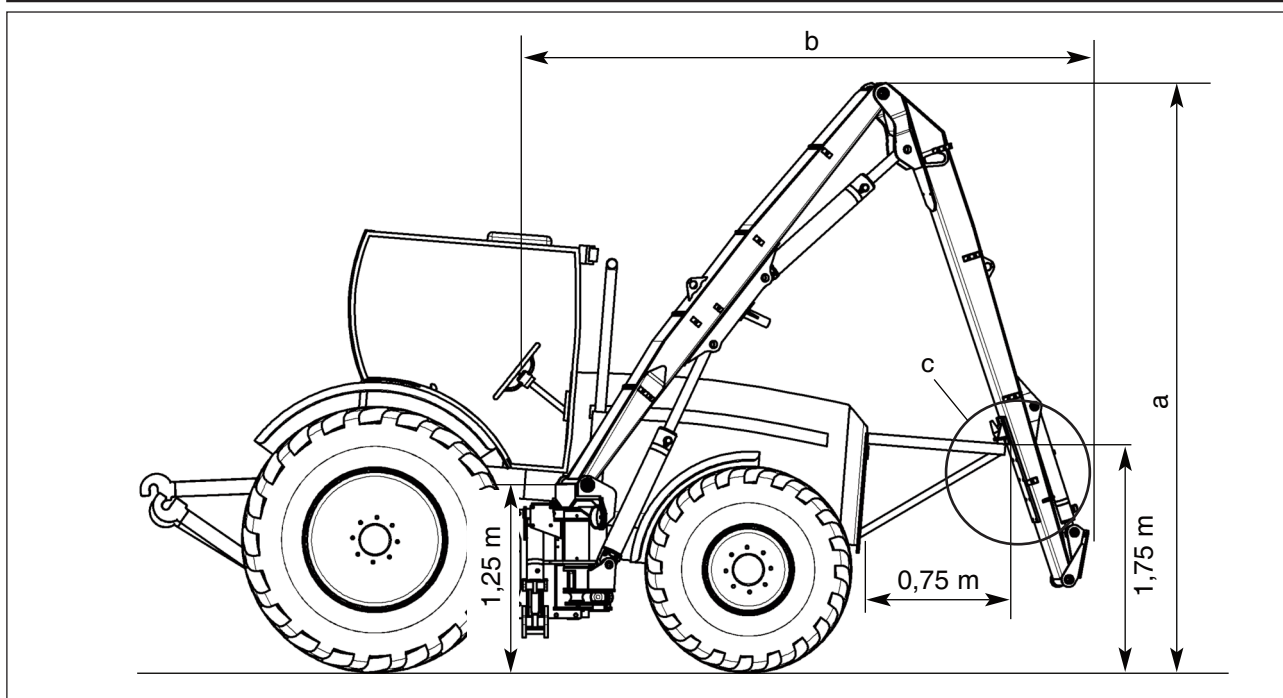

De transportmaten worden bepaald door de giekcombinatie, de grootte van de traktor, de positie van de
stoel van de werktuigdrager (c), en eventueel het werktuig dat aan de Grenadier gekoppeld wordt.
Zodra er een werktuig aan de giek hangt, wordt de maat 3,5 m (b), voor het hart van het stuurwiel, vrijwel
altijd overschreden.

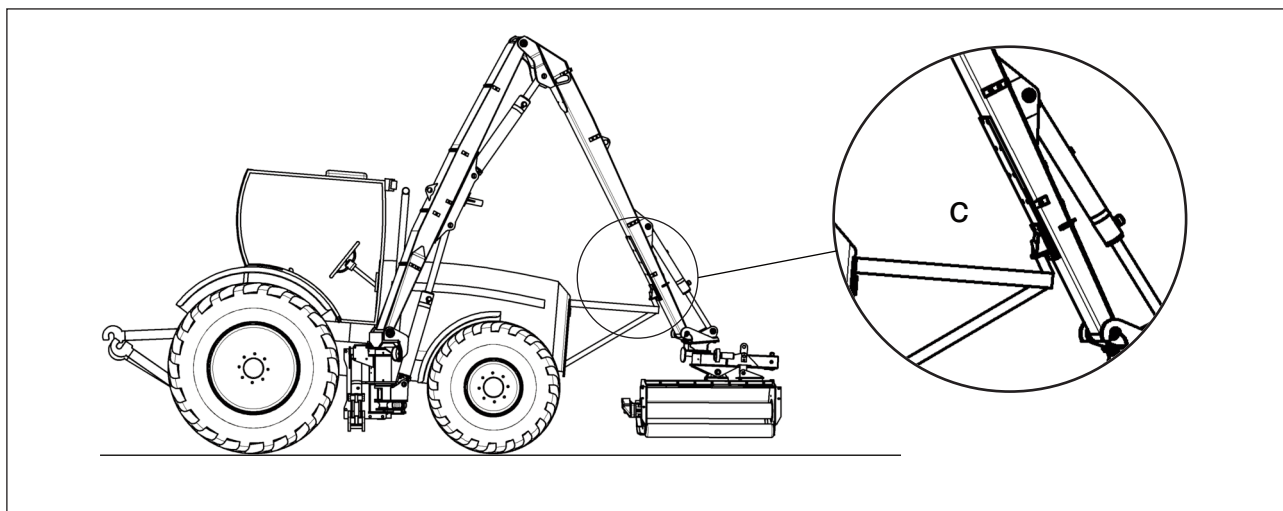

5.4 Verklaring van de hijstabel

De hijstabel geeft de grenzen van uw machine aan. De grenzen worden bepaald door de druk in de cilinders (waarden met *) of door de stabiliteit van de machine. Aangegeven massa's **zonder** * hebben dus altijd betrekking op de stabiliteit.



Als u deze waarden overschrijdt is de combinatie niet stabiel genoeg om er veilig mee te werken.

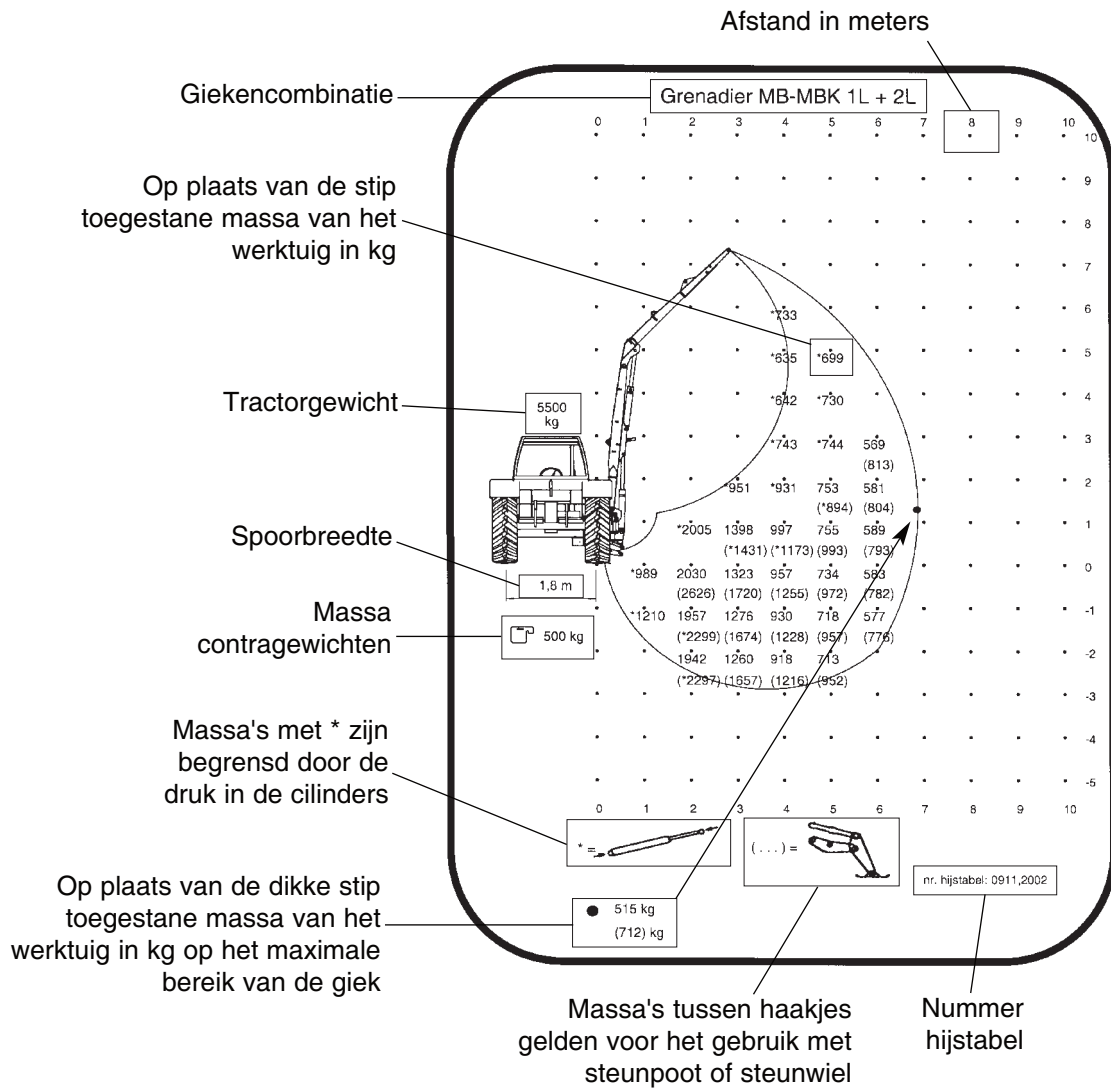

Als u iets verandert aan de giekencombinatie, de spoorbreedte, het tractorgewicht of de massa van de contragewichten klopt de hijstabel niet meer. Neem in dat geval contact op met uw leverancier. Herder B.V. kan dan voor u een nieuwe hijstabel verzorgen.

- De waarden zijn met ingeschakelde stabilisatorcilinder.
- Bij het maken van de hijstabel is geen rekening gehouden met evt. extra werktuigen in de frontfinrichting.

5.5 Geluidstoename

Tijdens het werken met de Grenadier is de geluidstoename in de tractorcabine ca. 4 dB(A) bij 2000 omw/min.

5.6 Massa

De massa van de Grenadier is afhankelijk van de giekcombinatie en de uitvoering. De massa is exclusief aanbouwframe en eventuele contragewichten. De massa van de Grenadier is aangegeven op het typeplaatje.

	Herculesweg 6 4338 PL Middelburg www.herder.nl +31 (0)118 679 500	
product id. nummer	bouwjaar	massa kg
<input type="text"/>	<input type="text"/>	<input type="text"/>
productnaam		<input type="text"/>

5.7 Tractorvermogen

Het benodigde tractorvermogen is ca. 90 kW.

5.8 Hydrauliekgegevens

- Inhoud oliereservoir: 200 liter.
- Toegestane soorten hydrauliekolie: - minerale olie type HLP viscositeit HVI 46;
- biologisch afbreekbare olie type HE of HTG.

Gebruik geen verschillende oliesoorten door elkaar.

- Toegepaste hydrauliekolie: De Grenadier is standaard afgevuld met Mobil Unis N46 (minerale olie type HLP). Tegen meerprijs kan de Grenadier worden afgeleverd met Mobil EAL hydraulic Oil 46 (biologisch afbreekbare olie type HTG). Bovenop het oliereservoir zit een sticker waarop staat met welke olie is afgevuld.

Hydraulisch vermogen *:

- 170 bar - 60 l/min beschikbaar voor werktuig.
- 250 bar - 130 l/min beschikbaar voor werktuig.
- 330 bar - 130 l/min beschikbaar voor werktuig.
- Load-sensing pomp voor giekbewegingen en zweefstand: 200 bar, 0 - 150 l/min.
- 200 bar, 0 - 44 l/min beschikbaar voor afvoerinrichting werktuig (Grenadier met transportbandvoorziening).
- 200 bar - 90 l/min beschikbaar voor bodemfrees

* De genoemde waarden gelden bij een aftakstoerental van 1000 omw/min.

5.9 Aansluiting giek

Het werktuig dat aan de giek wordt gekoppeld moet voorzien zijn van een Herder-snelsluiting (zie afbeelding).

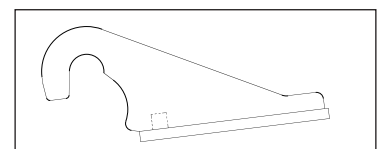

5.10 Coderingen

5.10.1 Kleurcodering

De leidingen zijn aan het eind van giek 2 gemerkt met gekleurde bundelbandjes. De betekenis van deze kleurcodes staan in onderstaande tabel.

Kleurcode tot medio maart 2009	Kleurcode vanaf medio maart 2009	Functie	Bestelnr. bundelbandjes
Rood	Rood	Pers motor werktuig	9271.0908
Lichtblauw	Blauw	Retour motor	9271.0906
Paars	Paars	Lekleiding	9271.0903
Oranje	Rood (2x)	Extra persleiding*	
Grijs	Grijs	Transportband / vijzel	9271.0901
Donkergroen	Groen	Transportband / vijzel	9271.0904
Donkerblauw (1x)	Wit	Werktuigzwenk	9271.0912
Lichtgroen (1x)	Oranje	Werktuigzwenk	9271.0909
Donkerblauw (2x)	Wit (2x)	2e Werktuigzwenk	
Lichtgroen (2x)	Oranje (2x)	2e Werktuigzwenk	
Donkerblauw (3x)	Wit (3x)	3e Werktuigzwenk	
Lichtgroen (3x)	Oranje (3x)	3e Werktuigzwenk	
Bruin	Bruin	Zwenken linker deel vangrailmaaier	9271.0902
Transparant	Transparant	Zwenken rechter deel vangrailmaaier	9271.0911

* De extra persleiding wordt gebruikt als de opbrengst van twee pompen gescheiden moet worden gebruikt (vangrailmaaier of maai-harkcombinatie).

5.10.2 Slangcodering

Zie voor informatie over de hydrauliekslangen het meegeleverde boekje "Overzicht slangen".

5.10.3 Cilindercodering

In de onderdelenlijsten zijn de cilinders met een code aangeduid, hierbij zijn twee mogelijkheden;

1. De code bestaat uit drie getallen.

De getallen uit de code staan resp. voor de binnendiameter van de cilinder, de stangdiameter en de slaglengte.

Voorbeeld:

Cilinder 70/40/606

70= binnendiameter van de cilinder (mm)

40= diameter van de zuigerstang (mm)

606= slaglengte (mm)

2. De code bestaat uit vijf getallen.

De eerste vier getallen uit de code staan resp. voor de binnendiameter van de cilinder, de stangdiameter, de lengte van de cilinder "in" en de lengte van de cilinder "uit".

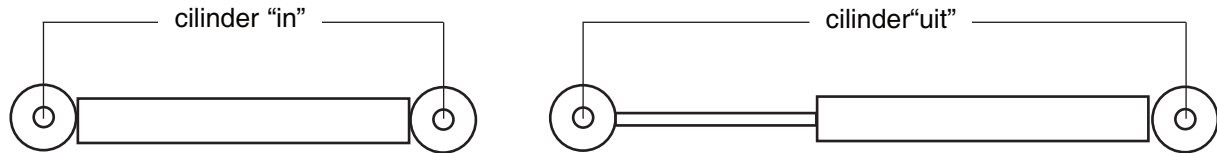

Het getal met mm staat voor de diameter in millimeters van het gat waarin een pen komt.

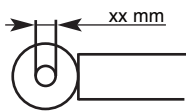

Voorbeeld:

Cilinder 70/40/1070-1830 50mm

70=binnendiameter van de cilinder (mm)

40=diameter van de zuigerstang (mm)

1070= de lengte van de cilinder "in" (mm)

1830= de lengte van de cilinder "uit" (mm)

50 mm= diameter van het gat waar de pen in komt (mm)

6.1 Grenadier afgeleverd aan tractor

De meeste Grenadiers worden bij Herder B.V. aangebouwd, in bedrijf gesteld en kant-en-klaar afgeleverd.

6.2 Losse levering

Als een Grenadier 'los' wordt geleverd zijn een aantal zaken nog niet geregeld:

- Hijstabel in cabine:

Herder B.V. kan een hijstabel leveren als het tractorgewicht, de spoorbreedte en de massa en plaats van de contragewichten bekend zijn.

- U moet zelf zorgen voor een goed aanbouwframe.
- Controleer de draairichting en het toerental van de aftakas.

Deze moeten overeenkomen met de gegevens op de hydraulische unit.

- De 'los' geleverde machines worden geleverd met een II-B verklaring (verbod ingebruikname). De 'aanbouwer' moet zelf voor een II-A verklaring (conformiteitsverklaring) zorgen.

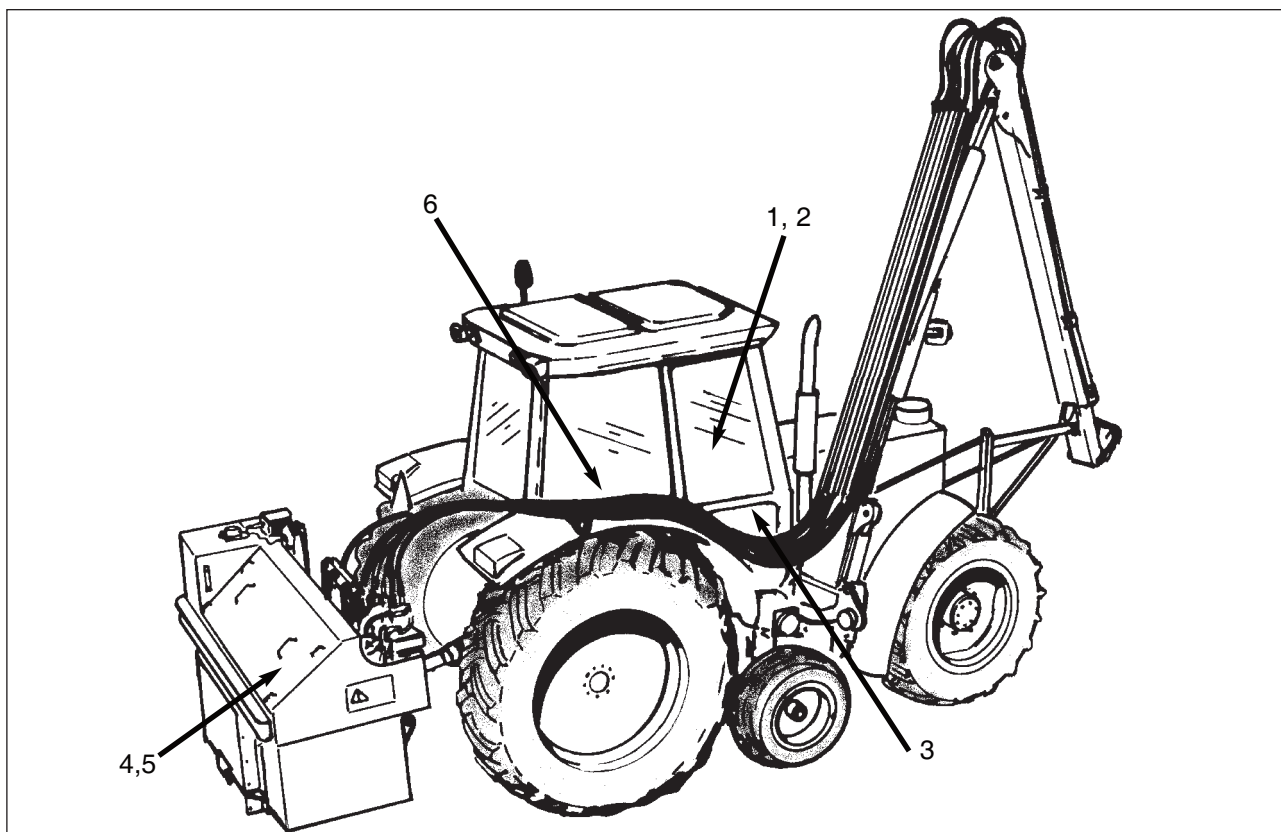
7.1 Overzichtstekening

- 1 Bedieningshendels
- 2 Bedieningspaneel (zie hoofdstuk 10)
- 3 Voetschakelaar
- 4 Schakelventiel transportband (Grenadier met transportbandvoorziening)
- 5 Schakelventiel werktuig
- 6 Bedienung hefinrichting/aftakas

7.2 Elektrische tweehendelbediening

De onderstaande bedieningsvolgorde wordt door Herder B.V. als standaard toegepast.

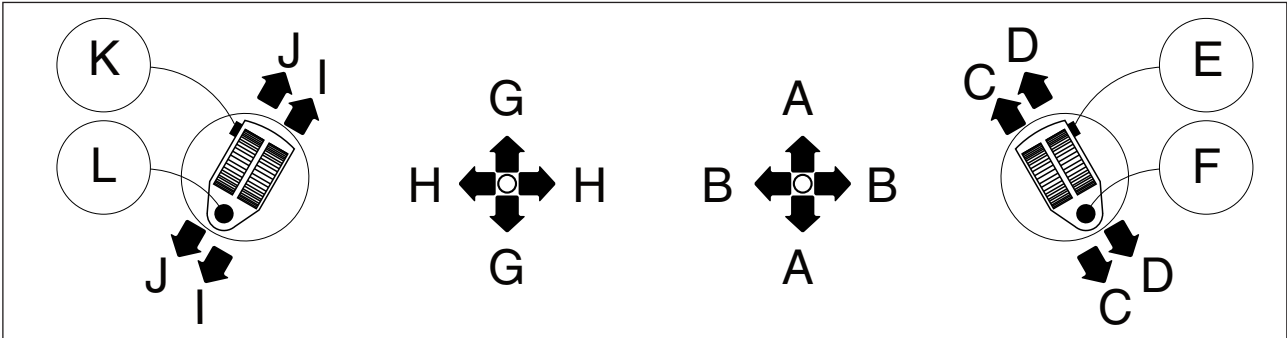

		menu 1	menu 2	menu 3	menu 4
	Bediening hefcilinder	op positie: A	A		A
	Bediening bakcilinder	op positie: B	B		C
	Bediening knikcilinder	op positie: G	C		B
	Bediening zwenkcilinder	op positie: H	D		D
	Bediening werktuigzwenk 1	op positie: C	H		H
	Bediening werktuigzwenk 3	op positie: J	J		J
	Bediening werktuigzwenk 2	op positie: I	I		I
	In- en uitschakelen floatstand	op positie: E	E		E
	In- en uitschakelen zweefstand	op positie: F	F		F
	Bediening menuschakelaar	op positie: K	K		K
	In- en uitschakelen werktuig	op positie: L	L		L

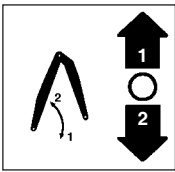

Menu 1, 2 en 4: Bediening hefcilinder
 1= Rechter kruishendel naar voren: gieken omlaag
 2= Rechter kruishendel naar achteren: gieken omhoog

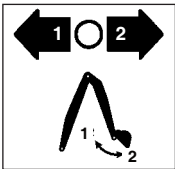

Menu 1 en 2: Bediening bakcilinder
 1= Rechter kruishendel naar links: bak 'dicht'
 2= Rechter kruishendel naar rechts: bak 'open'

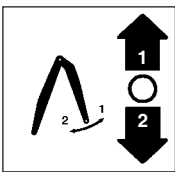

Menu 1: Bediening knikcilinder
 1= Linker kruishendel naar voren: gieken 'open'
 2= Linker kruishendel naar achteren: gieken 'dicht'

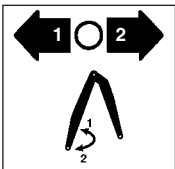

Menu 1: Bediening zwenkcilinder
 1= Linker kruishendel naar links: linksom zwenken
 2= Linker kruishendel naar rechts: rechtsom zwenken

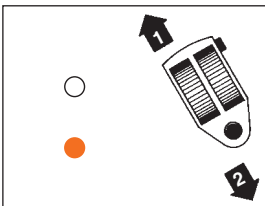

Menu 1: Bediening werktuigzwenk 1
 1= Linker rol in rechter kruishendel naar voren:
 met (1x) wit gemerkte leiding= pers
 2= Linker rol in rechter kruishendel naar achter:
 met (1x) oranje gemerkte leiding= pers

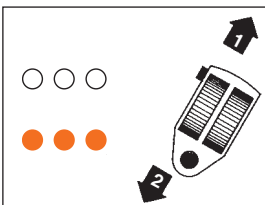

Menu 1, 2 en 4: Bediening werktuigzwenk 3
 1= Linker rol in linker kruishendel naar voren:
 met (2x) wit gemerkte leiding= pers
 2= Linker rol in linker kruishendel naar achter:
 met (2x) oranje gemerkte leiding= pers

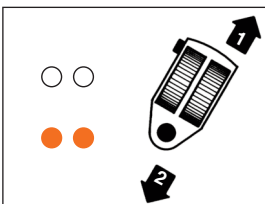

Menu 1, 2 en 4: Bediening werktuigzwenk 2
 1= Rechter rol in linker kruishendel naar voren:
 met (2x) wit gemerkte leiding= pers
 2= Rechter rol in linker kruishendel naar achteren:
 met (2x) oranje gemerkte leiding= pers

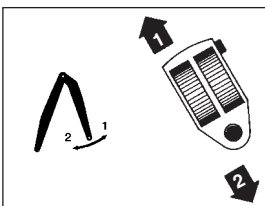

Menu 2: Bediening knikcilinder
 1= Linker rol in rechter kruishendel naar voren: gieken 'open'
 2= Linker rol in rechter kruishendel naar achter: gieken 'dicht'

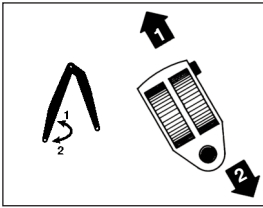

Menu 2 en 4: Bediening zwenkcilinder

1= Rechter rol in rechter kruishendel naar voren: linksom zwenken

2= Rechter rol in rechter kruishendel naar achter: rechtsom zwenken

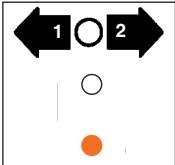

Menu 2 en 4: Bediening werktuigzwenk 1

1= Linker kruishendel naar links:

met (1x) wit gemerkte leiding= pers

2= Linker kruishendel naar rechts:

met (1x) oranje gemerkte leiding= pers

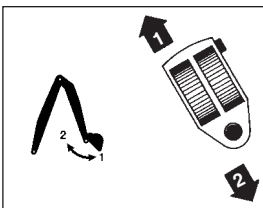

Menu 4: Bediening bakcilinder

1= Linker rol in rechter kruishendel naar voren: bak 'open'

2= Linker rol in rechter kruishendel naar achter: bak 'dicht'

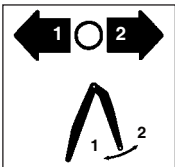

Menu 4: Bediening knickcilinder

1= Rechter kruishendel naar links: gieken 'dicht'

2= Rechter kruishendel naar rechts: gieken 'open'

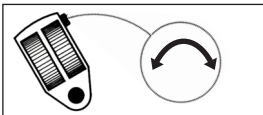

Menu 1, 2 en 4: In- en uitschakelen floatstand

Zie hoofdstuk 8 en 10.



Menu 1, 2 en 4: In- en uitschakelen zweefstand

Zie hoofdstuk 8 en 10.

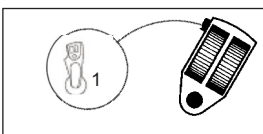

Menu 1, 2 en 4: Bediening menuschakelaar

Het omschakelen met K, gaat altijd tussen twee menu's bijvoorbeeld tussen menu 1 en 2 of menu 2 en 3 enz. Met de keuzemenu knop bepaalt u tussen welke menu's wordt omgeschakeld. Zie hoofdstuk 10.

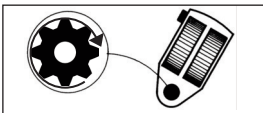

Menu 1, 2 en 4: In- en uitschakelen werktuig

Zie hoofdstuk 10.

7.3 Beveiligingsschakelaar bestuurdersstoel bij tweehandelbediening

In de linker armleuning van de bestuurdersstoel is een beveiligingsschakelaar ingebouwd, welke alle bedieningsfuncties van de joysticks en het bedieningspaneel uitschakeld als de tractorcabine verlaten wordt.

1=ArMLEuning omhoog:

Bedieningsfuncties uitgeschakeld (let op! systeemdruk blijft gehandhaafd).

2=ArMLEuning omlaag:

Bedieningsfuncties ingeschakeld

N.B. Als de functies tijdens het werk onderbroken worden door de beveiligingsschakelaar, moeten deze opnieuw ingeschakeld worden als de armleuning omlaag bewogen wordt.

Uitgezonderd de stabilisatorcilinder.

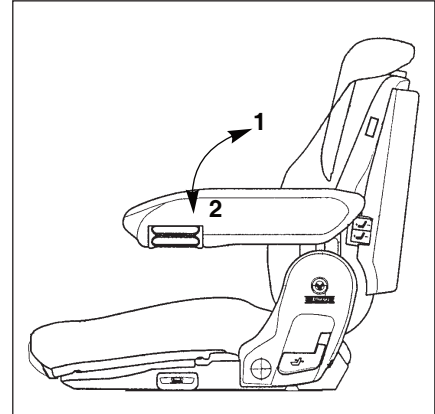

7.4 Diverse functies

7.4.1 Grenadierfuncties bediend door tractorhydrauliek

Sommige functies van de Grenadier kunnen als optie bediend worden door hydrauliekfuncties van de tractor. Deze functies worden dan aangegeven op een sticker in de cabine van de tractor. Hieronder volgen enkele voorbeelden.

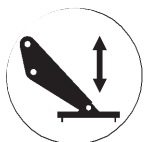

Bediening steunpoot/steunwiel

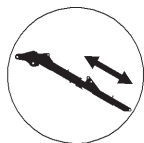

Bediening schuifgiek

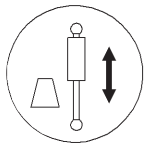

Bediening wigcilinder hydraulisch quickdrop systeem

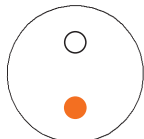

Bediening werktuigzwenk

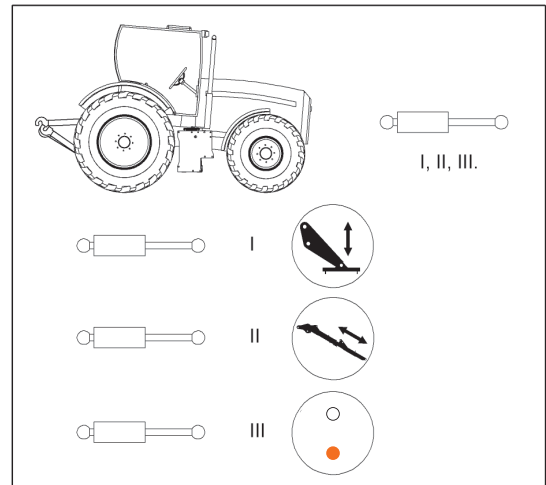

7.4.2 Voetschakelaar

De voetschakelaar op de cabinebodem dient voor het in- en uitschakelen van het werktuig.



7.4.3 Hefinrichting/aftakas

- Raadpleeg de handleiding van de tractor voor het bedienen van de hefinrichting en de aftakas.



Zet de motor uit en haal de sleutel uit het contactslot.

- Demonteer de beschermkap van de aftakasstomp van de tractor.
- Raadpleeg de handleiding van de aftakas.
- Koppel de aftakas aan.

8.1 Bedienen stabilisatorcilinder**8.1.1 Bedienen voor het werken**

- a. Zet het contact van de tractor aan.



Niet starten!

- b. Controleer of de stabilisatorcilinder in de beweegbare stand staat.



- c. Start de tractor.

- d. Schakel de aftakas in.

- e. Stuur de stabilisatorcilinder uit door de toets op het bedieningspaneel in te drukken en deze zolang vast te houden tot de plunjer de vooras raakt.



Stuur de stabilisatorcilinder nooit verder uit als deze de vooras raakt. De cilinder verder uit sturen geeft onnodig grote belasting.

- f. Laat de toets op het bedieningspaneel los zodra de plunjer de vooras raakt, de stabilisatorcilinder gaat dan automatisch in de blokkeerstand. U kunt zien als de voorasvering aan staat, er staat dan een slot  in het teken van de vooras.



Schakel de aftakas uit, stop de motor, haal de sleutel uit het contactslot en zorg dat de tractor niet kan wegrollen.

8.1.2 Bedienen na het werken

- a. Schakel de aftakas uit

- b. Zet de stabilisator in de beweegbare stand door de toets op het bedieningspaneel in te drukken, het slotje is niet meer te zien.



Stop de motor, haal de sleutel uit het contactslot en zorg dat de tractor niet kan wegrollen.

8.2 Werken met stilstaande tractor (maaikorf, baggerbak)

- a. Zet het contact van de tractor aan.



Niet starten!

- b. Zorg dat de stabilisatorcilinder in de beweegbare stand staat, zie par. 8.1.
c. Start de tractor.
d. Zet met de hefinrichting de hydraulische unit in de juiste positie.
e. Rijd met de tractor naar de werkplek.



Zet de motor uit, haal de sleutel uit het contactslot en zorg dat de tractor niet kan weggrollen.

- g. Verwijder eventuele transportbescherming(en) van het werktuig.
h. Start de tractor en schakel de aftakas in.
i. Bedien de stabilisatorcilinder zoals beschreven in par. 8.1.
j. Beweeg de steunpoot naar beneden tot de combinatie is afgesteund. Druk de tractor niet met de steunpoot omhoog.
k. Breng het werktuig in de beginpositie.
l. Schakel het werktuig in (baggerbak uitgezonderd).
m. Maak een werkgang.
n. Schakel het werktuig uit (baggerbak uitgezonderd).
o. Trek de steunpoot op.
p. Rijd de gewenste afstand vooruit.
q. Herhaal de punten j t/m p zo vaak als nodig is.
r. Breng het werktuig in transportstand.



Schakel de aftakas uit, stop de motor, haal de sleutel uit het contactslot en zorg dat de tractor niet kan weggrollen.

- t. Monteer de eventuele transportbescherming(en) op het werktuig.

8.3 Werken met rijdende tractor

- Zet het contact van de tractor aan.



Niet starten!

- Zorg dat de stabilisatorcilinder in de beweegbare stand staat, zie par. 8.1.
- Start de tractor.
- Zet met de hefinrichting de hydraulische unit in de juiste positie.
- Rijd met de tractor naar de werkplek.



Zet de motor uit, haal de sleutel uit het contactslot en zorg dat de tractor niet kan weggrollen.

- Verwijder eventuele transportbescherming(en) van het werktuig.
- Start de tractor en schakel de aftakas in.
- Bedien de stabilisatorcilinder zoals beschreven in par. 8.1.
- Beweeg het steunwiel naar beneden tot de combinatie is afgesteund.
- Breng het werktuig in de beginpositie.
- Schakel evt. de float- en of zweefstand in (zie par. 8.4 en 8.5).
- Verminder het motortoerental tot stationair.
- Schakel evt. de transportband in (zie par. 8.7)
- Schakel het werktuig in.

- Voer het motortoerental op tot het bedrijfstoerental.
- Draai de regelknop tot het gewenste toerental en draairichting van de transportband is bereikt.
- Rijd vooruit met de voor het werktuig geschikte snelheid.
- Minder snelheid bij het naderen van obstakels.
- Ontwijk paaltjes e.d. door het bedienen van de gieken.
- Als u wilt stoppen met werken, zet de tractor stil.
- Zet het werktuig uit.
- Schakel de transportband uit (zie par. 8.7)
- Wacht tot het werktuig en transportband zijn uitgedraaid.
- Schakel de float- en/of zweefstand uit als deze zijn ingeschakeld.
- Breng de gieken en het werktuig in de transportstand.



Schakel de aftakas uit, stop de motor, haal de sleutel uit het contactslot en zorg dat de tractor niet kan weggrollen.

- Monteer eventuele transportbescherming(en) op het werktuig.

8.4 Werken met ingeschakelde floatstand

De 'floatstand' is een vrijloop op de bakcilinder om het werktuig gemakkelijk de berm of het talud te laten volgen.

De 'floatstand' wordt ingeschakeld met een toets op het bedieningspaneel, zie hoofdstuk 10.

Gebruik de 'floatstand' voor bijvoorbeeld het werken met een ecomaaiër of schijvenmaaiër. Het werktuig moet in elk geval uitgerust zijn met een looprol of glijplaten.

Gebruik de 'floatstand' niet voor het werken met een maaikorf, baggerbak, graafbak, heggenschaar, cirkelzaag enz.

Schakel de 'floatstand' pas in vlak voordat met maaien wordt begonnen (zie par. 8.3).

Schakel de 'floatstand' uit zodra deze niet meer nodig is (zie par. 8.3).

8.5 Werken met ingeschakelde zweefstand

8.5.1 Beschrijving

De zweefstand is een regeling waarmee het giekenstel met de hefcilinder omhoog kan worden gedrukt terwijl de joystick van de hefcilinder in neutraalstand staat. Het doel van de zweefstand is het werktuig met een zo gering mogelijke bodemdruk te laten werken.

De druk is in te stellen met de druk- en draaiknop op het bedieningspaneel, zie hoofdstuk 10. De juiste stand is afhankelijk van het gewicht van het werktuig en de stand van de gieken.

Optioneel is een externe potmeter voor het regelen van de zweefstand verkrijgbaar.



externe potmeter

8.5.2 Instellen zweefstand

- Breng het werktuig in de stand waarin gewerkt gaat worden (par. 8.3).
- Draai de druk- en draaiknop van de zweefstand op minimaal, zie hoofdstuk 10.
- Schakel de zweefstand in met de toets op het bedieningspaneel.
- Draai de druk- en draaiknop langzaam rechtsom tot het werktuig iets omhoog komt.
- Draai de knop een klein stukje terug zodat het werktuig weer op de grond steunt.

8.5.3 Werken met zweefstand

Werk zoals aangegeven in par. 8.3. Houd hierbij een aantal extra punten in de gaten:

- Schakel de zweefstand uit als grote giekbewegingen moeten worden gemaakt.
- Stel de zweefstand opnieuw in als de stand van de gieken verandert.
- Paaltjes e.d. kunnen ontweken worden door het bedienen van de knikfunctie.
- Draai de druk- en draaiknop van de zweefstand iets linksom als het werktuig, na het rijden over een hobbel, niet snel genoeg naar de grond zakt.

8.6 Werken met “Automatische bodemdrukregeling” (optioneel)

Bij de “Automatische bodemdrukregeling” worden twee sensoren gemonteerd (één op elke giek). Deze sensoren geven informatie betreffende de giekenstand (hoek) door naar de besturing. De besturing kan aan de hand van deze gegevens de positie van de maaier berekenen. Het programma rekent aan de hand van “de druppel van de stabilisatie berekening” de benodigde druk voor de hefcilinder uit op basis van de ingestelde bodemdruk (druk van de maaier op de grond) en stelt deze bij. Dit is dus een “automatische correctie” van de “standaard zweefstand” welke normaal door de chauffeur gecorrigeerd moet worden bij het wijzigen van de stand van de gieken.



Let op!! De “Automatische bodemdrukregeling” staat ingeschakeld bij het opstarten van de machine.

Om de “Automatische bodemdrukregeling” in werk te stellen, moet de toets van de “standaard zweefstand” worden ingeschakeld.

De bodemdruk kan worden ingesteld met de druk- en draaiknop van de “zweefstand”, zie hoofdstuk 10.



Opmerking bij schuifgiek: indien schuifgiek is uitgeschoven, dient dit te worden ingesteld op het bedieningspaneel (zie hoofdstuk 10) zodat de lengte voor de “Automatische bodemdrukregeling” wordt gecorrigeerd.

Van “Automatische bodemdrukregeling” naar “zweefstand”

- Schakel de “Automatische bodemdrukregeling” uit, zie hoofdstuk 10.
Indien de zweefstand is ingeschakeld, verschijnt er in het display de melding “Schakel zweeffunctie om” en er klinkt een signaal.
- Zet de “zweefstand” uit.
- Zet de maaier op de grond.
- Zet de druk- en draaiknop van de “zweefstand” op minimaal.
- Zet de “zweefstand” weer aan.
- De “zweefstand” is ingeschakeld en moet met de druk- en draaiknop op de juiste waarde worden ingesteld.

Van “zweefstand naar “Automatische bodemdrukregeling”

- Schakel de “Automatische bodemdrukregeling” in, zie hoofdstuk 10.
Indien de zweefstand is ingeschakeld, verschijnt er in het display de melding “Schakel zweeffunctie om” en er klinkt een signaal.
- Zet de “zweefstand” uit.
- Zet de maaier op de grond.
- Zet de druk- en draaiknop van de “zweefstand” op minimaal.
- Zet de “zweefstand” weer aan.
- De “Automatische bodemdrukregeling” is ingeschakeld en moet met de druk- en draaiknop op de juiste waarde worden ingesteld.

8.7 Werken met transportband.

Wanneer er gewerkt wordt met een ecomaaiër met een transportband dan wordt de transportband bediend via het bedieningspaneel, zie hoofdstuk 10.

Schakel de transportband pas in vlak voordat het werktuig wordt ingeschakeld (zie par. 8.3).

Schakel de transportband uit zodra deze niet meer nodig is (zie 8.3).

Met de draai- en regelknop kan de draairichting en de snelheid van de transportband worden ingesteld, zie hoofdstuk 10.

8.8 Bediening bodemfrees

8.8.1 Bedienen.

De bodemfrees wordt bediend via het bedieningspaneel, zie hoofdstuk 10.

Voor het in- en uitschakelen van de bodemfrees, zie hoofdstuk 10.

Ook voor het tijdelijk in tegengestelde richting laten draaien, zie hoofdstuk 10.

8.8.2 In/uitschakelen bodemfrees

De bodemfrees dient ingeschakeld te worden **nadat** het werktuig ingeschakeld is.

Schakel de bodemfrees uit **voordat** het werktuig uitgeschakeld wordt.

8.8.3 “Vastlopen” tijdens het werken

Als de bodemfrees “vastloopt” omdat de begroeiing niet meer afgevoerd kan worden, kan dit worden verholpen door de bodemfrees de andere richting op te laten draaien.



Laat de bodemfrees alleen in de andere richting draaien bij stilstand van de tractor en als er niemand in de buurt is. Laat de bodemfrees **nooit** langer dan enkele seconden in de andere richting draaien!

Let op bij een **linkse** bodemfrees dat, tijdens het in de andere richting draaien, de uitwerprichting naar de tractor toe is. Daarom bij een **linkse** bodemfrees eerst de bodemfrees zo kantelen dat de uitwerprichting niet meer in de richting van de tractor is.

Doe dit als volgt:

- a. Verlaag het aftakstoerental tot stationair.
- b. Zet de bodemfrees uit.
- c. Haal de ecomaaiër/klepelmääier iets omhoog zodat de bodemfrees vrijkomt van de bodem.
Bij een **linkswerkende** bodemfrees de ecomaaiër/klepelmääier zo kantelen dat de beschermkap de uitwerpriching van de messen richting de tractor afschermt.
- d. Laat de bodemfrees enkele seconden de andere richting opdraaien, totdat de begroeiing loskomt.
- e. Zet de bodemfrees weer aan en vervolg het werk

8.9 Na het werken

- Zorg dat de giek en het werktuig in transportstand staan en eventuele transportbeschermingen zijn aangebracht. Zie par. 8.2 en 8.3.
- Zorg dat de stabilisatorcilinder in de beweegbare stand staat, zie par. 8.1.

Als de machine na het werk wordt schoongemaakt met een hogedrukreiniger of iets dergelijks, spuit dan niet op de volgende plaatsen:

- pen-gat verbindingen die niet gesmeerd kunnen worden (zoals bevestigingspennen van cilinders);
- de V-ring onderaan de draaikolom.
- elektrische componenten zoals bedieningskasten, stekkerdozen, bedrading, enz.

Maak deze plaatsen schoon met een borstel of iets dergelijks om vastroesten en korsluiting te voorkomen.

9.1 Veiligheid



Zorg dat u op de hoogte bent van de veiligheidsvoorschriften van de Grenadier, het aangekoppelde werktuig, de tractor en de aftakas.

9.2 Aankoppelen werktuig

9.2.1 Controle van de specificaties

Vergelijk de specificaties van het aan te koppelen werktuig met de specificaties van de Grenadier op de volgende punten:

- aansluiting werktuig/aansluiting giek;
- hydraulisch vermogen (werkdruk en oliestroom);
- gewicht werktuig i.v.m. stabiliteit (zie hoofdstuk 5).

9.2.2 Herder-snelsluiting

- Start de tractor en schakel de aftakas in.
- Haak het bovendeele dat aan de giek is bevestigd in de snelsluiting van het werktuig.
- Draai het bovendeele in de goede positie door het bedienen van de bakcilinder.



Schakel de aftakas uit, stop de motor, haal de sleutel uit het contactslot en zorg dat de tractor niet kan weggrollen.

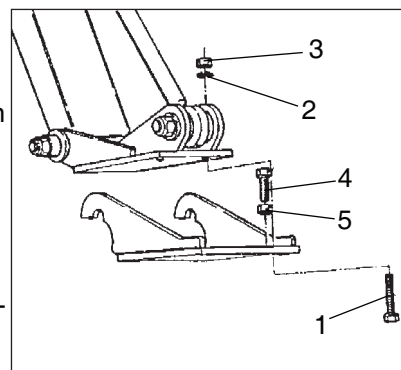

- Bevestig boven- en onderdeel aan elkaar met de bouten (1), ringen (2) en moeren (3). De bouten (4) en moeren (5) zijn voor het afstellen van de snelsluiting (zie voor afstellen hoofdstuk 13).

9.2.3 Hydrauliekaansluitingen

De leidingen op de top van giek 2 en de slangen van Herder-werktuigen zijn voorzien van gekleurde bundelbandjes. Als u werktuigen gebruikt die nog niet van gekleurde bundelbandjes zijn voorzien is het raadzaam deze bundelbandjes alsnog aan te brengen.

Raadpleeg hoofdstuk 5 om te zien welke kleurcode bij welke functie hoort.

De gekleurde bundelbandjes zijn bij Herder B.V. verkrijgbaar (zie hoofdstuk 5 voor bestelnummers).

De leidingen waar continu olie doorstroomt zijn voorzien van kogelkranen.

De overige leidingen zijn voorzien van snelsluitingen.

Aansluiten:

- Verwijder de stofkapjes van de slangen en leidingen en bewaar deze zorgvuldig.
- Zorg dat de verbindingen schoon zijn.
- Monteer de juiste slangen op de juiste leidingen aan de hand van de kleurcodes.

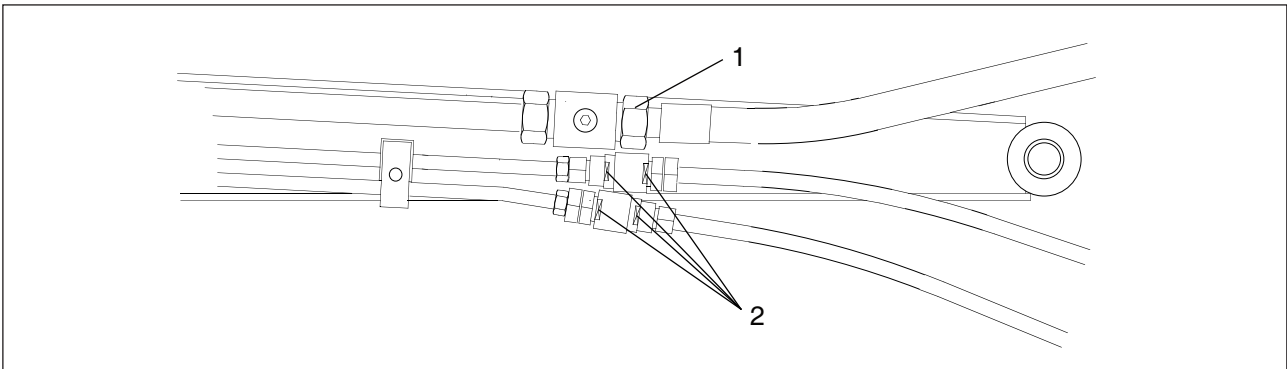

- Zet de wartelmoeren (1) vast met de bijgeleverde steeksleutel.
- Zet de snelsluitingen (2) vast met de bijgeleverde steeksleutels. Zeer vast draaien van de verbindingen (1) en (2) heeft geen nut omdat met een O-ring wordt afgedicht.
Aanbevolen aandraaimomenten: 1: 125 Nm;
2: 45 Nm.

- Draai de busjes (1) van de kogelkranen af.

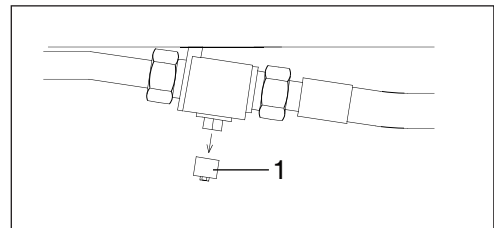

- Zet de kogelkranen open met de bijgeleverde sleutels.

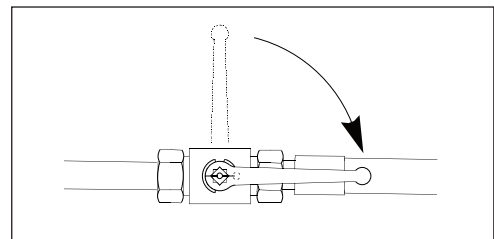

! Controleer bij elke kogelkraan of de streep op de vierkante as in de lengterichting staat. Als een kraan van een retourleiding dicht staat kan de hydromotor van het werktuig beschadigd worden.

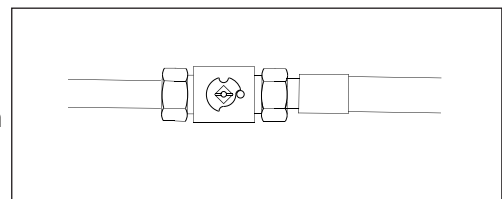

- Monteer de busjes (1).
- Breng na het aansluiten van alle slangen het giekenstel met het werktuig in de transportstand.

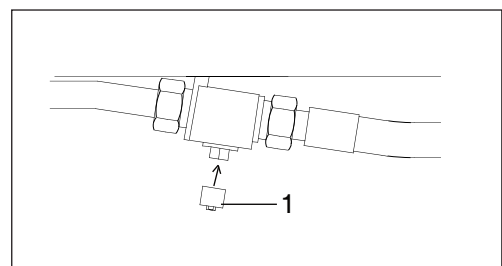

9.3 Afkoppelen werktuig

9.3.1 Algemeen

- Zet het werktuig neer op een vlakke, stevige ondergrond.



Schakel de aftakas uit, stop de motor, haal de sleutel uit het contactslot en zorg dat de tractor niet kan wegrollen.

- Ondersteun het werktuig als de kans bestaat dat het werktuig kantelt na het afkoppelen. Volg eventuele instructies uit de handleiding van het werktuig op.

- Draai de busjes (1) van de kogelkranen af.

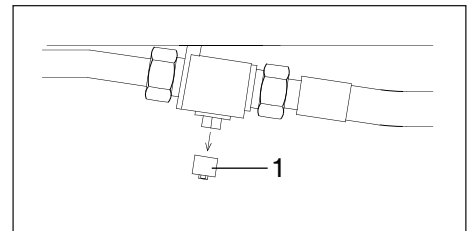

- Zet de kogelkranen dicht met de bijgeleverde sleutels.

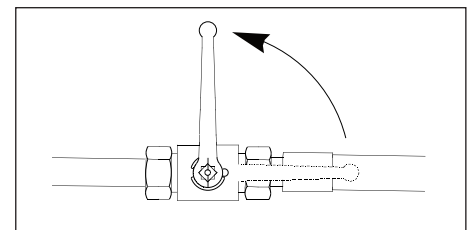

Controleer bij elke kogelkraan of de streep op de vierkante as in dwarsrichting staat.

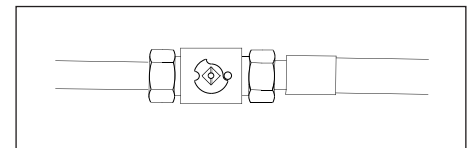

- Monteer de busjes (1).

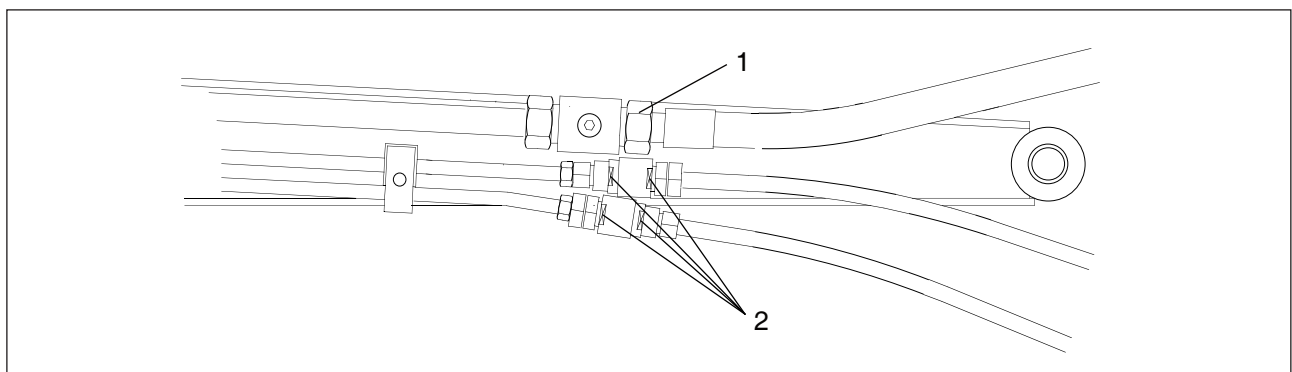
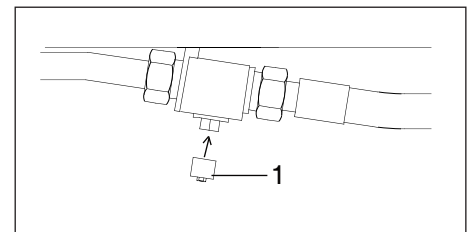

- Draai de wartelmoeren (1) los met de bijgeleverde steeksleutel. Vang eventueel gemorste olie op.
- Monteer de afsluitstopjes op de slangen.
- Draai de snelsluitingen (2) los met de bijgeleverde steeksleutels.
- Monteer de resterende stofkapjes op slangen en leidingen.

9.3.2 Herder-snelsluiting

- Demonteer de bouten (1), moeren (3) en ringen (2).
- Start de tractor en schakel de aftakas in.
- Kantel met de bakcilinder het bovendeeel van de snelsluiting achterover.
- Haak het bovendeeel uit het onderdeel en breng de giek naar de transportstand.

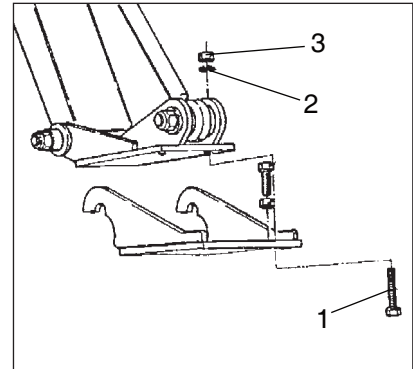

Schakel de aftakas uit, stop de motor en haal de sleutel uit het contactslot en zorg ervoor dat de tractor niet kan weggrollen.

9.4 Aankoppelen Grenadier

Het aankoppelen van de Grenadier moet op een vaste, vlakke ondergrond gebeuren. We gaan ervan uit dat de Grenadier is weggezet zoals beschreven in par. 9.5.

- Rijd de tractor ca. 55 cm naast het aanbouwstuk en zover achteruit dat de hydraulische unit kan worden aangekoppeld.

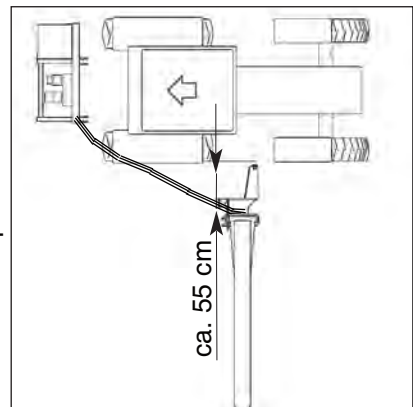

Let hierbij op dat de slangenbeugel ("banaan") zover mogelijk van de tractor weggekanteld is. Zorg dat de tractor niet kan weggrollen.

- Raadpleeg de handleiding van de tractor voor het aankoppelen van werktuigen in de hefrichting.



Ga nooit tussen de tractor en de hydraulische unit staan.

- Koppel de hydraulische unit aan met de topstang (2) en de hefinrichting (3).

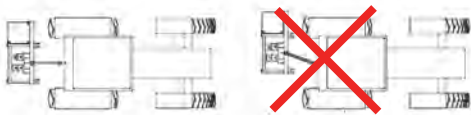
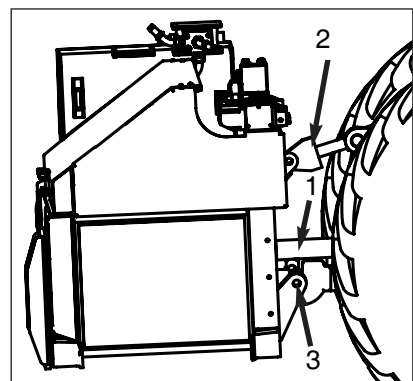

- Zorg dat de aftakas zo recht mogelijk komt te staan.



Zet de motor uit en haal de sleutel uit het contactslot.

- Demonteer de beschermkap van de aftakasstomp van de tractor.
- Raadpleeg de handleiding van de aftakas.
- Koppel de aftakas (1) aan.
- Koppel de slang van de stabilisatorcilinder (A) aan de snelkoppeling (B) achter op de tractor.

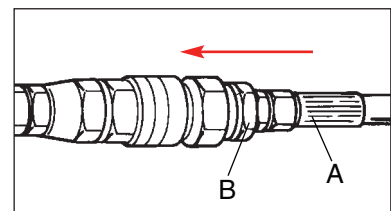

- Stop de stekkers in de contactdozen van de tractor.

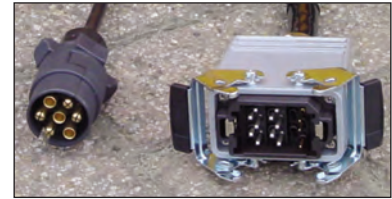

- Monteer het bedieningspaneel en de bedieningshendels in de cabine.
- Als het bedieningspaneel gemonteerd is:
Demonteer de kap aan de achterzijde van het bedieningspaneel en stop dan de stekker van de besturing in het bedieningspaneel en monteer de kap.
- Zet het contact van de tractor aan.

 **Niet starten!**

- Controleer of de stabilisatorcilinder in de beweegbare stand staat, zie hoofdstuk 10.
- Start de tractor.

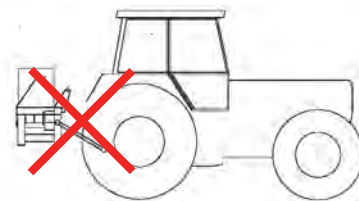
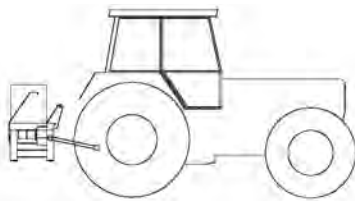

- Zet met de hefinrichting de hydraulische unit in de juiste positie (aftakas ongeveer horizontaal).
- Schakel de aftakas in (bij stationair toerental).
- Beweeg het aanbouwstuk uiterst voorzichtig naar het aanbouwframe door het bedienen van de knik-, hef- en steunpootcilinder. De conische punt van het aanbouwframe moet hierbij in het gat van het aanbouwstuk terechtkomen.

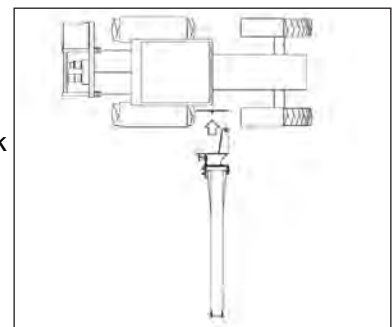

 Schakel de aftakas uit, stop de motor, haal de sleutel uit het contactslot en zorg dat de tractor niet kan wegrollen.

- Monteer het aanbouwstuk aan het aanbouwframe met de elf M20-bouten.
- Kantel de slangenbeugel (“banaan”) naar de tractor toe en borg de slangenbeugel met de borgpen.
- Start de tractor en schakel de aftakas in.

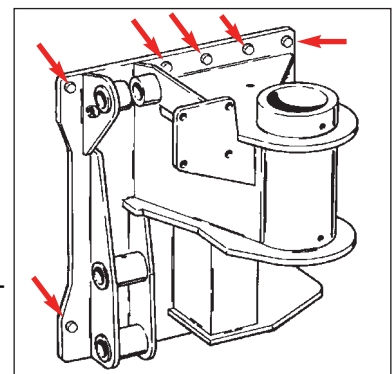

- Beweeg giek 2 met de steun over de punt van de werktuigdrager.
- Trek de steunpoot op.

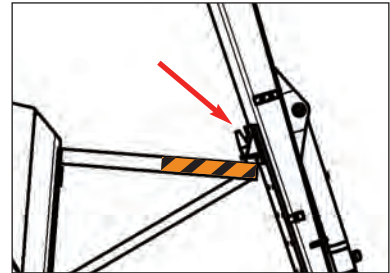

Schakel de aftakas uit, stop de motor en haal de sleutel uit het contactslot.

- Verwijder de koker vanonder de steunpootconstructie door de haarspeldveer en de pen (1) te verwijderen (dit geldt alleen als de machine met een steunwiel is uitgerust.)

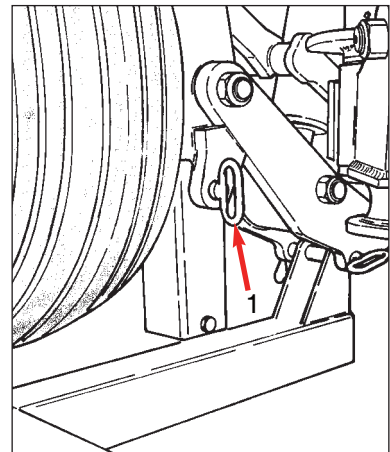

- Demonteer het wielstel (1) door de haarspeldveer (2) en de pen (3) te verwijderen.

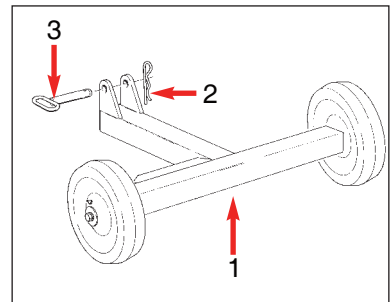

9.5 Afkoppelen Grenadier

Voor het afkoppelen van de Grenadier is een afkoppel wielstel benodigd. Dit wielstel is bij Herder B.V. verkrijgbaar. Het werktuig hoeft niet te worden afgekoppeld om de Grenadier af te koppelen. (De combinatie staat zelfs stabiel met werktuig).

- Zet de tractor op een vlakke, stevige ondergrond.
- Ga na of de stabilisatorcilinder is ingeschoven.
- Als de cilinder nog niet is ingeschoven doe dit dan op de volgende manier:
 - Zet de stabilisator in de beweegbare stand.
 - Rijd met het rechter voorwiel over een obstakel (bijv. een stoeprand) zodat de stabilisatorcilinder wordt ingedrukt.



Zet de motor uit en haal de sleutel uit het contactslot en zorg dat de tractor niet kan wegrollen.

- Koppel de stabilisatorcilinder af door het afkoppelen van de snelkoppeling (1) achter op de tractor.

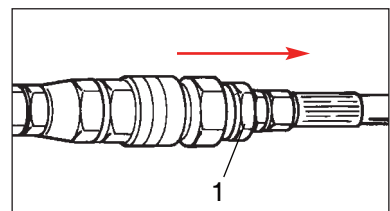

- Start de motor en schakel de aftakas in.
- Zet het giekensetel haaks op de tractor.
- Zet het werktuig haaks op de gieken als dit mogelijk is door een draaikop.

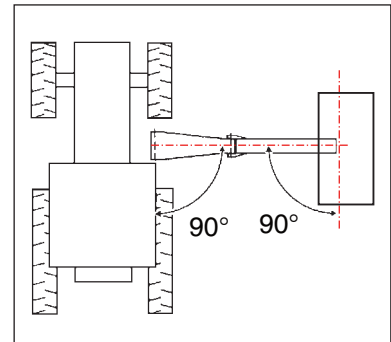

- Zet giek 1 en giek 2 onder een hoek van **ca. 45°** met elkaar als **met werktuig haaks op de gieken** wordt afgekoppeld.

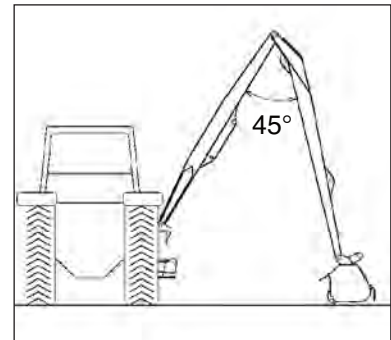

- Ondersteun het werktuig.

- Strek het giekensetel als **zonder** werktuig wordt afgekoppeld of als het werktuig niet haaks op de gieken kan worden gezet.

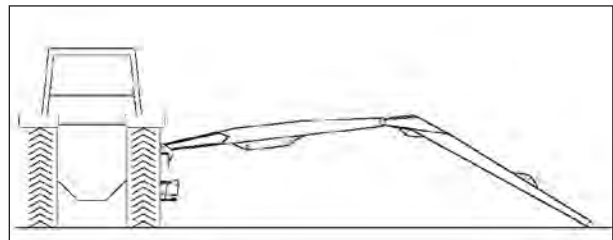

- Controleer of de steunpoot geheel is opgetrokken. Beweeg de steunpoot zondig omhoog.



Schakel de aftakas uit, stop de motor en haal de sleutel uit het contactslot.

- Bevestig de koker aan de steunwielconstructie met de pen (1) en de haarspeldveer (dit geldt alleen als de machine met een steunwiel is uitgerust.)

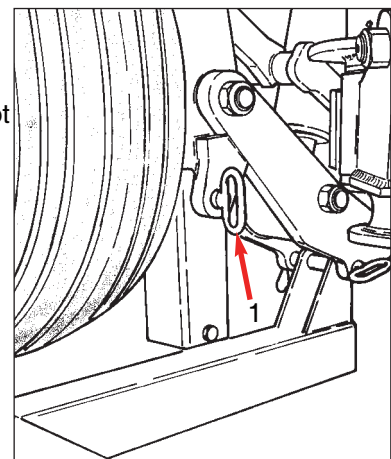

- Bevestig het wielstel (1) met de pen (2) en de haarspeldveer (3) aan de onderzijde van de steunpootconstructie (4).

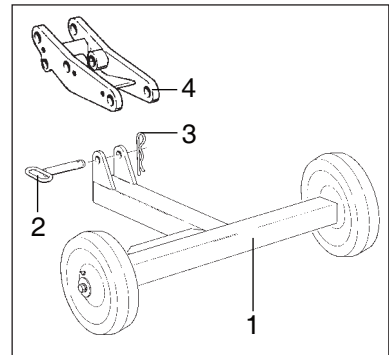

- Start de tractor en schakel de aftakas in.

- Laat de steunpoot of het steunwiel op het wielstel zakken totdat deze elkaar raken.

! Zet de constructie niet onder spanning!

! Schakel de aftakas uit, stop de motor en haal de sleutel uit het contactslot.

- Draai de borgpen van de slangenbeugel ("banaan") los.
- Kantel de slangenbeugel ("banaan") zover mogelijk van de tractor weg.
- Demonteer de elf M20-bouten en moeren waarmee het aanbouwsstuk is bevestigd.

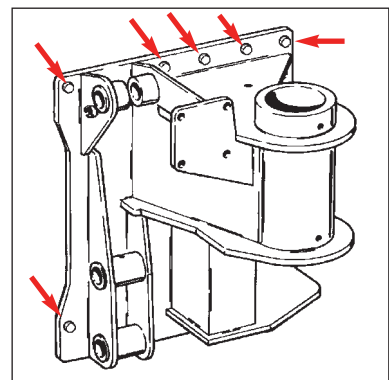

- Start de tractor en schakel de aftakas in (stationair toerental).
- Haal de hendel van de knikcilinder voorzichtig achteruit tot de plaat van het aanbouwsstuk 55 cm voorbij de achterband is.
- Zet de hydraulische unit met de hefinrichting op de grond.

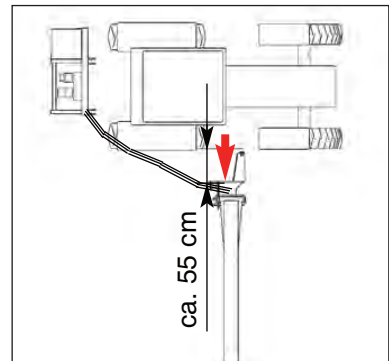

! Schakel de aftakas uit, stop de motor en haal de sleutel uit het contactslot.

- Haal de stekkers van de bedrading uit het stopcontacten van de tractor.
Monteer het meegeleverde beschermkapje op de stekker van de centrale kabel van de tractor.



- Koppel de aftakas (1) los.
- Monteer de beschermkap op de aftakasstomp van de tractor.
- Koppel de hydraulische unit af door het uitnemen van de pennen bij de topstang (2) en de hefpunten (3). Raadpleeg ook de handleiding van de tractor.

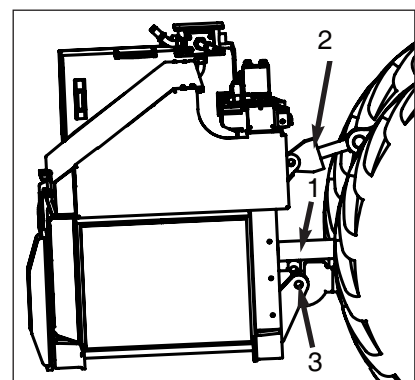

- Eventueel: Demonteer de kap aan de achterzijde van het bedieningspaneel en trek de stekker eruit.
- Demonteer het bedieningspaneel.
- Haal eventueel samen met de bedieningshendels en de voetschakelaar uit de cabine en leg de bedieningspaneel samen met de bedieningshendels en de voetschakelaar onder de afdekkap van de hydraulische unit zodat ze beschermd liggen tegen vocht.
Zorg ervoor dat de bedieningspaneel niet vochtig kan worden (bijvoorbeeld in een plasticzak)
- Controleer of er nergens slangen of kabels achter kunnen blijven hangen als met de tractor wordt weggereden en verhelp dit zonnodig.
- Start de tractor en rijd voorzichtig vooruit.
- De Grenadier is nu afgekoppeld.

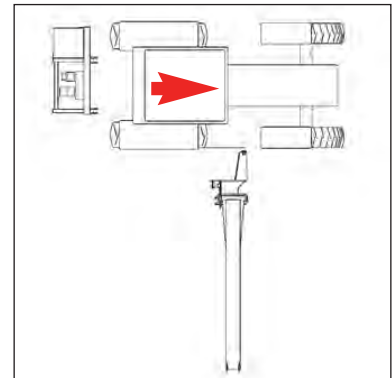

10.1 Algemeen

10.1.1 Opstarten

Als het contact van de tractor wordt aangezet, wordt de bedieningskast ook gelijktijdig ingeschakeld.

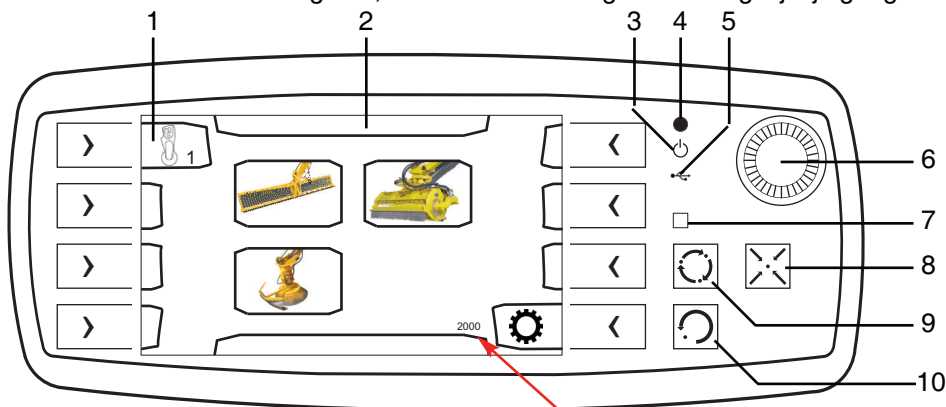

Daarna gaat de besturing naar het opstartscherm (schermnummer 2000).

Op het werkscherm ziet u verschillende werktuigen. Hier selecteert u het werktuig waarmee u gaat werken. Het scherm is een touchscreen zodat u ook de symbolen kunt activeren door de symbolen aan te raken.

10.1.2 Standaard toetsen en functies

- 1 Dit zijn 8 druktoetsen die het symbool in het kader ernaast activeren.
- 2 Hier komen in het scherm de afbeeldingen van de functies die actief zijn. Als een functie is geactiveerd, licht het symbool op in de zogenaamde "statusbalk".
- 3 Symbool dat oplicht als het bedieningspaneel aan staat.
- 4 Dit is een lichtsensor t.b.v. blacklight.
- 5 Symbool van een USB.
- 6 Dit is een draai- en drukknop die voor verschillende functies kan worden gebruikt.
- 7 Geen functie
- 8 Druktoets om naar het opstartscherm te gaan
- 9 Set-toets
- 10 Escape-toets



Met dit teken dat in veel schermen wordt gebruikt, kunt u, als u hierop drukt één scherm terug gaan.



Onderaan veel schermen is de temperatuurindicatie van de olie in de tank van de hydraulische unit te zien.

10.2 Beschrijving van de symbolen

Hieronder vindt u een beschrijving van de symbolen die u tegen kan komen in de verschillende schermen. Welke symbolen u tegenkomt ligt aan de type Grenadier die u heeft.



Het scherm "Servicemenu" is een apart beschreven in paragraaf 10.3.
Met deze druktoets komt u in het servicemenu.



Dit symbool moet worden geactiveerd in scherm 2000 als u gaat werken met een maaikorf.



Dit symbool moet worden geactiveerd in scherm 2000 als u gaat werken met een eco-maaier. U komt dan in scherm 2100 waar weer voor dit symbool gekozen kan worden als u gaat werken met een standaard eco-maaier.



Dit symbool moet worden geactiveerd in scherm 2000 als u gaat werken met een zaag-unit of 3-voudige zaag.



Dit symbool moet worden geactiveerd in scherm 2000 als u gaat werken met een vangrailmaaier.



Dit symbool moet worden geactiveerd in scherm 2001 als u gaat werken met een eco-maaier met een vijzelbak en afzuiging.



Dit symbool moet worden geactiveerd in scherm 2001 als u gaat werken met een eco-maaier met een transportband.

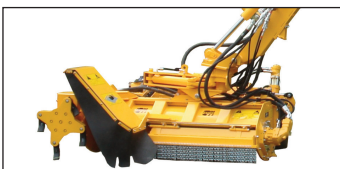

Dit symbool moet worden geactiveerd in scherm 2001 als u gaat werken met een eco-maaier met een bodemfrees.



Met deze functie kunt u kiezen in welk menu u wilt gaan werken, zie hoofdstuk 7 voor de menu's zoals ingesteld door de fabriek.



Met deze functie kunt u de voorasvering aan- en uitzetten. Houdt de knop ingedrukt tot de stabilisatorcilinder is gevuld en de vooras "star" staat. U kunt zien als de voorasvering aan staat, er staat dan een slot  in het teken van de vooras. Om de voorasvering uit te zetten, éénmaal op de knop drukken.



Met deze functie kunt u het werktuig aan- en uitzetten. Indien aanwezig kan dit ook met het voetpedaal of indien ingesteld op een knop op de joystick.

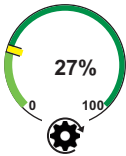

Met behulp van deze instelbare meter kunt u de snelheid van het werktuig instellen in procenten. Druk op de draai- en drukknop om de meter te activeren. Draai nu aan de knop om de juiste snelheid in te stellen.



Met deze functie kunt u de floatstand aan- en uitzetten. Voor beschrijving van de floatstand zie hoofdstuk 8.



Met deze functie kunt u de zweefstand aan- en uitzetten. Voor beschrijving van de zweefstand, zie hoofdstuk 8.

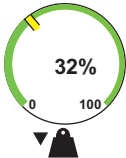

Met behulp van deze instelbare meter kunt u de bodemdruk van de zweefstand instellen in procenten. Druk op de draai- en drukknop om de meter te activeren. Draai nu aan de knop om de juiste bodemdruk in te stellen.



Met deze functie kunt u kiezen om naar het vervolg scherm te gaan van het scherm waar u inkijkt.



Met deze functie kunt u kiezen om te werken met de transportband. Met deze knop wordt de transportband in- en uitgeschakeld.



Met behulp van deze instelbare meter kunt u het toerental van de transportband instellen in procenten en de draairichting van de transportband bepalen. Druk en draai aan de draai- en drukknop om de meter te activeren. Draai nu aan de knop om het juiste toerental in te stellen. Linksom draaien (negatief), transportband draait linksom. Rechtsom draaien, de transportband draait rechtsom.



Met deze functie kunt u kiezen om te werken met afzuiging. Door de knop kort in te drukken, kunt u de waaier van de afzuigunit aan- en uitzetten. Als u de knop ingedrukt houdt, heeft u een zogenaamde "boost"-functie. D.w.z. dat de ventilator met een hoger toerental gaat draaien. Dit kunt u bijvoorbeeld gebruiken als er een verstopping plaatsvindt in de afzuigbuis.

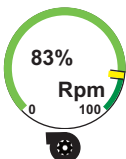

Met behulp van deze instelbare meter kunt u het toerental van de afzuigventilator instellen in procenten. Het toerental instellen kan worden gedaan met de draai- en drukknop. Druk en draai aan de draai- en drukknop om de meter te activeren. Draai nu aan de potmeter of knop om het gewenste toerental in te stellen.



Met deze functie kunt u de vijzel in- en uitschakelen. Schakel altijd eerst de waaier van de ventilatorunit in voordat u de vijzel ingeschakeld. Als u de vijzel wegens verstopping tegengesteld wilt laten draaien, houdt de knop dan ingedrukt. **LET OP !! Draai *NOOIT* meer dan enkele seconden tegengesteld.**

ABR

Met deze functie kunt u de “Automatische BodemdrukRegeling” (kortweg ABR) in- en uitschakelen. Als u gaat werken met de schuifgiek uitgeschoven, houdt de hiernaast afgebeelde knop dan langer ingedrukt. U ziet dan de afbeelding wijzigen naar uitgeschoven schuifgiek. Voor beschrijving van de ABR, zie hoofdstuk 8. Voor het instellen van de ABR, zie par. Servicemenu



Met deze functie kunt u de bodemfrees aan- en uitzetten. Indien u de knop ingedrukt houdt, gaat de bodemfrees de andere richting draaien (bij vastlopen van de bodemfrees, zie hoofdstuk 8), tevens zal de pijl de andere kant op wijzen. Wordt de knop weer losgelaten, zal de bodemfrees weer de juiste kant opdraaien. Voor beschrijving van de bodemfrees, zie hoofdstuk 8.



Met deze functie kunt u de werklampen op de giek in- en uitschakelen.



Met deze functie kunt u de slow motion in- en uitschakelen op de bedieningsfuncties die u hiervoor heeft ingesteld, voor instellen slow motion, zie par. Servicemenu



Met deze functie kunt u het actiebord in- en uitschakelen.



Met deze functie kunt u de floatstand op een andere functie zetten waaraan deze is toegewezen. Als de led in de toets geel is, staat de float niet op de bakcilinder maar op de andere functie bijvoorbeeld een werktuigzwenk van hydraulisch zwenken (HZ)



Met deze functie kunt u het 6/2 ventiel omzetten naar de andere functie waaraan deze is gekoppeld.

10.3 Beschrijving van het servicemenu



Met deze functie kunt u kiezen om de bediening van de joystick(s) te wijzigen. Als u deze functie indrukt, kunt u zien welke functies u kunt wijzigen dit zijn alle functies die geel zijn. U kunt in verschillende schermen verschillende functies wijzigen.



Met de draai- en drukknop kunt u de bedieningsfunctie selecteren die u wilt wijzigen. Als de bedieningsfunctie is geselecteerd kan door een druk op de draai- en drukknop de bedieningsfunctie worden geactiveerd en daarna worden gewijzigd. Als u het vierkant selecteert (hiernaast aangegeven met rode pijl) en deze wijzigt door er een “V” in te zetten, inverteert u de bedieningsfunctie, d.w.z. de beweging van de bedieningsfunctie wordt omgedraaid. Voorbeeld; rol naar boven is linksom zwenken. Als deze wordt geïnverteerd, zal als de rol naar boven gaat rechtsom zwenken.



Met deze functie kunt u kiezen op welke bedieningsfuncties u een slow motion wilt toepassen. De slow motion heeft als functie een beweging van bijvoorbeeld een cilinder trager te laten verlopen zodat het bedienen van de beweging tijdens bijvoorbeeld stobbenfreesen of zagen met cirkelzaag beter gedoseerd kan worden.

Als u aan een bepaalde bedieningsfunctie een slow motion toekent, geldt de toekenning voor deze bedieningsfunctie in alle bedieningsmenu's waar de bedieningsfunctie wordt gebruikt.



-P- : 50 %
-N- : 75 %

Met de draai- en drukknop kunt u de bedieningsfunctie en het percentage selecteren die u wilt wijzigen. Als de bedieningsfunctie is geselecteerd, kan door een druk op de draai- en drukknop de bedieningsfunctie worden geactiveerd en daarna worden gewijzigd. Ook kan op dezelfde manier de percentages worden gewijzigd van ingaande en uitgaande oliestroom. 100% betekent dat de beweging het snelst staat.



Met deze functie kunt u de taal en de instellingen van het display wijzigen. Zoals het geluidssignaal, de toetsverlichting, de helderheid van het display



Met deze functie kunt u de taal wijzigen. Met de draai- en drukknop kunt u de taal selecteren die u wilt wijzigen. Als de juiste taal is geselecteerd, kan door een druk op de draai- en drukknop de taal worden geactiveerd en daarna worden gewijzigd. Als u nogmaals druk op de draai- en drukknop is de gekozen taal actief. De gekozen taal licht op.



Met deze functie kunt u de volume van het geluidssignaal wijzigen. Met de draai- en drukknop kunt u de functie selecteren. Als de functie is geselecteerd kan door een druk op de draai- en drukknop de functie worden geactiveerd en daarna kan het volume worden gewijzigd door aan de knop te draaien. Nogmaals drukken op de knop en de wijzigen zijn opgeslagen.

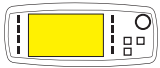

Met deze functie kunt u de helderheid van het display wijzigen.

Met de draai- en drukknop kunt u de functie selecteren. Als de functie is geselecteerd kan door een druk op de draai- en drukknop de functie worden geactiveerd en daarna kan de helderheid worden gewijzigd door aan de knop te draaien. Nogmaals drukken op de knop en de wijzigen zijn opgeslagen.

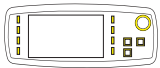

Met deze functie kunt u de toetsverlichting van het display wijzigen.

Met de draai- en drukknop kunt u de functie selecteren. Als de functie is geselecteerd kan door een druk op de draai- en drukknop de functie worden geactiveerd en daarna kan de verlichting worden gewijzigd door aan de knop te draaien. Nogmaals drukken op de knop en de wijzigen zijn opgeslagen.



Met deze functie kunt u in één keer een automatische helderheid instellen door op de knop te drukken. De helderheid wordt nu door de lichtsensor (zie par. 10.1.1) automatisch ingesteld. Als u nogmaals op de knop drukt, gaat de automatisch helderheid weer uit. Als de besturing uit is geweest, is deze functie ook uitgeschakeld.



Met deze functie komt u in het scherm "Test & controle".



Met deze functie komt u in het scherm "Oliekoeler test".



Als u de oliekoeler wilt testen, druk op de knop die hiernaast is afgebeeld. De knop is geactiveerd. De koeler gaat draaien (u ziet in het symbool groene pijlen verschijnen). Als de koeler een bepaalde tijd heeft gedraaid, zal hij de andere kant op gaan blazen zodat de koeler zichzelf schoonblaast. Op dat moment zullen de groene pijlen rood worden en naar de andere kant wijzen. De koelertest stopt als u nogmaals op de knop drukt of als u het scherm verlaat. Tevens kunt u de actuele olietemperatuur in de tank bekijken.



Met deze functie komt u in het scherm "Test & controle ABR". In dit scherm kunt u de actuele status van de ABR bekijken.

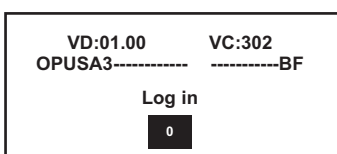

De gegevens die u hier ziet, zijn de software versienummers. VD is van het display en VC is van de controller.

Bij "Log in" kan door het servicepersoneel een wachtwoord worden ingegeven om verder te kijken in de besturing. Het servicemenu is uitsluitend voor servicepersoneel.

11.1 Storingstabel

11.1.1 Storingstabel algemeen.

De met een * aangegeven handelingen kan de bediener evt. zelf doen. De overige werkzaamheden moeten aan onderhoudspersoneel worden overgelaten.

Storing	Oorzaak	Verhelpen storing
Te weinig hydraulisch vermogen beschikbaar.	<ul style="list-style-type: none"> - Onjuist aftakstoerental. - Pomp(en) versleten. - Slang of leiding kapot. 	<ul style="list-style-type: none"> * Instelling van het toerental controleren. - Betreffende pomp(en) vervangen. - Slang of leiding vervangen.
Werktuig 'start' niet.	<ul style="list-style-type: none"> - Kogelkranen dicht op giek. - Geen spanning op bedieningspaneel (lampjes branden niet als functies zijn ingeschakeld). - Geen spanning op elektrisch schakelventiel. - Werktuig geblokkeerd. 	<ul style="list-style-type: none"> * De stand van de kogelkranen controleren (zie hoofdstuk 9). * De stekkerverbinding van de bedrading controleren. * De zekering van de tractor controleren. - Het elektrisch circuit controleren. - Aftakas uitschakelen, motor stoppen en de sleutel uit het contactslot halen. Verhelp de blokkering.
Zweefstand of Floatstand werkt niet.	<ul style="list-style-type: none"> - Geen spanning op bedieningspaneel (lampjes branden niet als functies zijn ingeschakeld). - Geen spanning op elektrisch schakelventiel. 	<ul style="list-style-type: none"> * De stekkerverbinding van de bedrading controleren. * De zekering van de tractor controleren. - Het elektrisch circuit controleren.
Transportband/vijzel werkt niet (Grenadier met transportbandvoorziening of afzuiging).	<ul style="list-style-type: none"> - Geen spanning op bedieningspaneel (lampjes branden niet als functies zijn ingeschakeld). - Geen spanning op elektrisch schakelventiel. - Waaier/transportband geblokkeerd. 	<ul style="list-style-type: none"> * De stekkerverbinding van de bedrading controleren. * De zekering van de tractor controleren. - Het elektrisch circuit controleren. * Aftakas uitschakelen, motor stoppen en de sleutel uit het contactslot halen. Verhelp de blokkering.

11.1.2. Storingstabel met kruishendel(s).

Storing	Oorzaak	Verhelpen storing
Geen bediening mogelijk met de kruishendel(s).	- Geen spanning op bedieningskast. - Geen spanning op kruishendel. - Magneet op stuurschuif kapot. - Kruishendel(s) kapot.	* Controleer de stekkerverbinding van de bedrading. * Controleer de zekering van de tractor * Controleer de stekkerverbindingen van de bedrading. * Controleer de zekering van de tractor - Controleer het elektrisch circuit. - Magneet vervangen. - Kruishendel(s) vervangen.

11.2 Waarschuwings- en foutmeldingen op het display

11.2.1 Foutmeldingen

Alle foutmeldingen hebben een code. De code vindt u op het scherm. Als er een foutmelding verschijnt klink er tevens een signaal. Dit signaal stopt als de foutmelding is verdwenen. Hieronder staan de codes, die u zou kunnen tegenkomen, met hun foutmelding toegelicht.

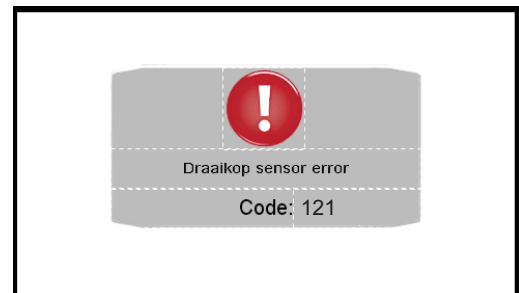

Code	Tekst foutmelding	Toelichting
006	CANbus error	Bediendeel kan niet communiceren met de master controller
105	Inclinosensor giek 1: error	Signaal van inclinosensor op giek 1 is buiten normaal bereik
106	Inclinosensor giek 2: error	Signaal van inclinosensor op giek 2 is buiten normaal bereik
107	Inclinosensor giek 3: error	Signaal van inclinosensor op tussengiek is buiten normaal bereik
111	Olietemperatuur sensor error	Signaal van temperatuursensor hydrauliekolie is buiten normaal bereik
112	Afzuigertoerental sensor error	Signaal van afzuigertoerentalsensor is buiten normaal bereik
114	Slave controller 'A' error	Geen communicatie via de CANbus met de Slave-controller (in cabine)
115	Joystick rechts error	Geen communicatie via de CANbus met joystick rechts
116	Joystick links error	Geen communicatie via de CANbus met joystick links
120	Zwenksensor error	Signaal van zwenksensor is buiten normaal bereik
121	Draaikop sensor error	Signaal van draaikopsensor op maaier is buiten normaal bereik
122	Hef veiligheid sensor error	Signaal van hefveiligheidssensor is buiten normaal bereik waarschuwing niet in gebruik
123	PTO signaal error	Signaal van PTO-sensor is buiten normaal bereik
124	Joystick rechts 2 error	Geen communicatie via de CANbus met joystick-2 rechts

Code	Tekst foutmelding	Toelichting
125	Zwenk veiligheid sensor error	Signaal van zwenkveiligheidssensor is buiten normaal bereik waarschuwing niet in gebruik
129	Uitgang(en) in de veiligheidsmodus	Probleem met één of meer uitgangen, Een groep uitgangen is uitgeschakeld
131	Balancetronic stroom afwijking	Stroom naar balancetronicregelklep buiten normaal bereik
139	Links/Rechts bereik veiligheid sensor error	Signaal van sensoren zone links of rechts van cabine buiten normaal bereik
140	Cabine bereik veiligheid sensor error	Signaal van sensor cabinezone buiten normaal bereik
141	Knikbegrenzing veiligheids sensor error	Signalen van knikbegrenzingssensor buiten normaal bereik

11.2.1 Waarschuwingmeldingen

Alle waarschuwingmeldingen hebben een code. De code vindt u op het scherm. Als er een waarschuwingmelding verschijnt klink er tevens een signaal. Dit signaal stopt als de waarschuwingmelding is verdwenen.

Hieronder staan de codes, die u zou kunnen tegenkomen, met hun waarschuwingmelding toegelicht.

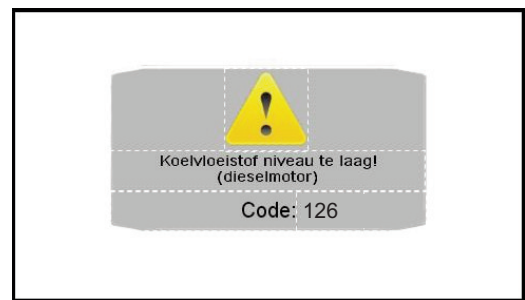

Code	Tekst waarschuwingmelding	Toelichting
101	Olietemperatuur hoog	Hydrauliek-olietemperatuur is hoog
102	Olietemperatuur te laag	Hydrauliek-olietemperatuur is te laag
103	Oliefilter vervuild	Filter in retourleiding is vervuild
104	Persfilter vervuild	Filter in persleiding naar stuurschuif is vervuild
108	Afzuiger snelheid te hoog!	Toerental van afzuigerventilator is te hoog
109	Joystick niet in neutraal stand	Tijdens opstarten machine staat één van de joystickfuncties niet neutraal
110	Olie temperatuur is te hoog!!	Hydrauliek-olietemperatuur is te hoog
113	Let op! Giekstand	Giekstand in onveilig gebied
117	PTO snelheid te hoog!	Toerental van PTO is te hoog
118	Instellingen op standaard waarde	Instellingen zijn op standaardwaarden ingesteld, wegens problemen met lezen instellingen
119	Machine reset	Machinestatus is gereset, wegens problemen met lezen instellingen
126	Koelvloeistof niveau te laag! (dieselmotor)	Koelvloeistof niveau in dieselmotor te laag
127	Olie niveau te laag! (Dieselmotor)	Olieniveau in dieselmotor te laag

Code	Tekst waarschuwing melding	Toelichting
128	Hydrauliekolie niveau te laag!	Hydrauliek-olie niveau te laag
130	Gereduceerde olie flow wegens lage olietemperatuur	In verband met lage temperatuur van de hydrauliekolie, wordt de maximale oliestroom begrensd.
132	Front PTO stroom afwijking	Stroom naar front-PTO regelklep buiten normaal bereik
133	Hefzweef stroomafwijking	Stroom naar hef-zweef regelklep buiten normaal bereik
134	Vijzel-transportband stroomafwijking	Stroom naar TRB/VB regelklep buiten normaal bereik
135	Afzuiger stroomafwijking	Stroom naar afzuiger regelklep buiten normaal bereik
136	PVED magneet ontbreekt	Geen communicatie via de CANbus met één of meer PVED magneten
137	P2 module ontbreekt	Geen communicatie via de CANbus met de controller van de P2e pomp
138	J1939 Motor ontbreekt	Geen communicatie via de CANbus met de dieselmotor
201	Schakel zweef functie om	Voor het in- of uitschakelen van de ABR-functie moet de zweeffunctie uitgeschakeld worden
202	Geen werktuig geselecteerd	Sinds het opstarten van de machine is nog geen werktuig gekozen waarmee gewerkt gaat worden.
502	Configuratie fout	Bij special functie voor Bretrac dient ook de ABR functie geselecteerd te zijn
503	Configuratie fout PTO	Voor sommige functies is het nodig dat de PTO optie niet op "uit" staat

11.3 Storingzoeken

Als gieken ten gevolge van hun eigen gewicht zakken, kan dit één van de volgende oorzaken hebben:

- een lekkend manchet in de cilinder;
- een lekkende stuurschuif;
- een lekkende poortveiligheid.

Zoek de oorzaak als volgt op:

- Laat het werktuig met de gieken op de grond zakken en zorg dat het werktuig goed ondersteund is.
- Zorg dat de druk van het hydraulisch systeem is.



Schakel de aftakas uit, stop de motor en haal de sleutel uit het contactslot. Zorg ervoor dat de tractor niet kan weggrollen.

- Monteer een blokkraan op de aansluiting van de lekkende zijde van de cilinder.
- Zorg dat de blokkraan open staat.
- Start de motor en schakel de aftakas in.
- Beweeg de gieken in een stand zodat er druk op de aansluiting van de lekkende zijde van de cilinder staat.



Schakel de aftakas uit, stop de motor en haal de sleutel uit het contactslot.

- Zet de blokkraan dicht

Als de gieken nu niet meer zakken is de afdichting van de cilinder in orde en zit de oorzaak in een lekkende stuurschuif of poortveiligheid. Controleer de stuurschuif als volgt:

- Laat het werktuig met de gieken op de grond zakken en zorg dat het werktuig goed ondersteund is.
- Zorg dat de druk van het hydraulisch systeem is.



Schakel de aftakas uit, stop de motor en haal de sleutel uit het contactslot. Zorg ervoor dat de tractor niet kan weggrollen.

- Verwijder de aangebrachte blokkraan of zet deze open.
- Verwissel de slangen van de lekkende stuurschuifsectie met die van een andere sectie.
- Start de motor en schakel de aftakas in.
- Beweeg de gieken in een stand zodat er druk op de aansluiting van de lekkende zijde van de cilinder staat.



Schakel de aftakas uit, stop de motor en haal de sleutel uit het contactslot.

Als de gieken nu niet meer zakken is de oorzaak een lekkende poortveiligheid en moet deze geheel vervangen worden.

Wanneer na het vernieuwen van de poortveiligheid de giek nog zakt, is dit door inwendige lekkage van de plunjer. In dit geval moet dan de gehele bedieningssectie worden vervangen.

Als het werktuig niet wil 'starten' en de kogelkranen op de giek staan open en het werktuig is niet geblokkeerd, dan is meestal een elektrische storing de oorzaak. Controleer dit als volgt:

- Demonteer de beschermkap van de hydraulische unit.
- Start de motor en schakel de aftakas in.
- Zorg ervoor dat de tractor niet kan weggrollen.



Verlaat de tractor **maar kom niet in de buurt van het werktuig!**

- Bedien handmatig het ventiel met de hendel of een steeksleutel 9.

Start bij handmatige bediening het werktuig wel, dan is een elektrische storing de oorzaak en moet het elektrisch circuit worden gecontroleerd.

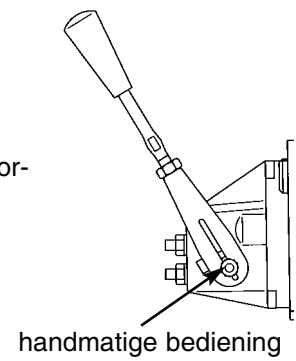

De onderhoudswerkzaamheden zoals beschreven in 12.1.1, 12.1.2, 12.2.1 en 12.2.6 kunnen door de bediener zelf worden uitgevoerd. De overige werkzaamheden moeten aan onderhoudspersoneel worden overgelaten.

12.1 Dagelijks onderhoud

12.1.1 Smeren

Smeer de aftakas t.p.v. de smeernippels na 8 uur door met Mobil Grease XHP 222 of gelijkwaardig. Raadpleeg ook de handleiding van de aftakas.

12.1.2 Controleren

- ! Controleer de Grenadier dagelijks op loszittende onderdelen en zet deze zonnodig vast.
- ! Controleer de Grenadier dagelijks op beschadigde hydrauliekslangen en laat deze zonnodig vervangen (Zie par. 12.3, Vervangingscriteria).
- ! Controleer dagelijks of de waarschuwings- en bedieningsstickers nog aanwezig en leesbaar zijn. Vervang de stickers zonnodig.

- Controleer dagelijks het oliepeil van de hydrauliektank en vul zonnodig bij tot halverwege het peilglas.

12.2 Periodiek onderhoud

12.2.1 Smeren

Smeer de draaipunten van de draaikolom, de pennen van zwenkcilinder, de pen van de hefcilindersteunbus, de steunpoot, de steunpootcilinder, giek 2 (2x) de topbus van giek 2 en indien aanwezig de schuifgiekcilinder na elke 20 werkuren door met Mobil Grease XHP 222 of gelijkwaardig. Doorsmeren betekent smeren totdat het vet uit de scharnierpunten komt.

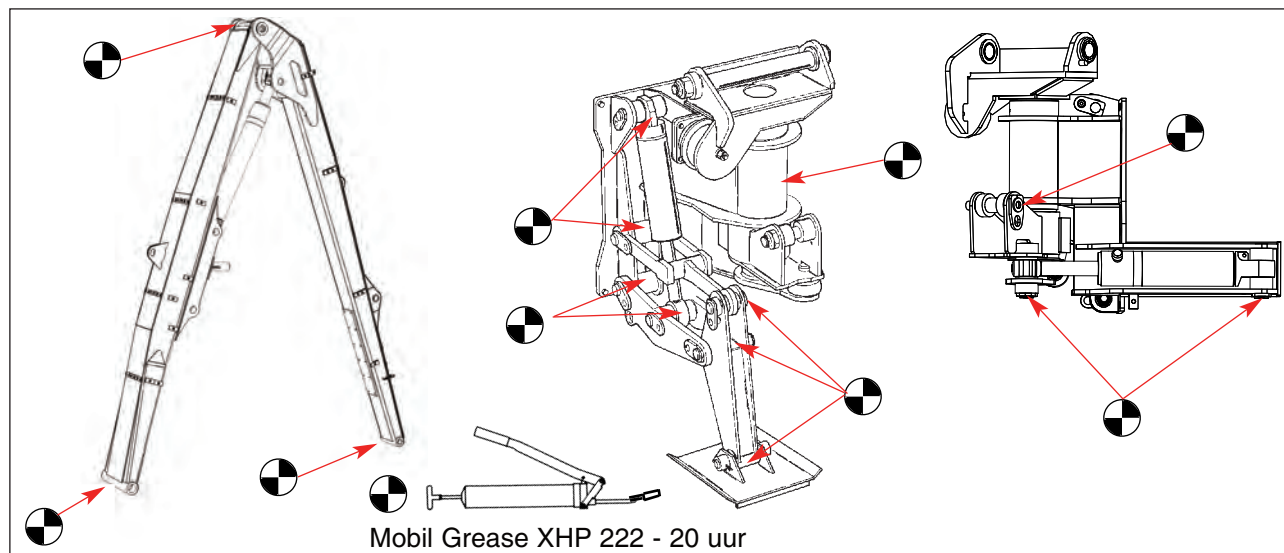

12.2.2 Retourfilter vernieuwen

Vervang het retourfilter zodra de melding "Filter vervuild" op het display van het bedieningspaneel verschijnt tijdens het werk. Er zal tevens 3x een korte toon hoorbaar zijn (bij koude olie kan de melding even verschijnen).

Vervang het filter als volgt:



Schakel de aftakas uit, stop de motor, haal de sleutel uit het contactslot en zorg dat de tractor niet kan wegrollen.

- Demonteer de vier bouten (2) van het filterhuisdeksel (1).
- Demonteer het filterhuisdeksel (1).
- Demonteer het filterelement (3) met behulp van de handgreep en vang de lekolie op.
- Demonteer boven een opvangbak de plastic kap (4) van het filter.
- Monteer de plastic kap (4) aan het nieuwe filterelement.
- Monteer het filterelement in het huis (5).
- Monteer het filterhuisdeksel (1) met de vier bouten (2).

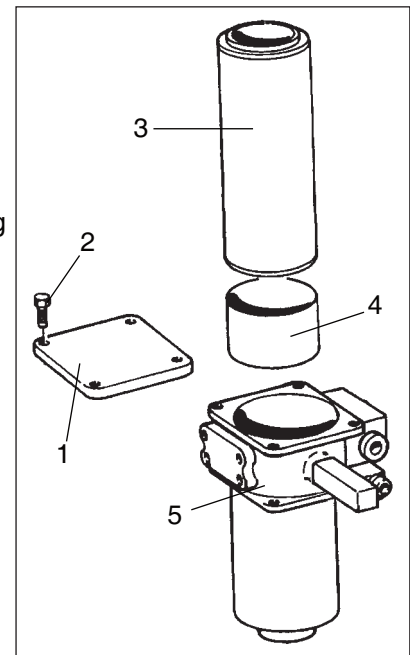

12.2.3 Hydrauliekolie verversen

Laat na \pm 1500 werkuren een monster van de hydrauliekolie analyseren (voor biologisch afbreekbare olie geldt een termijn van 1000 uur). Ververs de olie indien nodig als volgt:

- Demonteer de filterunit (1) aan de bovenzijde van de tank.
 - Zuig de tank met een pomp en een zuigslang zover mogelijk leeg.
 - Plaats een opvangbak onder de hydrauliektank.
 - Tap de resterende olie af door de aftapplug aan de onderzijde van de tank te demonteren.
 - Demonteer het blok aan de onderzijde van de tank.
 - Reinig de tank, het deksel en de aftapplug.
 - Voer de afgewerkte olie en vuile poetslappen volgens de geldende regels af.
 - Monteer het blok aan de onderzijde van de tank en de filterunit (1).
 - Monteer een nieuw filterelement (zie par. 12.2.2).
 - Controleer de O-ring van het deksel en vernieuw deze zonodig.
 - Monteer het deksel en de aftapplug.
- Vul de tank met nieuwe olie tot het niveau de helft van het peilglas heeft bereikt. Gebruik dezelfde **olie-soort** als waarmee de Grenadier was afgevuld (zie hoofdstuk 5).

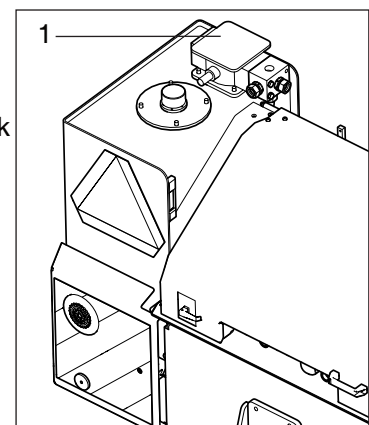

12.2.4 Olie tandwielkast verversen

Ververs de olie van de tandwielkast na \pm 1500 werkuren als volgt:

- Plaats de hydraulische unit op een vlakke ondergrond.



Schakel de aftakas uit, stop de motor, haal de sleutel uit het contactslot en zorg dat de tractor niet kan weggrollen.

- Demonteer de afschermkap van de hydraulische unit.
- Plaats een opvangbak onder de aftapplug.
- Demonteer de aftapplug en vang de olie op in de opvangbak.
- Demonteer de niveauplug.
- Demonteer de ontluchting door de bout los te draaien.
- Monteer de aftapplug.
- Vul de tandwielkast met ca. 2,5 liter Mobil Glygoyle 11 of gelijkwaardig.
- Controleer het olieniveau bij de niveauplug. De olie moet net uit het gat bij de niveauplug komen.
- Monteer de niveauplug, ontluchtingsbout en vuldop.
- Monteer de afschermkap van de hydraulische unit.
- Voer de afgewerkte olie volgens de geldende regels af.

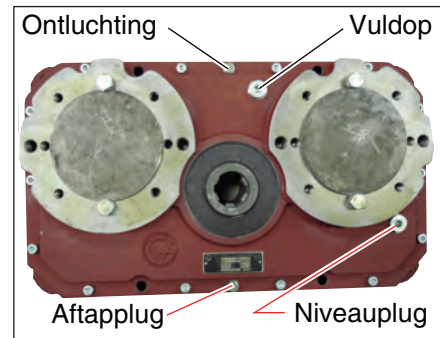

12.2.5 Aftakas

Om vastroesten van de aftakas te voorkomen moet deze twee maal per jaar gereinigd en ingevet worden. Doe dit als volgt:

- Koppel de hydraulische unit af zoals beschreven in Hoofdstuk Bedienen.
- Demonteer de aftakas van de as van de tandwielkast.
- Neem de twee delen van de aftakas uit elkaar.
- Maak de as van de tandwielkast en de binnenvertanding van de aftakas schoon.
- Maak beide driehoekige delen van de aftakas schoon.
- Vet de as van de tandwielkast en de binnenvertanding van de aftakas in met Mobil Grease XHP 222 of gelijkwaardig.
- Vet beide driehoekige delen in met Mobil Grease XHP 222 of gelijkwaardig.
- Schuif beide delen van de aftakas weer in elkaar.
- Monteer de aftakas weer op de as van de tandwielkast.

12.2.6 Schoonmaken van de koelribben van de oliekoeler

Maak de koelribben schoon met bijvoorbeeld een hogedrukreiniger. De koelribben regelmatig schoonspuiten met perslucht voorkomt verstopping.

12.2.7 Controleren

- Controleer wekelijks of de bouten van de klemplaat op de hefcilindersteunbus vast staan (280 Nm).
- Controleer na aankoop van de machine, de eerste maand wekelijks en daarna maandelijks of de bouten van het aanbouwframe vast staan.

1 Bouten - Frame aan tractor - Tractor merk en type afhankelijk
M18x1,5 8.8 (CNH tractors)
320 Nm

2 Bouten - Frame aan subframe
M20 10.9
500 Nm

3 Bouten - Frame aan frame
M24 Voorspanbout 10.9
1100 Nm

4 Bouten - Frame aan frame
M20 10.9
500 Nm

5 Bouten - Aanbouwplaat aan aanbouwstuk
M20 8.8
350 Nm

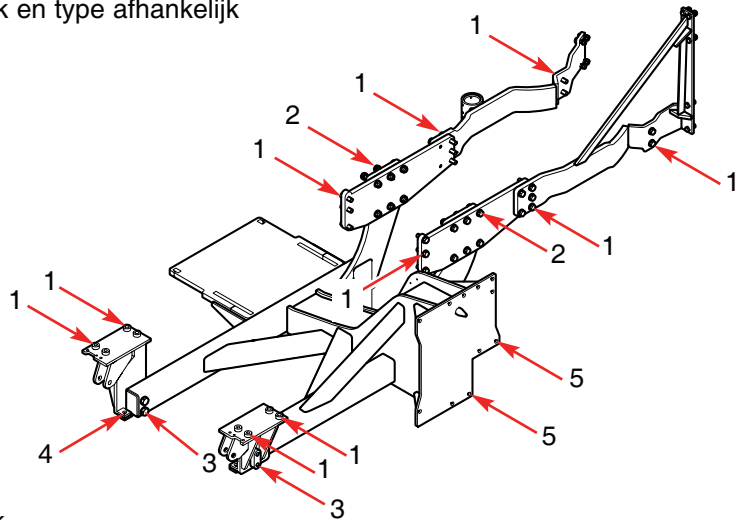

- Controleer de Grenadier wekelijks op scheurvorming. Vervang of repareer gescheurde onderdelen.
- Controleer de Grenadier wekelijks op lekkage van cilinders, koppelingen enz. Vervang lekke afdichtingen.
- Controleer wekelijks de cilinderstangen op roestvorming. Behandel wekelijks de cilinderstangen, of delen ervan, die weinig in- en uitschuiven met een conserveringsmiddel.
- Controleer wekelijks of de draaipunten niet te veel speling hebben. Vervang zonedig betreffende onderdelen.
- Controleer wekelijks of de schuifgiek spelingvrij is. Laat de schuifgiek opnieuw afstellen als er speling is (zie hoofdstuk 13).
- Test wekelijks of de oliekoeler nog werkt. Zie hoofdstuk 10.

- Controleer wekelijks of de koelribben van de koeler niet verstopt zijn. De koelribben zijn verstopt als er geen licht doorheen te zien is. Let op dat er **doorheen** gekeken moet kunnen worden. Als er vuil in het midden zit, is dit niet aan de buitenkant te zien. (zie par. 12.2.6 voor het schoonmaken)

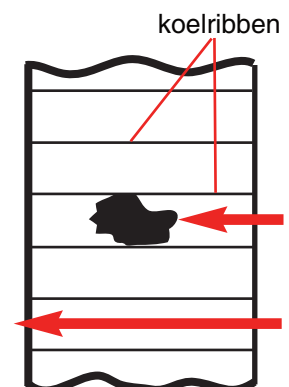

- Controleer na elke 500 werkuren het oliepeil van de tandwielkast (zie par. 12.2.4).
- Controleer wekelijks de bandenspanning van het steunwiel (7 bar).
- Controleer na het openmaken van de besturingskast op de tankbok of de afdichting niet kapot is. Deze zonodig vervangen, zodat er geen water in de besturingskast kan komen (Zie bijlage C)

12.3 Vervangingscriteria

- Mechanische constructie: Vervang of repareer gescheurde onderdelen.
- Draaipunten: Vervang de betreffende onderdelen als er teveel speling ontstaat.
- Hydrauliekslangen: Vervang de hydrauliekslangen zodra de stalen mantel zichtbaar is of als ze anderszins beschadigd zijn.
- Stickers: Vervang de stickers (zie hoofdstuk 3 - Verklaring stickers) zodra deze onduidelijk worden of loslaten.
- Slangbescherming: Vervang de slangbescherming 9900.3150 zodra deze is doorgesleten. Geef bij het bestellen de gewenste lengte op.
- Onderdelen hydraulische installatie: Laat lekkende componenten vervangen of repareren.

13.1 Afstellen giekbuffer

Om de constructie te ontlasten is op giek 2 een verstelbare buffer gezet. Deze buffer is bij Herder B.V. afgesteld. Normaal gesproken hoeft u als gebruiker niets aan deze afstelling te veranderen. De buffer moet wel opnieuw worden afgesteld als een andere giek of cilinder is gemonteerd.

Afstellen gaat als volgt:

- Zet de gieken in een zodanige stand dat de buffer gemakkelijk verwijderd kan worden.



Schakel de aftakas uit, stop de motor, haal de sleutel uit het contactslot en zorg dat de tractor niet kan weggrollen.

- Demonteer de buffer met de vier bouten.
- Start de tractor en schakel de aftakas in.
- Stuur de hefcilinder 'uit'.
- Stuur de knikcilinder helemaal in.



Schakel de aftakas uit, stop de motor, haal de sleutel uit het contactslot en zorg dat de tractor niet kan weggrollen.

- Draai de contraoer los.
- Stel de buffersteun zo af dat er 50 mm ruimte zit tussen de buffersteun en giek 2 (zie afbeelding).
- Draai de contraoer vast.
- Start de tractor en schakel de aftakas in.
- Zet de gieken in een zodanige stand dat de buffer gemakkelijk gemonteerd kan worden.



Schakel de aftakas uit, stop de motor, haal de sleutel uit het contactslot en zorg dat de tractor niet kan weggrollen.

- Monteer de buffer.

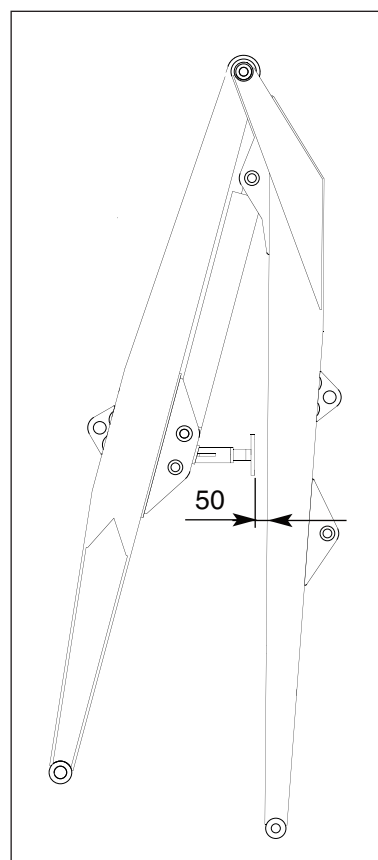

13.2 Afstellen geleiding schuifgiek

Stel de schuifgiek opnieuw af als merkbare speling ontstaat. Doe dit als volgt:



Schakel de aftakas uit, stop de motor, haal de sleutel uit het contactslot en zorg dat de tractor niet kan wegrollen.

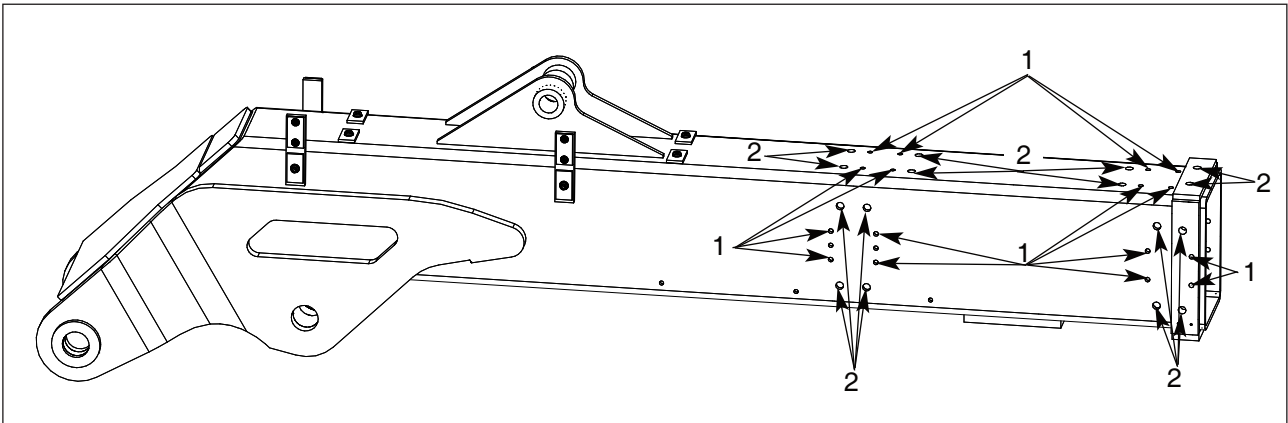

- Draai de borgmoeren (op posities 1) van de bouten met zaagsnede ca. vier omwentelingen los (linksom). Houd hierbij de bouten tegen met een schroevendraaier.
- Draai de contraoeren (op posities 2) van de zeskantbouten los.
- Draai de zeskantbouten (op positie 2) zo ver rechtsom dat de geleiding spelingvrij is. Pas op voor verklemmen.
- Draai de contraoeren (op positie 2) vast.
- Draai de borgmoeren (op positie 1) licht vast ± 5 Nm. Houd hierbij de bouten tegen met een schroevendraaier.

13.3 Afstellen Herder-snelsluiting

Stel de snelsluiting opnieuw af als speling is ontstaan. Doe dit als volgt:



Schakel de aftakas uit, stop de motor, haal de sleutel uit het contactslot en zorg dat de tractor niet kan wegrollen.

- Draai de contraoeren (1) los.
- Draai de stelbouten (2) geheel in.
- Draai de bouten (3) en de moeren (4) licht vast (koppel 60 Nm).
- Draai de stelbouten (2) linksom totdat deze het bovendeel raken.
- Borg de bouten met de contraoeren (1).
- Draai de bouten (3) en moeren (4) normaal vast (koppel 350 Nm).

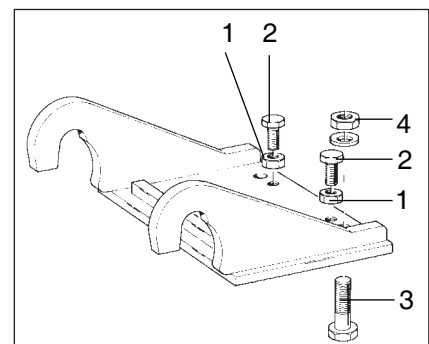

13.4 Laswerkzaamheden

- Raadpleeg de handleiding van de tractor.
- Maak voor het lassen beide accuklemmen van de tractor los. Demonteer eerst de - aansluiting, daarna de + aansluiting. (Monteer de polen na het lassen in omgekeerde volgorde).
- Bevestig de massaklem van het lasapparaat zo dicht mogelijk bij de te lassen plaats, zodat er geen lasstroom over de lagers loopt.
- Tijdens het lassen aan de machine of tractor dient de stekker van de besturing uit de contactdoos van de tractor te worden genomen. Dit voorkomt beschadiging van de printplaten van de besturing (bij een vaste aanbouw dienen de zekeringen er uitgehaald te worden tijdens het lassen).
- Verwijder eventuele olie- en gewasresten voor u gaat lassen, dit vanwege het brandgevaar.
- Als de accu van de tractor leeg is en er wordt gebruik gemaakt van een elektrische starthulp of een ander voertuig, moet de stekker van de besturing uit de contactdoos van de tractor worden genomen.

13.5 Werken aan de hydraulische installatie



Laat het werktuig op de grond zakken, schakel de aftakas uit, stop de motor en neem de sleutel uit het contactslot.



Als het elektrisch contact is uitgeschakeld valt de stuurdruk in het systeem automatisch weg.



Draai nooit koppelingen los voordat u er zeker van bent dat de druk eraf is.



Bedenk dat in het hydraulisch systeem wordt gewerkt met olie onder hoge druk. Een olie-straal onder hoge druk kan onzichtbaar zijn, door de huid heendringen en zware verwondingen veroorzaken. Probeer daarom nooit een lek met de hand op te sporen of af te dichten. Raadpleeg bij verwonding door olielekkage direct een arts, i.v.m. infectiegevaar.



Kijk uit voor wegsputtende olie als een koppeling is losgedraaid. Als een cilinder die gevuld is met olie door een kracht van buitenaf wordt bewogen kan er olie uitspuiten.



Sleutel niet zelf aan poortveiligheden.



Voer gemorste olie altijd volgens de geldende regels af.

- Let er bij alle werkzaamheden op dat er geen vuil in de hydraulische installatie komt.
- Neem contact op met uw leverancier als er iets niet duidelijk is.

13.6 Gebruik afsluiter zuigbuis

Wanneer het nodig is een reparatie aan een pomp uit te voeren, kunnen de zuigbuisen aan de onderzijde van de tank afgesloten worden. Hierdoor is het niet nodig de tank leeg te pompen. Gebruik de afsluiter als volgt:

- Demonteer het filter met behuizing boven de zuigbuis van de betreffende pomp.
- Plaats de afsluiter in de tank.
- Zet de plaat van de afsluiter (1) vast op de tank. Gebruik hiervoor de bouten waarmee het filterhuis is gemonteerd.
- Draai de stang van de afsluiter (2) rechtersom tot deze 'aan' zit op de zuigbuis.
- Plaats een opvangbak onder de zuigaansluiting van de pomp (i.v.m. olie in de zuigslang).

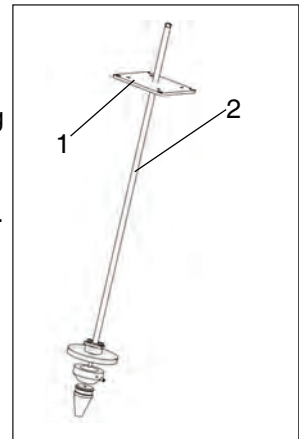

Nu kan de zuigaansluiting van de pomp gedemonteerd worden.

13.7 Gebruik zoekers voor pennen

Wanneer de bevestigingspennen van de zwenkcilinder en bakcilinder en de bevestigingspen van de bovenbak van de snelsluiting vervangen worden, dient bij het monteren van de nieuwe pennen een zoeker gebruikt te worden. Zonder zoeker zal de pen tijdens het monteren de afdichtingen van de lagerbussen beschadigen waarna deze niet meer voldoende afdichten.

De benodigde zoekers zijn beschreven in groep 153.07 van de onderdelen-groepen (bijlage D).

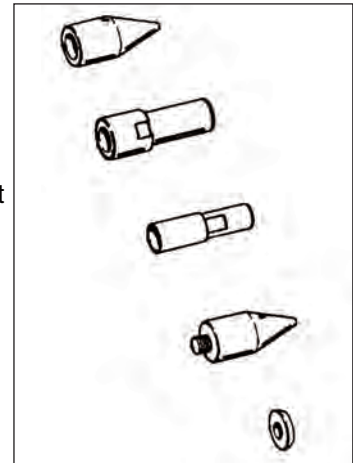

14.1 Opslag

Als de Grenadier langere tijd niet wordt gebruikt (bijvoorbeeld tijdens de winterperiode) neem dan de volgende maatregelen:

- Maak de Grenadier op een daarvoor bestemde plaats schoon met een hogedrukreiniger of iets dergelijks. Als de machine wordt schoongemaakt met een hogedrukreiniger of iets dergelijks, spuit dan niet op de volgende plaatsen:
 - pen-gat verbindingen die niet nagesmeerd kunnen worden (zoals cilinderpennen);
 - de V-ring onderaan de draaikolom.
 - elektrische componenten zoals bedieningskasten, stekkerdozen, bedrading, enz.

Maak deze plaatsen schoon met een borstel of iets dergelijks om vastroesten en kortsluiting te voorkomen.

- Koppel de Grenadier af zoals beschreven is in hoofdstuk 9 - aan- en afkoppelen (bij voorkeur op een overdekte plaats).
- Maak de aansluiting van het bedieningspaneel los en demonteer het bedieningspaneel. Berg het bedieningspaneel **vochtvrij** op. Bij voorkeur in de werkplek (vocht- en vorstvrij).
- Voer eventuele reparaties en/of onderhoud uit.
- Smeer alle draaipunten door.
- Werk lakschade bij.

14.2 Afdanken

- Tap de hydrauliekolie af en vang dit op.
- Tap de tandwielkastolie af en vang dit op.
- Demonteer de kunststof onderdelen.
- Verwijder het smeervet.
- Voer de olie- en vetresten volgens de geldende regels af.
- Voer de kunststof onderdelen volgens de geldende regels af.
- Voer de overige onderdelen af als metaalschroot.

Aandraaimomenten

Onderstaande tabel geeft **algemeen** aanbevolen aandraaimomenten aan.

Als in de handleiding voor bepaalde boutverbindingen andere momenten worden voorgeschreven, hebben deze voorrang op de tabel

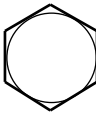
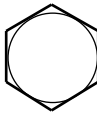
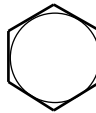
	 8.8		 10.9		 12.9	
	FT. LBS.	NEWTON METERS	FT. LBS.	NEWTON METERS	FT. LBS.	NEWTON METERS
M6	7	9,5	10	13,5	11	15
M8	18	24	25	34	29	39
M10	32	43	47	64	58	79
M12	58	79	83	112,5	100	136
M14	94	127	133	180	159	216
M16	144	195	196	266	235	319
M18	190	258	269	365	323	438
M20	260	353	366	496	440	597
M22	368	499	520	705	628	852
M24	470	637	664	900	794	1077
M27	707	959	996	1351	1205	1634
M30	967	1311	1357	1840	1630	2210

Hydraulisch schema

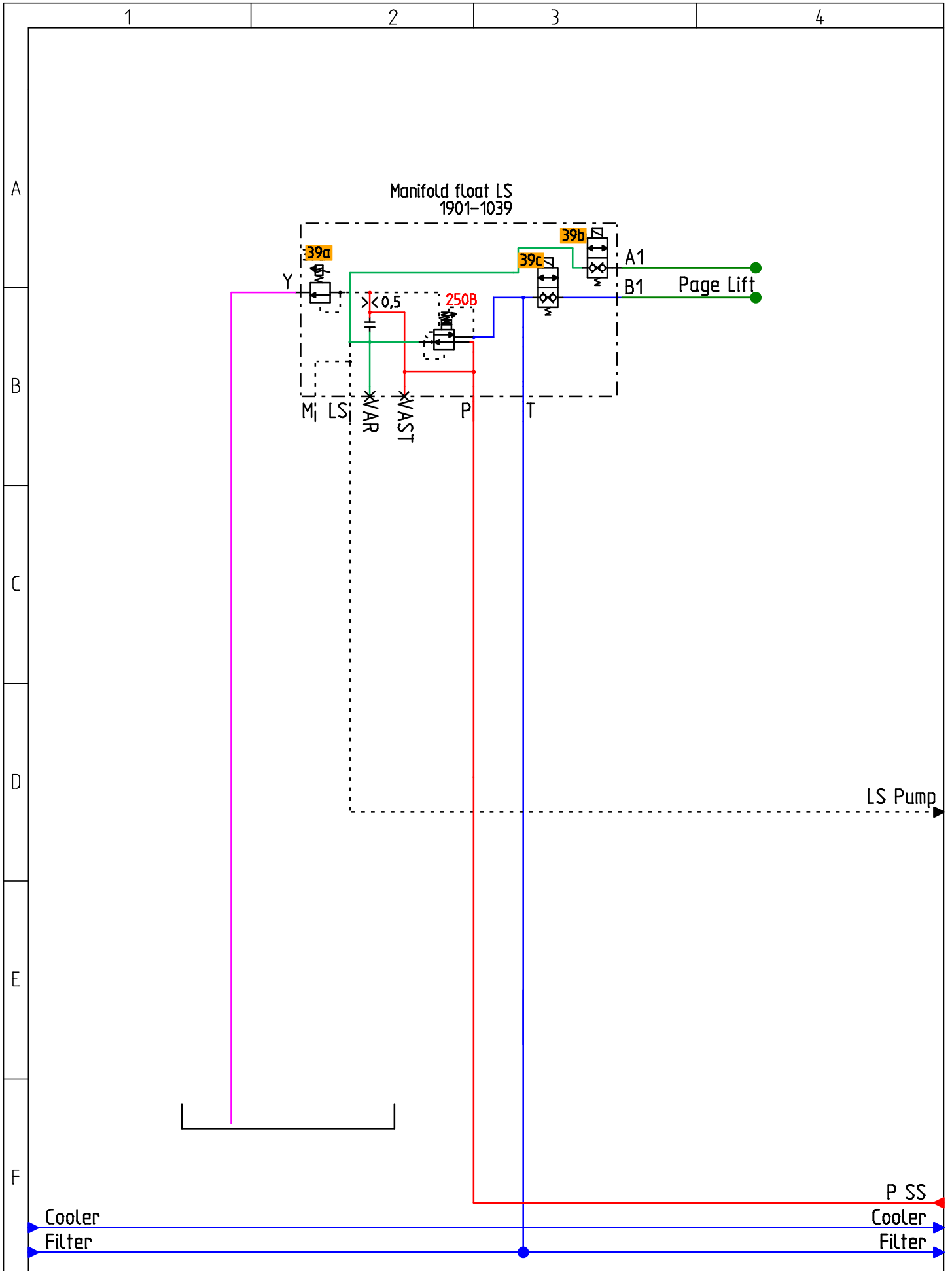

	Group: 400-05 Machine: BK/MBK LS Function: Hydraulic Scheme	Project: Manifold float Created By: MJM	Rev.: 0 Date: 11-3-2019

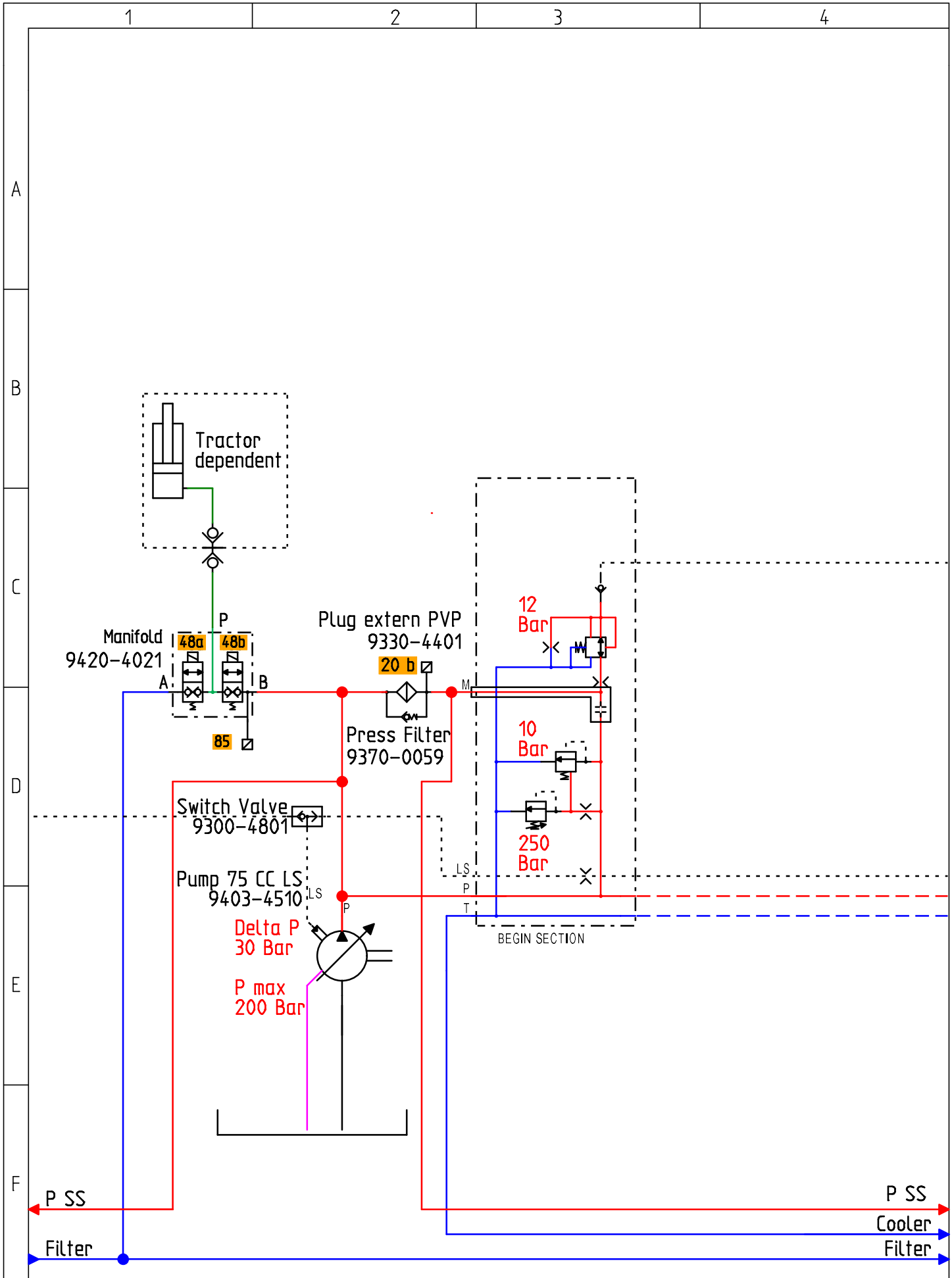

	Group: 401-03 Machine: BK/MBK LS ... Function: Hydraulic Scheme	Project: Boom Pump and PVP Inlet Created By: MJM	Rev.: 0 Date: 15-2-2019
--	---	---	----------------------------

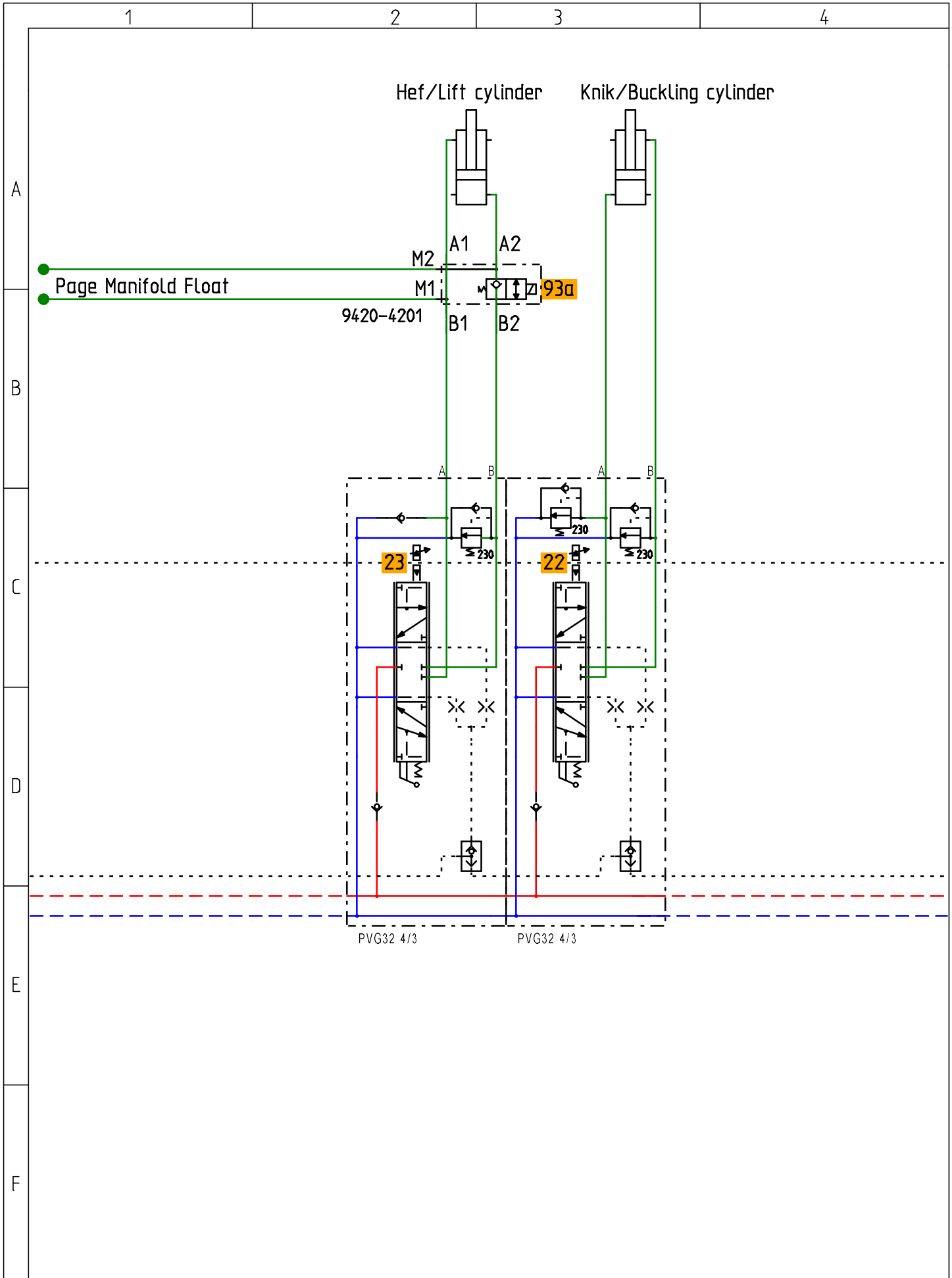

	Group: 402-01 Machine: MB/BK/MBK Function: Hydraulic Scheme	Project: PVG Sections	Rev.: 0
		Created By: MJM	Date: 13-2-2019

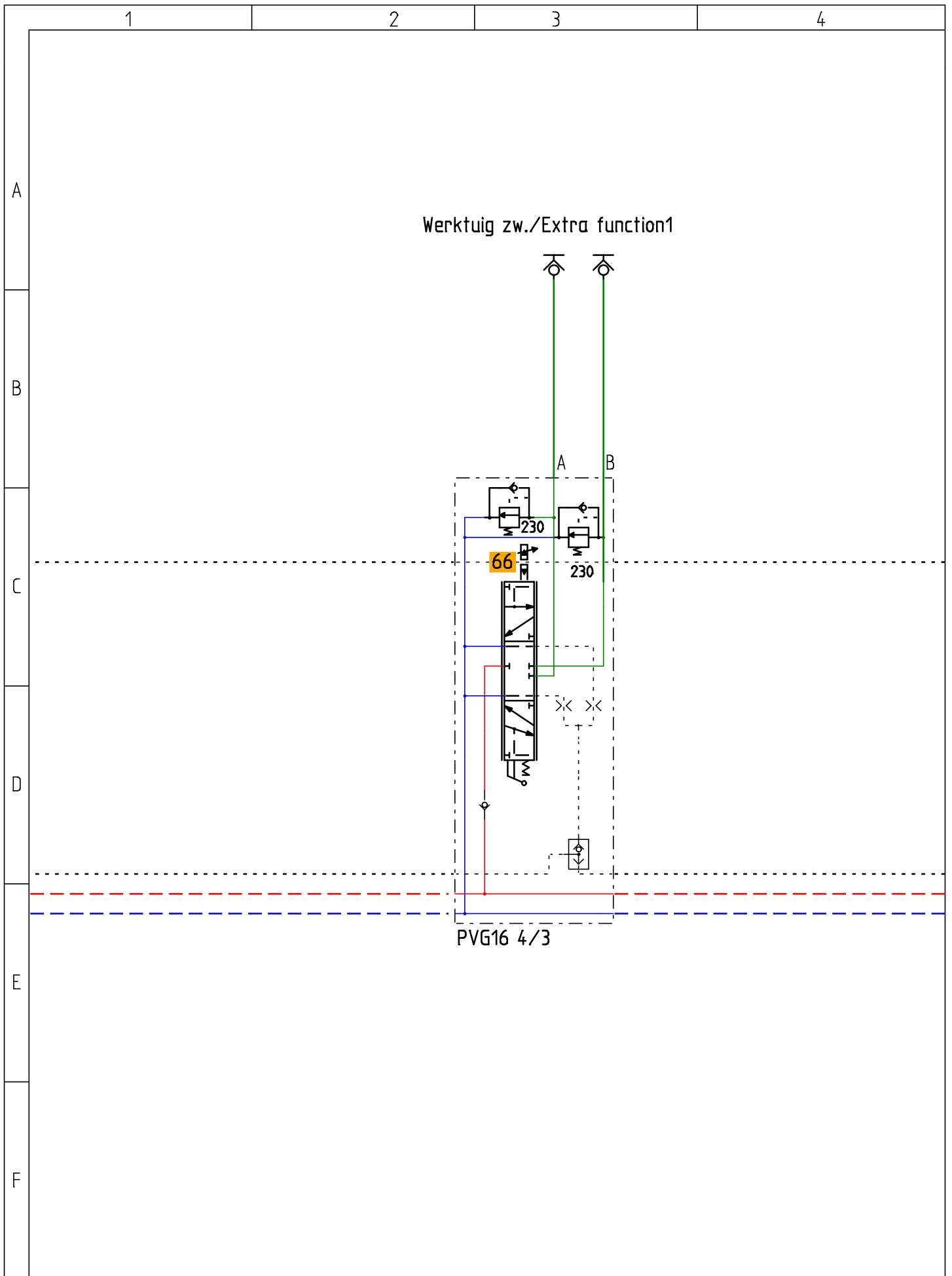

Group: 402-16
 Machine: MB/BK/MBK
 Function: Hydraulic Scheme

Project:
 PVG Sections
 Created By:
 MJM

Rev.:
 0
 Date:
 22-2-2019

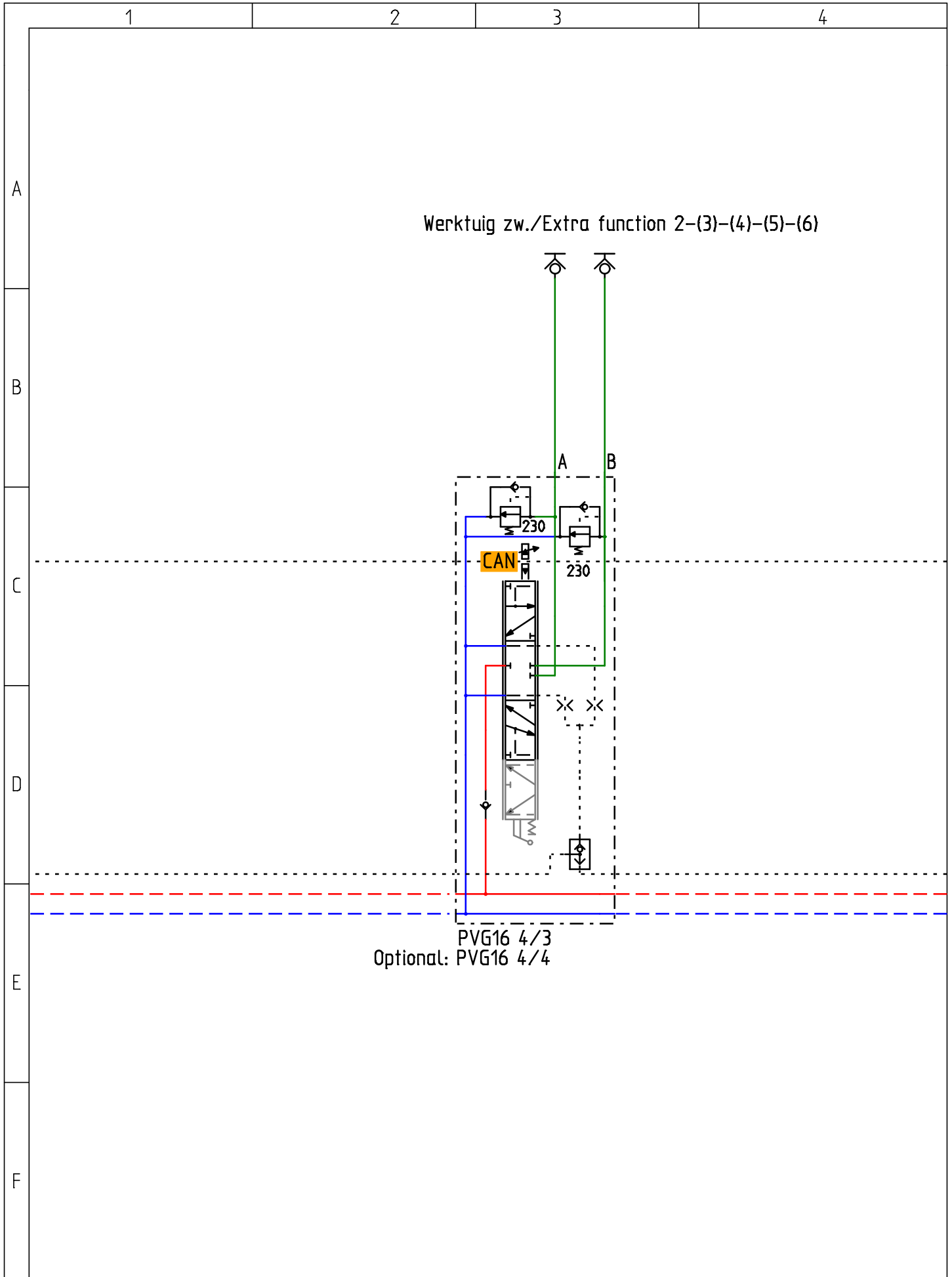

Group: 402-17
 Machine: MB/BK/MBK
 Function: Hydraulic Scheme

Project:
 PVG Sections
 Created By:
 MJM

Rev.:
 0
 Date:
 22-2-2019

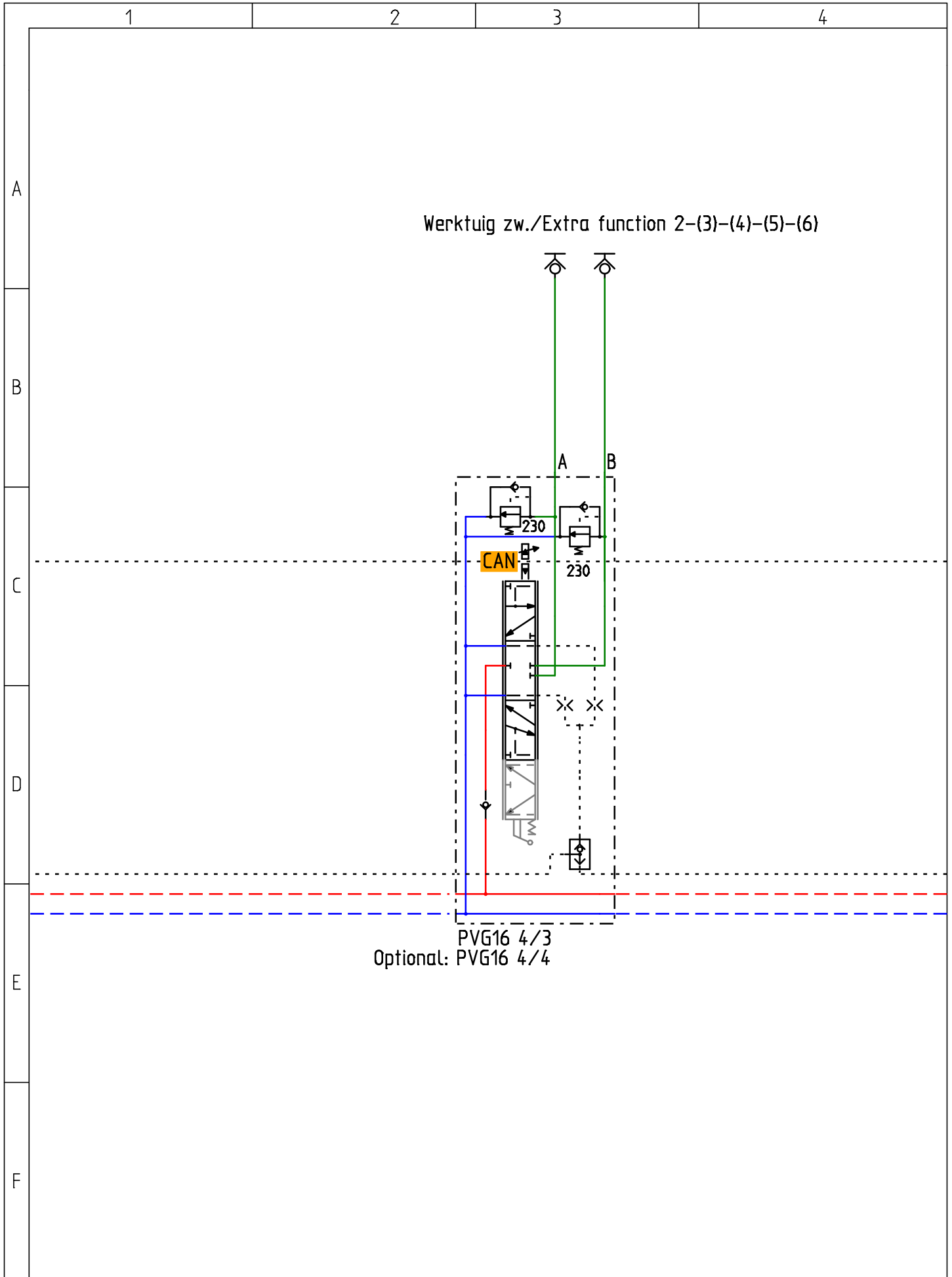

Group: 402-17
 Machine: MB/BK/MBK
 Function: Hydraulic Scheme

Project:
 PVG Sections
 Created By:
 MJM

Rev.:
 0
 Date:
 22-2-2019

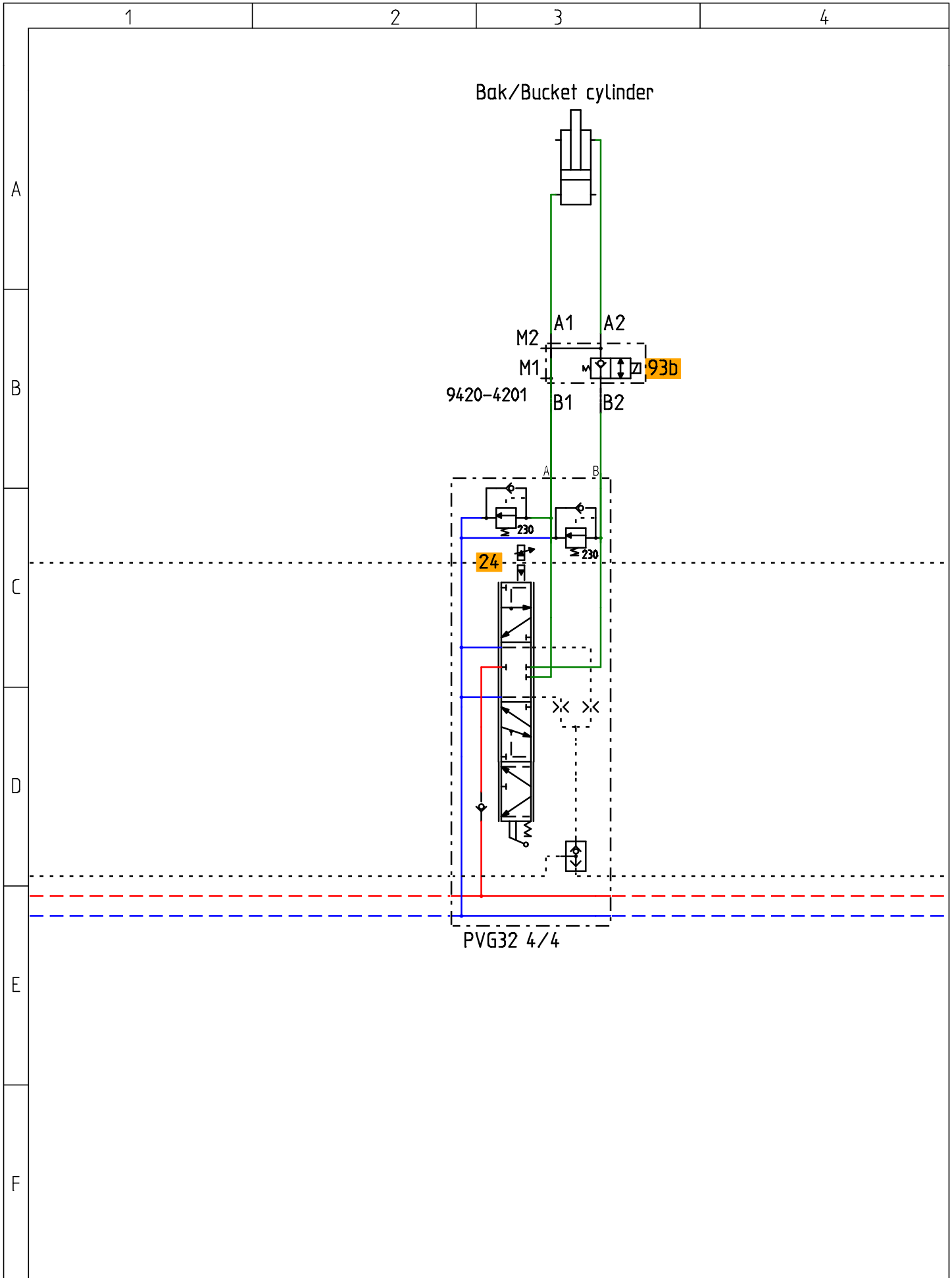

Group: 402-05
 Machine: MB/BK/MBK
 Function: Hydraulic Scheme

Project:
 PVG Sections
 Created By:
 MJM

Rev.:
 0
 Date:
 18-2-2019

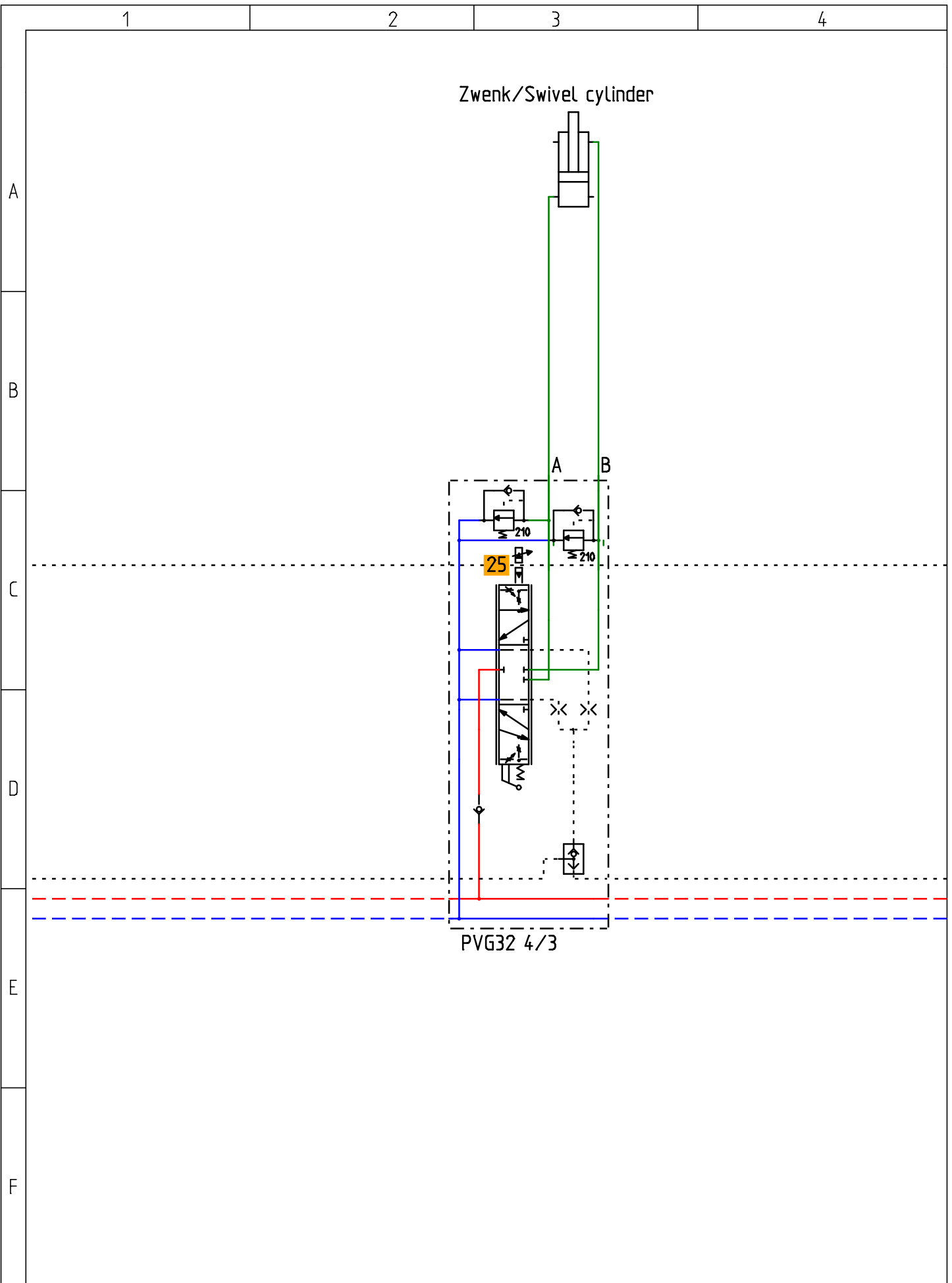

Group: 402-06
 Machine: MB/BK/MBK
 Function: Hydraulic Scheme

Project:
 PVG Sections
 Created By:
 MJM

Rev.:
 0
 Date:
 18-2-2019

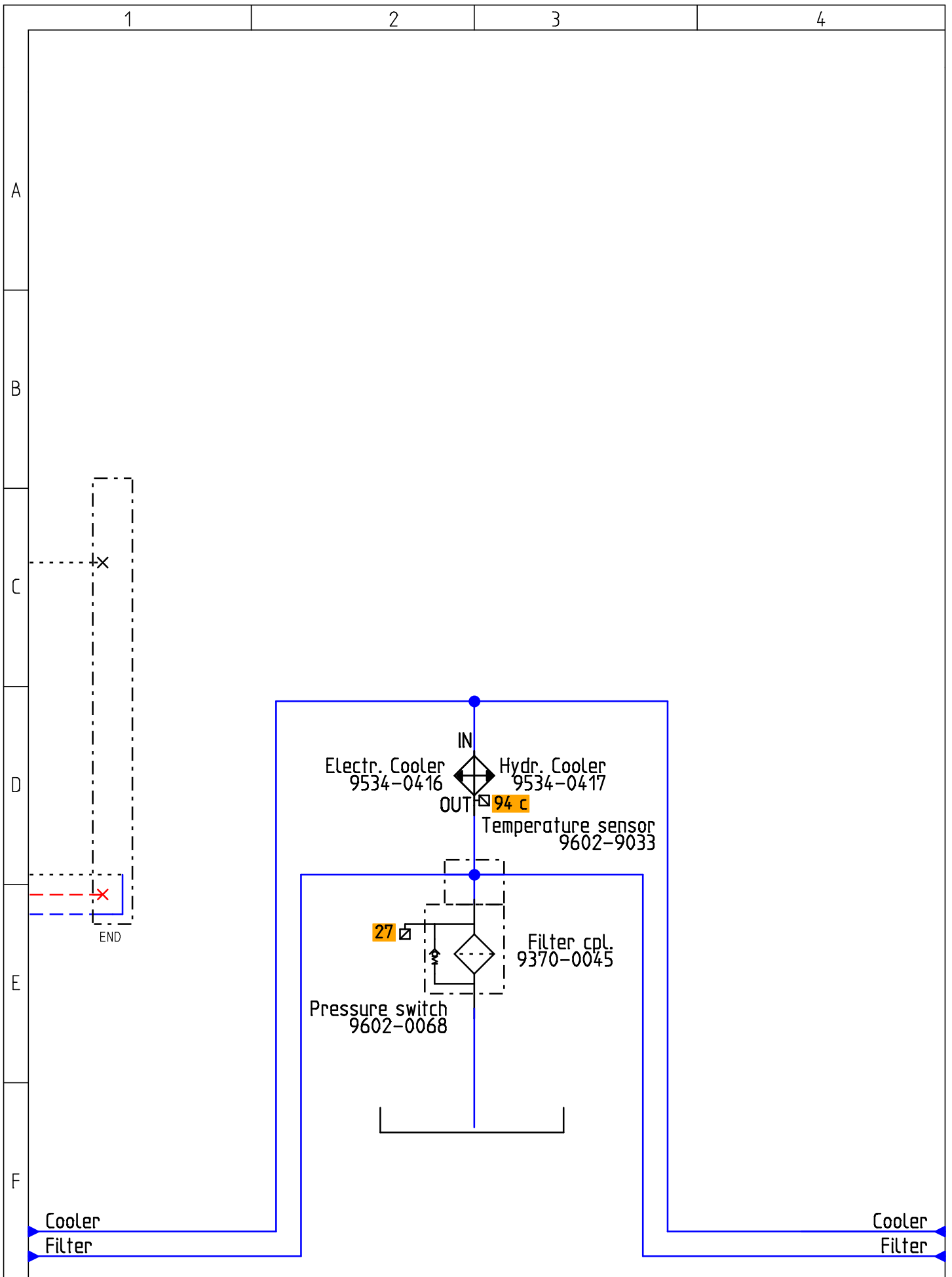

Group: 403-01
 Machine: MB/BK/MBK
 Function: Hydraulic Scheme

Project:
 Cooler + Filter
 Created By:
 MJM

Rev.:
 0
 Date:
 21-1-2019

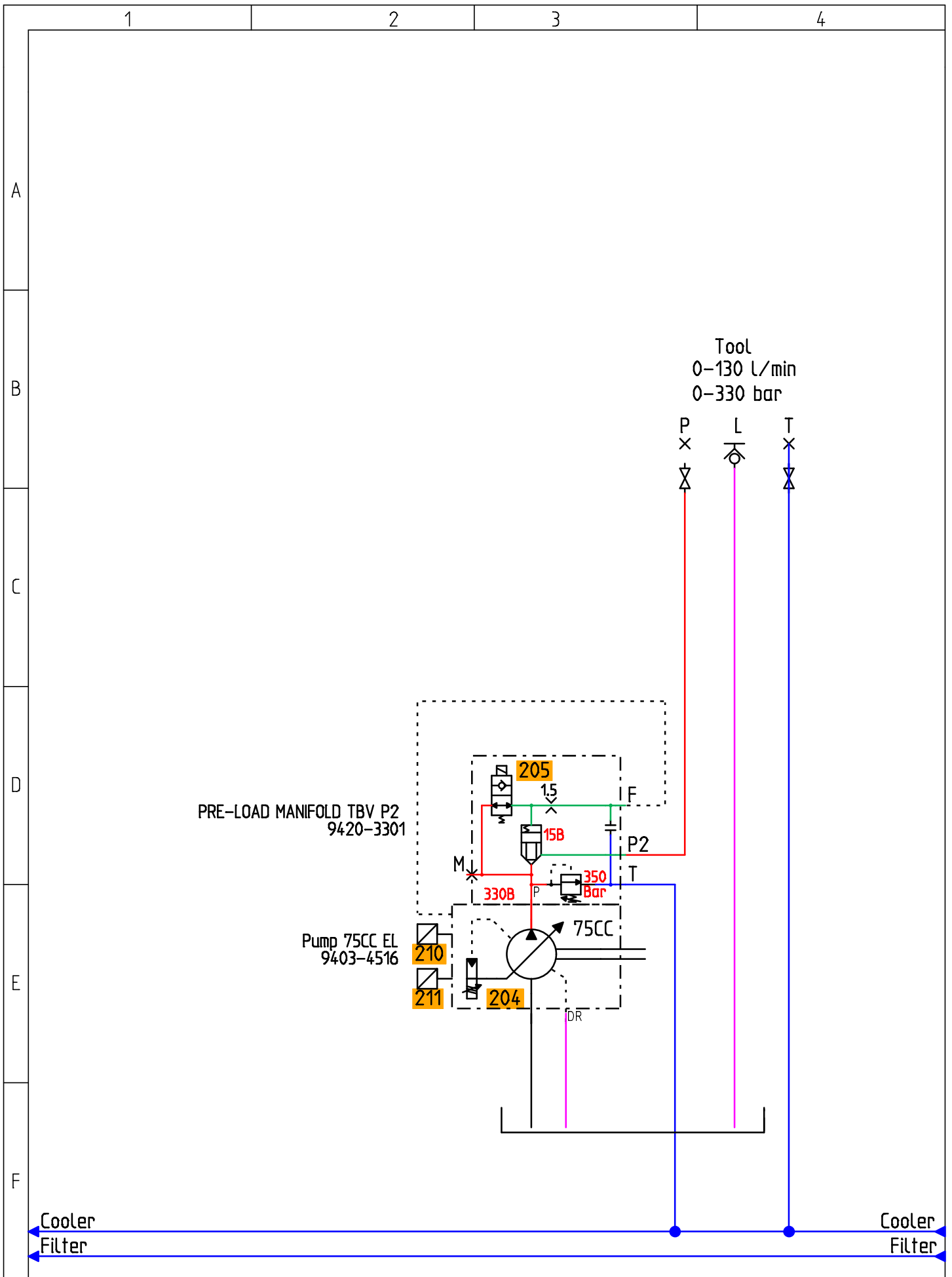

Group: 404-01
Machine: MB/BK/MBK
Function: Hydraulic Scheme

Project:

Created By:
MJM

Rev.:
0

Date:
21-1-2019

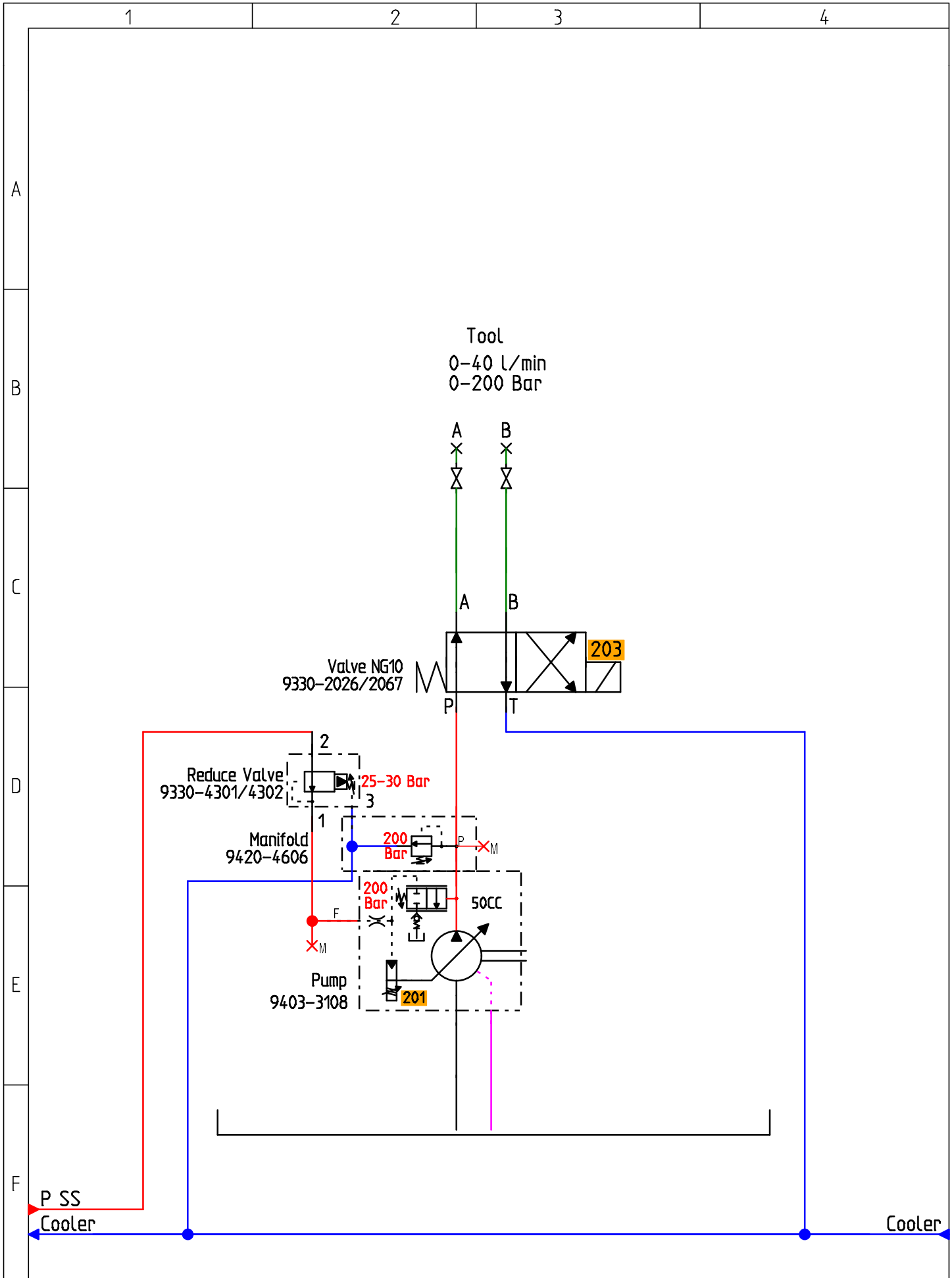

	Group: 404-05 Machine: MB/BK/MBK Function: Hydraulic Scheme	Project: Tool Drive	Rev.: 0
		Created By: MJM	Date: 18-3-2019

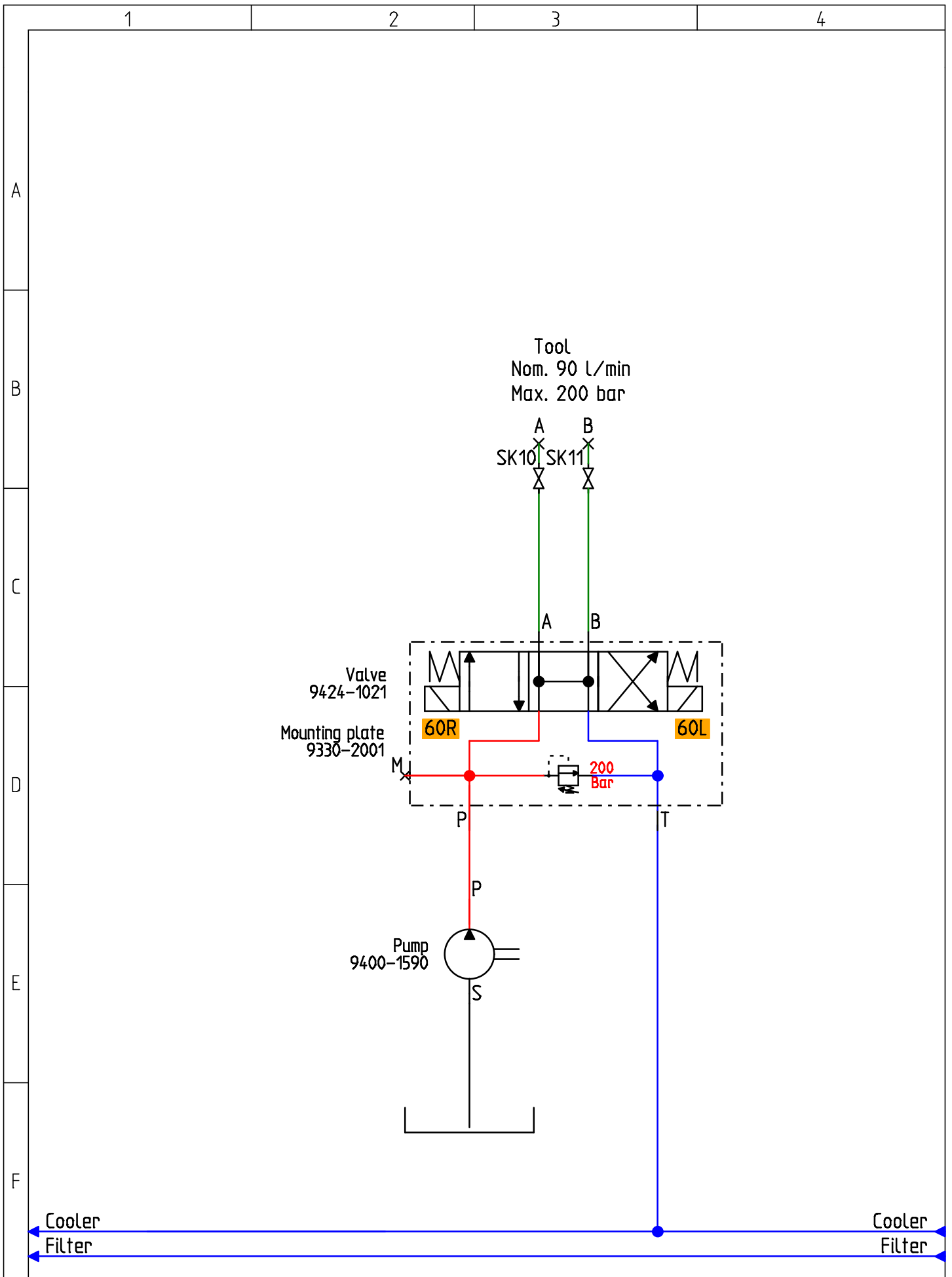

Group: 404-04
Machine: BK/MBK+F
Function: Hydraulic Scheme

Project:
Tool Drive
Created By:
MJM

Rev.:
0
Date:
18-3-2019

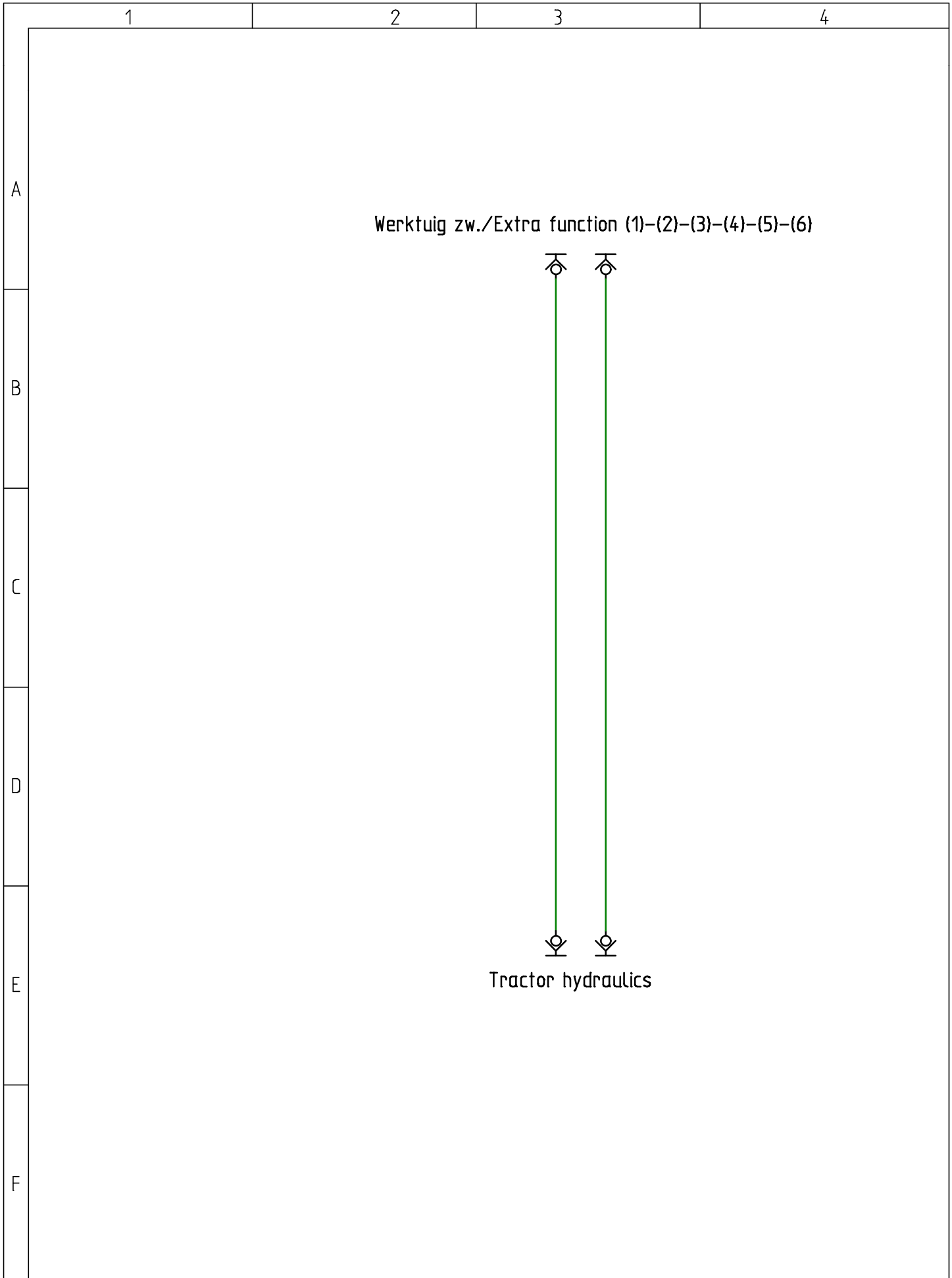

	Group: 406-01 Machine: MB/BK/MBK Function: Hydraulic Scheme	Project: Functions tractor hydraulics Created By: MJM	Rev.: 0 Date: 21-1-2019
--	--	--	----------------------------

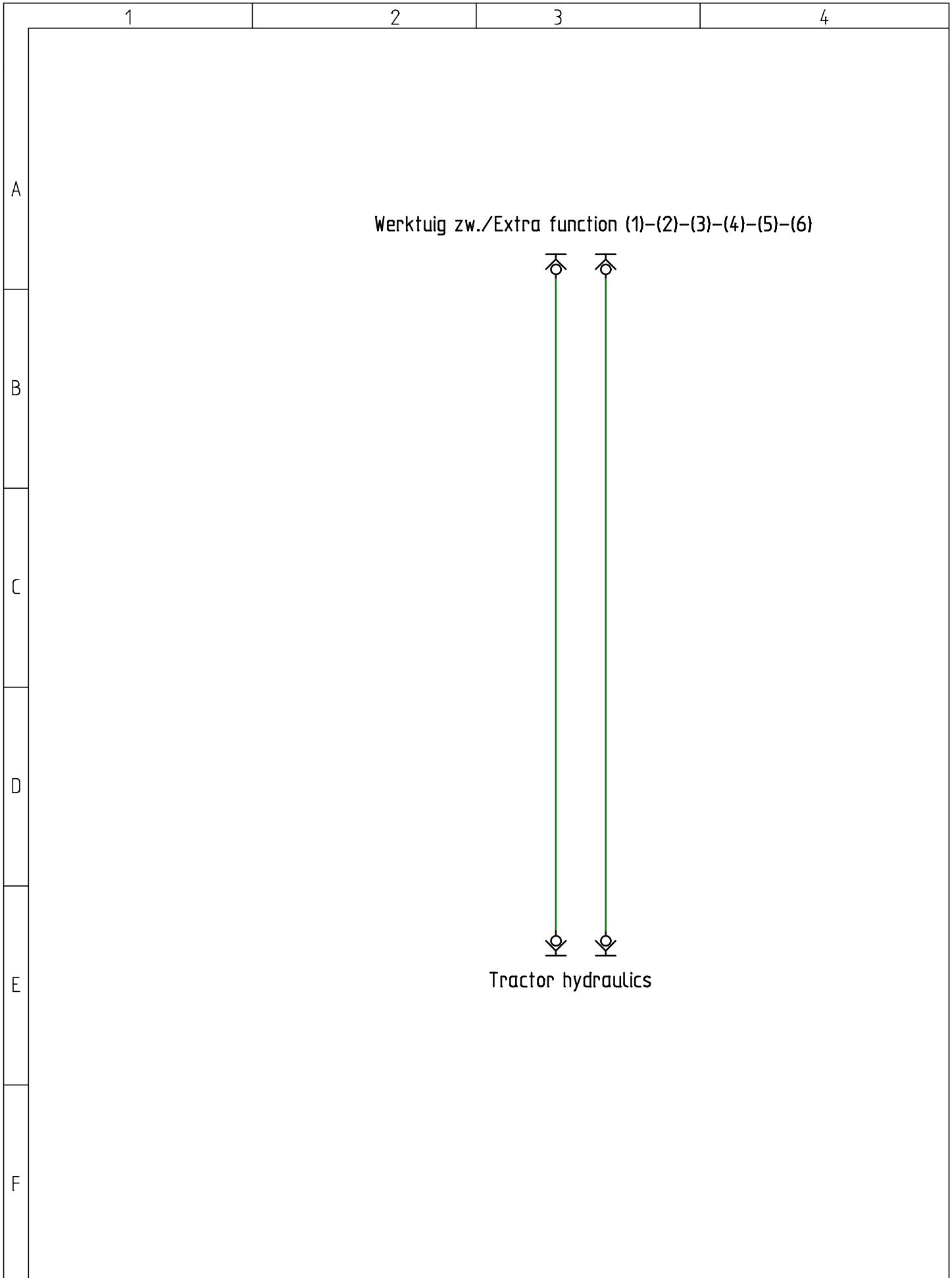

Group: 406-01
 Machine: MB/BK/MBK
 Function: Hydraulic Scheme

Project:
 Functions tractor hydraulics
 Created By:
 MJM

Rev.:
 0
 Date:
 21-1-2019

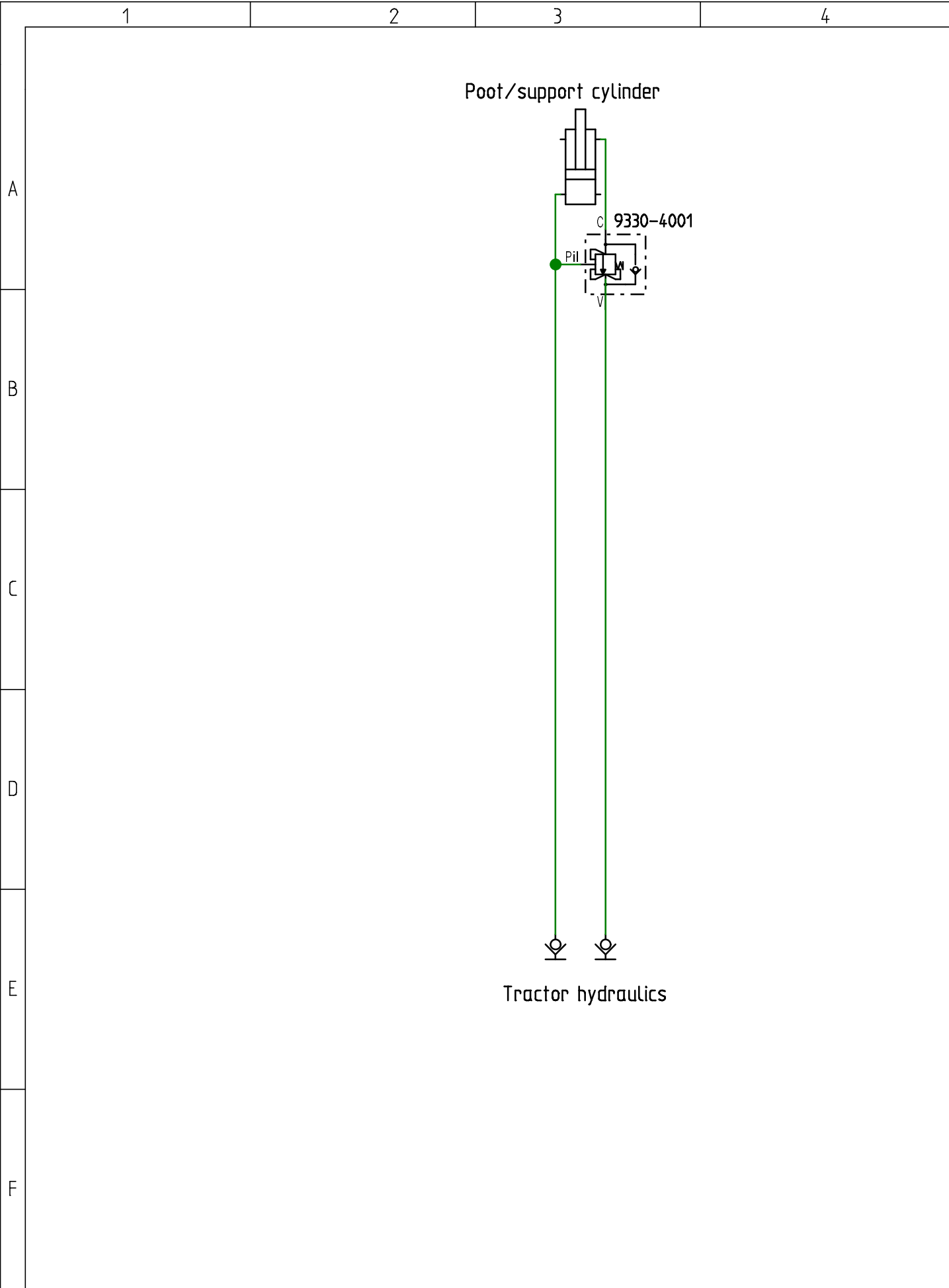

Group: 406-02
 Machine: MB/BK/MBK
 Function: Hydraulic Scheme

Project: Functions tractor hydraulics
 Created By: MJM

Rev.: 0
 Date: 20-3-2019

Inhoud

Groep	1259.1068	Verlichtingsset. Grenadier 512
Groep	1259.1105	Kabelset LED werklampen
Groep	1909.1007	Overzicht complete bedrading. Grenadier 512. HCC
Groep	1909.1004	Kabelboom op de trekker 4 meter Grenadier 512. HCC
Groep	9602.4067	Cabine Controller HCC
Groep	1259.1096	Bekabeling op de tankdrager. Grenadier 512. HCC
Groep	1909.1025	Kabelboom Grenadier comfort control (HCC)
Groep	1259.1097	Besturingskast. geprogrammeerd. Grenadier 512. HCC
Groep	1259.1094	Elektrische bedieningshendel. 1259.1094 links. Grenadier 512. HCC.
Groep	1259.1095	Elektrische bedieningshendel. 1259.1095 rechts. Grenadier 512. HCC.
Groep	1259.1115	Voetschakelaar + Armleuningschakelaar + Externe Potmeter. Grenadier 512. HCC
Groep	1259.1111	Bedieningskast. Monitor 1259.1111 Grenadier 512. HCC
Groep	1259.1047	Automatische bodemdrukregeling. Grenadier 512.
Groep	1909.1001	Kabel joystick 175 cm. HCC
Groep	1909.1002	Kabel bediendeel 200 cm. HCC
Groep	1909.1003	Kabelboom cabine controller. HCC
Groep	1909.1005	Kabelboom Werktuigpomp Parker P2. HCC
Groep	1909.1008	Kabel PTO - RPM via ISO connector. Grenadier HCC
Groep	1909.1010	Koeler omkeer schakeling. Grenadier HCC
Groep	1909.1011	Kabel bediendeel 350 cm. HCC
Groep	1909.1013	Kabel PTO via ISO connector 4 mtr. HCC
Groep	1909.1014	Kabelboom voor float-functie via optionele uitgangen connector. HCC
Groep	1909.1020	Kabel Transportband en Bodemfrees. HCC.
Groep	1909.1018	Kabel PTO toerentalsensor via Herder Systeem.1,10 mtr. HCC.
Groep	1909.1019	Kabel. Werktuig aan/uit via "PVG" uitgang. HCC
Groep	1909.1026	Kabel joystick 225 cm. HCC
Groep	1909.1045	Kabel joystick 275 cm. HCC
Groep	1909.1027	Kabel bediendeel 300 cm. HCC
Groep	1909.1050	Doorverbinding armleunschakelaar

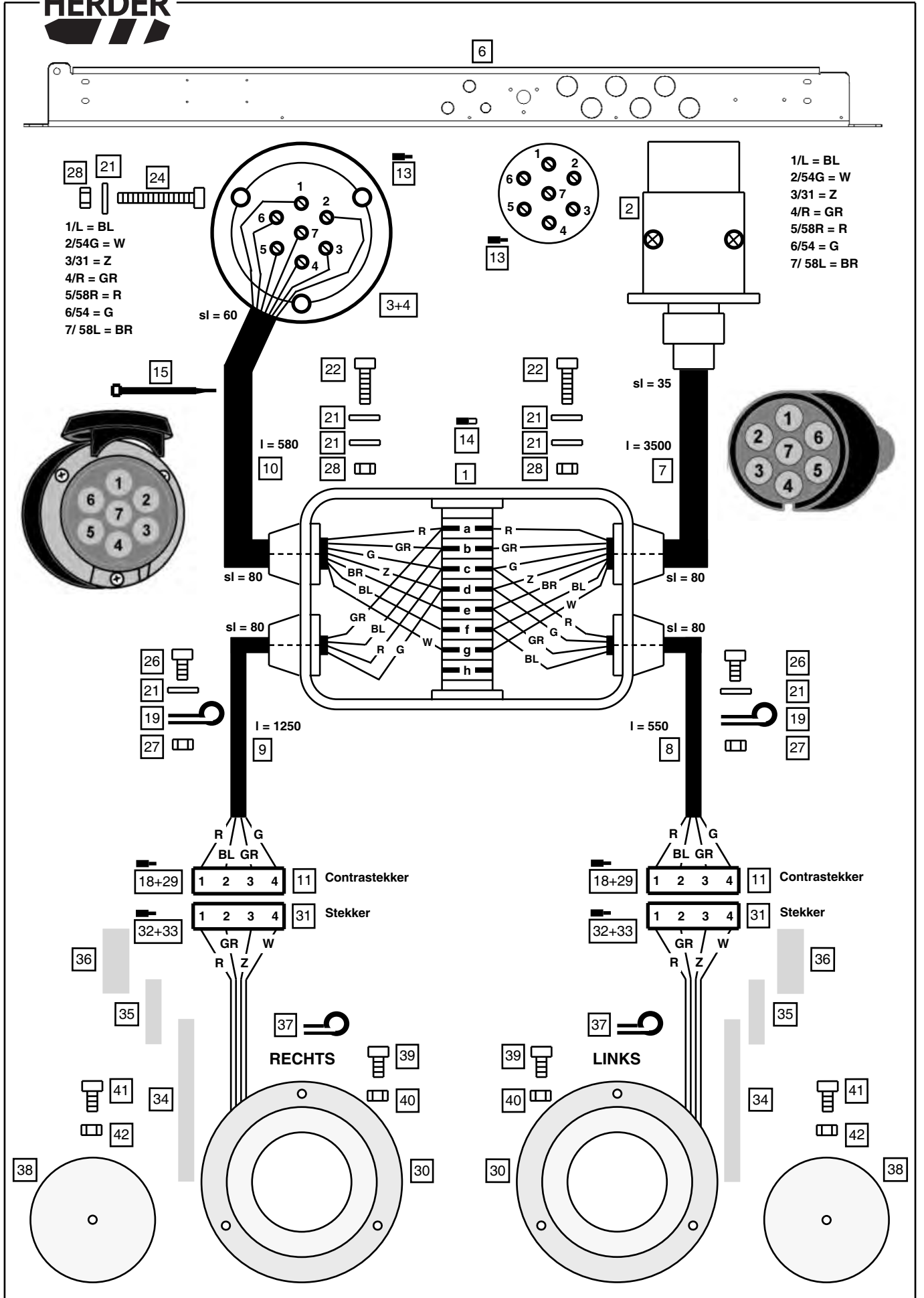

<u>Pos. Nr.</u>	<u>Bestelnr.</u>	<u>Benaming</u>	<u>Aantal</u>
-	1259.1068	Verlichtingsset cpl. (Pos. 1-29)	-
1	9605.5110	Waterdichte kast 4x8	1
2	9603.0007	Trailerstekker 7-polig	1
3	9603.1007	Trailerdoos 7-polig	1
4	9609.3007	Afdichtrubber t.b.v. 9603.1007	1
6	1251.1300	Achterste balk van tankdrager	1
7	9900.5008	Kabel 7x1,5mm ² Afkniplengte = 3,50 m	
8	9900.5004	Kabel 4x1,5mm ² Afkniplengte = 0,55 m	
9	9900.5004	Kabel 4x1,5mm ² Afkniplengte = 1,25 m	
10	9900.5008	Kabel 7x1,5mm ² Afkniplengte = 0,58 m	
11	9605.0364	Contrastekker 4 polig	2
13	9605.0203	Draadbus AZ5.CE015	14
14	9605.0010	Kabelschoen OVL.541	22
15	9271.0900	Bundelbandje zwart 200x4,5mm	1
18	9605.0404	Kabelschoen male AMP 0,75-1,5mm ²	8
19	9273.0203	Bevestigingsbeugel 7,5mm	4
21	9200.0500	Sluistring SR5 DIN125.1B	11
22	9105.0504	Inbusbout M5x16 DIN912	2
24	9105.0508	Inbusbout M5x30 DIN912	3
26	9105.0403	Inbusbout M4x12 DIN912	4
27	9150.0400	Moer M4 DIN934	4
28	9154.0500	Borgmoer M5 DIN985	5
29	9609.5002	Afdichtring AMP geel 1,8-2,4mm ²	8
-	1259.1075	LED Achterlamp met stekker cpl. (Pos. 30-36)	-
30	9600.1030	LED Achterlicht rechts / links	2
31	9605.0314	Stekker 4 polig	2
32	9605.0405	Kabelschoen female AMP 0,35-0,5mm ²	8
33	9609.5002	Afdichtring AMP geel 1,8-2,4mm ²	8
34	9900.5802	Krimpkous zwart 6mm L= 0,50m	2
35	9900.5803	Krimpkous zwart 9mm L= 0,04m	2
36	9900.5857	Krimpkous zwart 19mm L= 0,04m	2
37	9273.0202	Bevestigingsbeugel 6mm	2
38	9600.5004	Reflector rond rood	2
39	9122.5403	Kruiskopschroef M4x12	6
40	9154.0400	Borgmoer M4 DIN985	6
41	9105.0503	Inbusbout M5x12 DIN912	2
42	9154.0500	Borgmoer M5 DIN985	2

I = Kabel afkniplengte; sl = Kabel afstriplengte

Kabel 7 adr. Waterdichte kast :

a = Achterlicht rechts = rood = R
 b = Knipperlicht rechts = groen = GR
 c = Remlichten = geel = G
 d = Massa = zwart = Z
 e = Achterlicht links = bruin = BR
 f = Knipperlicht links = blauw = BL
 g = Constant stroom = wit = W
 h = ----

Kabel 4 adr. naar Achterlicht :

Licht = groen = GR
 Knipperlicht = blauw = BL
 Remlicht = rood = R
 Massa = geel = G

Kabel 4 adr. aan LED Lamp :

Licht = zwart = Z
 Knipperlicht = groen = GR
 Remlicht = rood = R
 Massa = wit = W

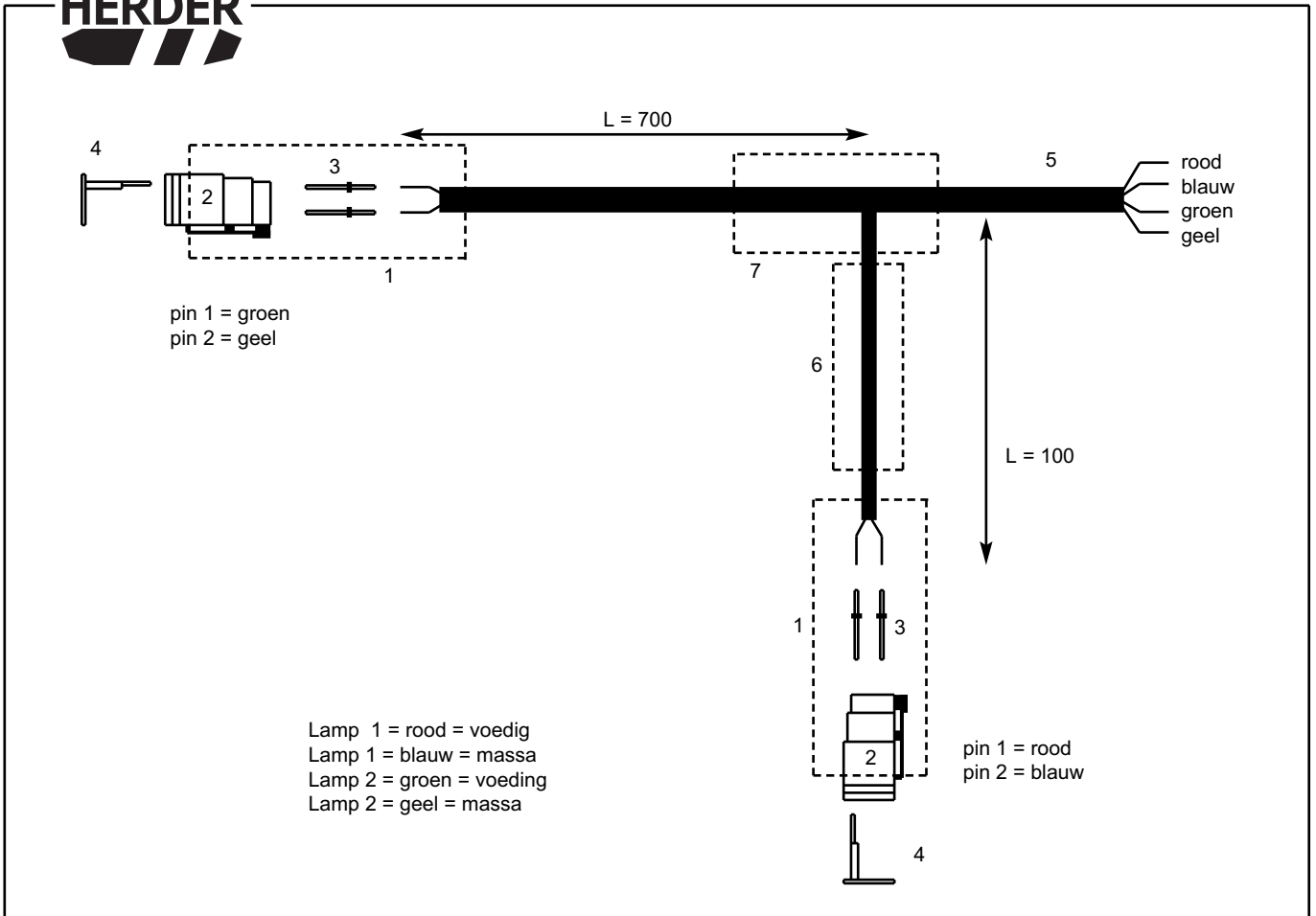

Pos. Nr.	Bestelnr.	Benaming	Aantal	1/1
-	1259.1105	Kabelset LED Werklampen. compleet	-	
1	9551.1013	Afdichthoes 2 Pol	2	
2	9605.0330	Stekkerhuis 2P Deutsch DT06.2S	2	
3	9605.0408	Buscontact Deutsch 1,0-2,0mm ²	4	
4	9609.5004	Borg stekkerhuis Deutsch DT06.2S	2	
5	9900.5004	Kabel 4x1,5mm ²	15 m	
6	9900.5803	Krimpkous zwart 9mm 3:1	0,1 m	
7	9900.5804	Krimpkous zwart 12mm 3:1	0,1 m	

L = Kabel lengte

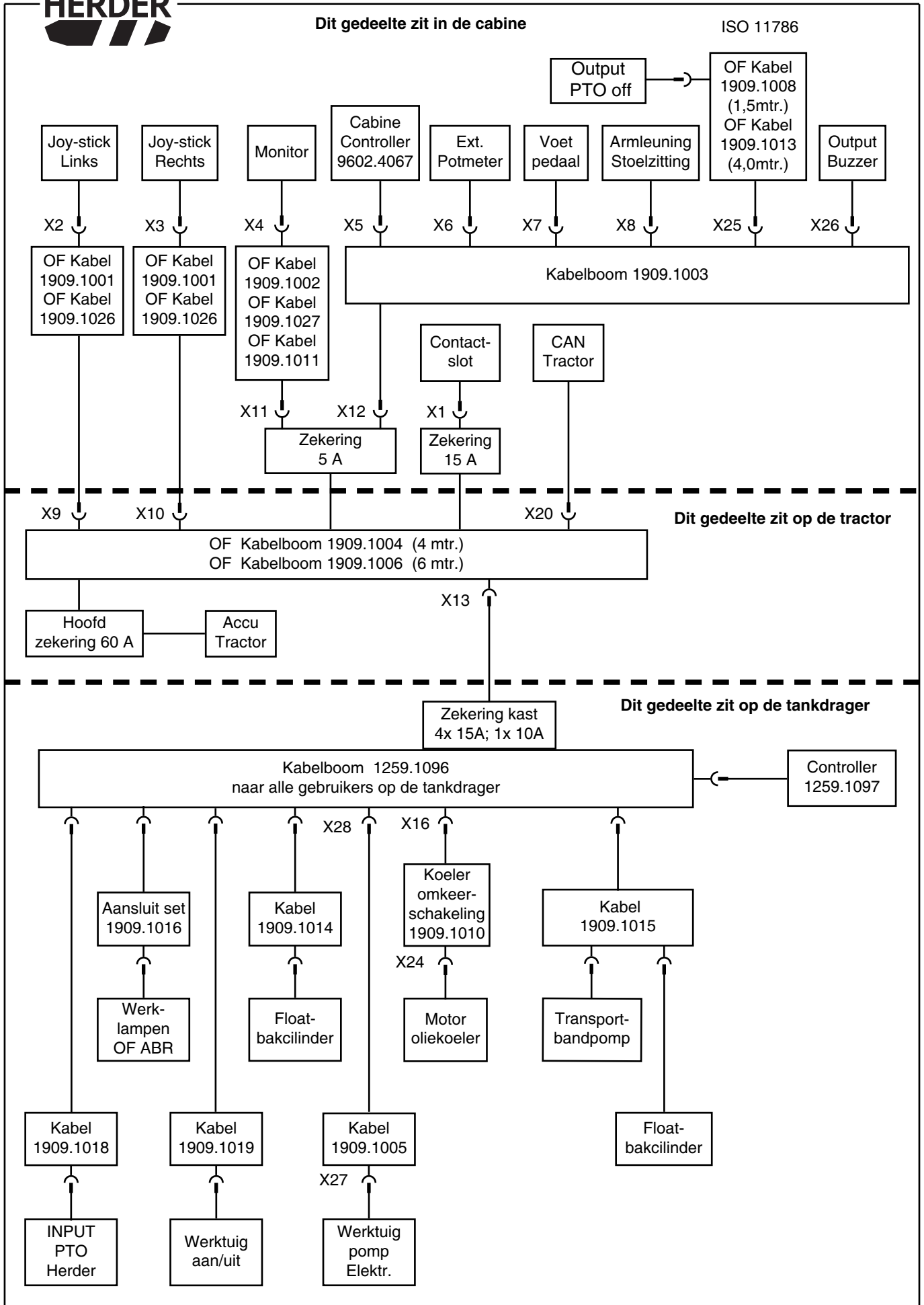



Groep : 1909-1004 Kabel boom op de trekker 4 meter Grenadier 512 HCC

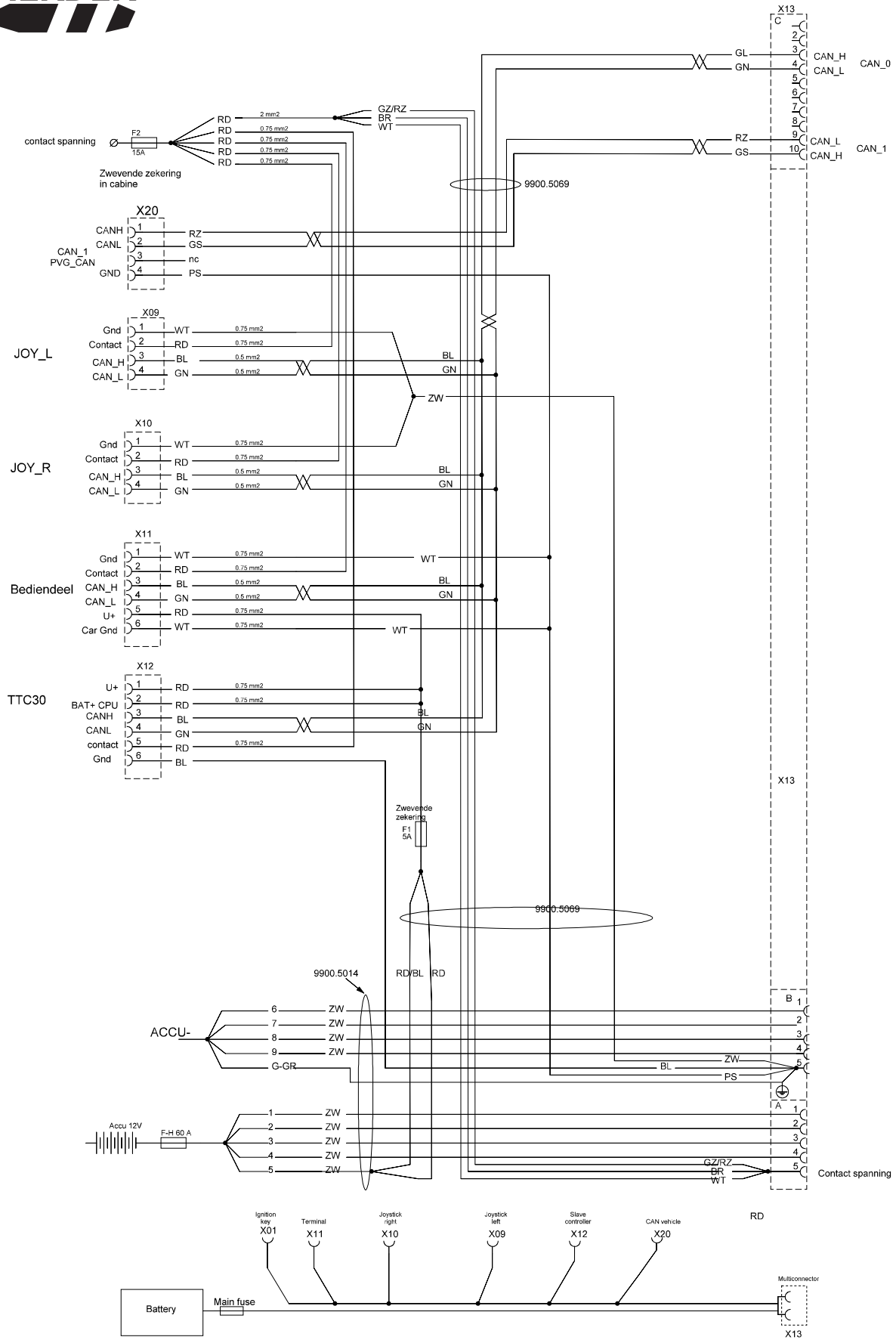

Date	Name	Description	Page
0.0 09-12-16		Kabelboom trekker 1909.1004/6	1
0.1 26-01-17	RJ		
Schematic no. 1909-1004(6)_V00.sp17			of 1

Dimensions

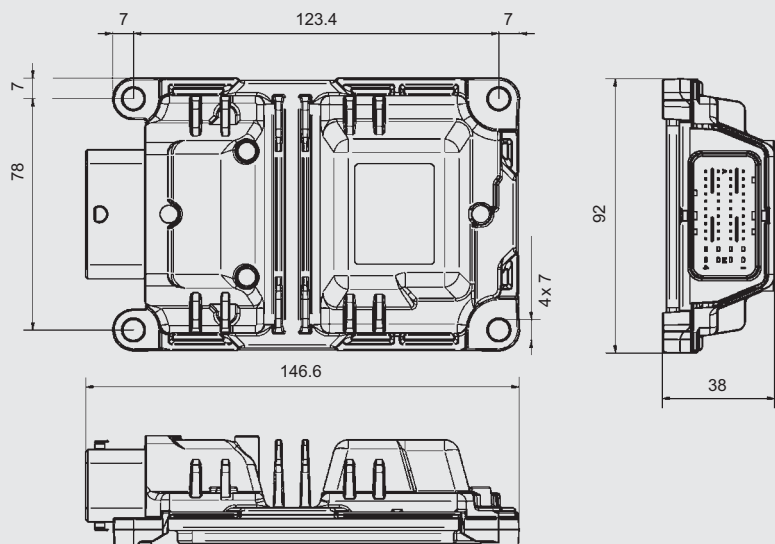

1



Pos. Nr.	Bestelnr.	Benaming	Aantal	1/1
1	9602.4067	Cabine Controller. Grenadier. Hydac TTC-30	1	
1	9602.4067	Kabelboom Controller. Cavalier. Hydac TTC-30	1	

M:\Projecten\Grenadier\Cavallier-Grenadier7 - Electronics\Schema's\Schemas kabelboom\1259.1096 (HCC samenstel tankbok)\1.9\

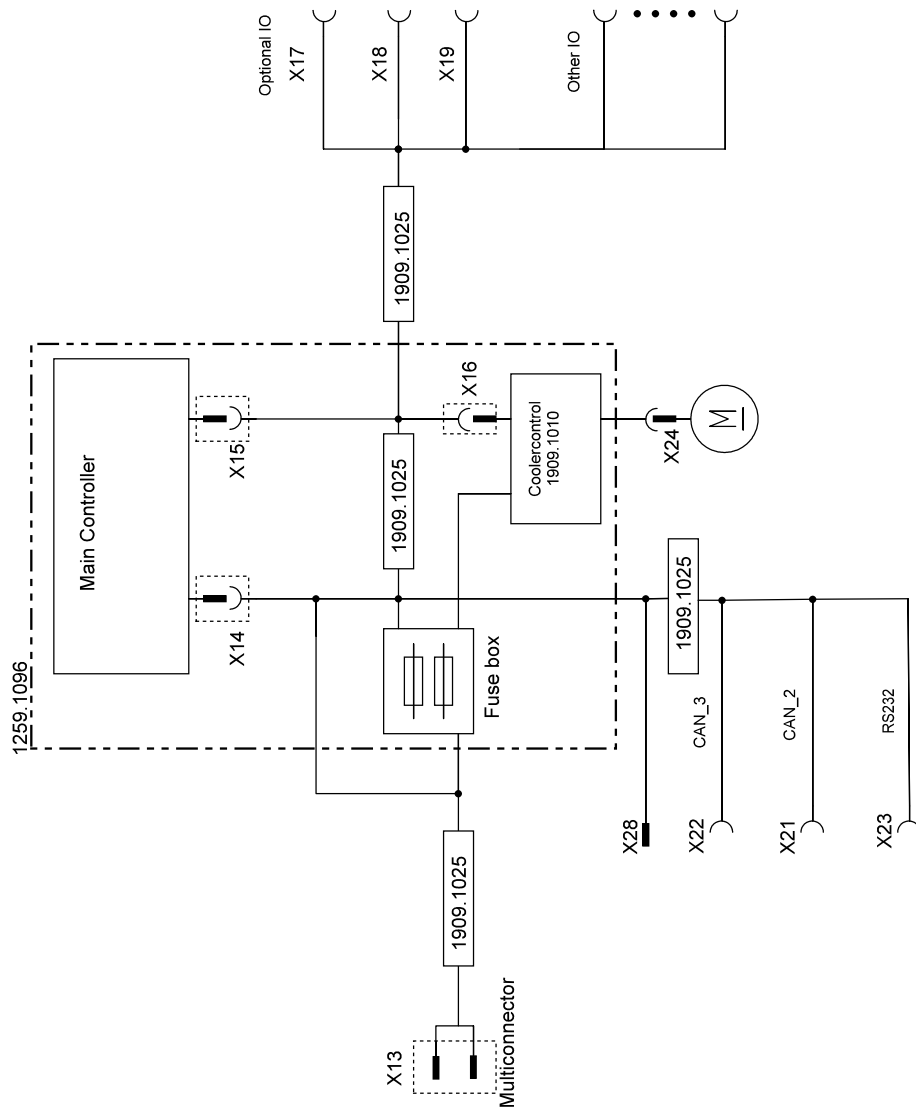

HERDER		Date	Name	Description	Page
0.0	02-12-16	1909.1025	Overzicht	Schematic no. 1259.1096 V1.9.spl7	1
0.1	17-05-17				of

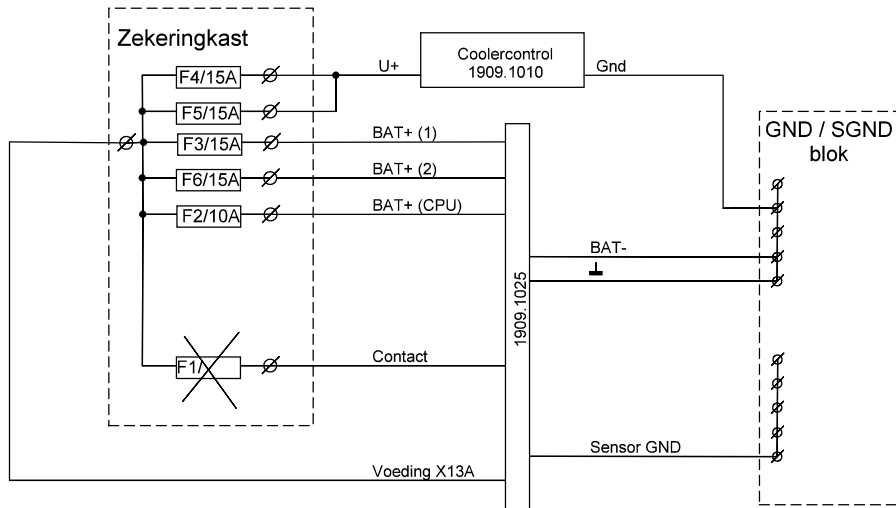
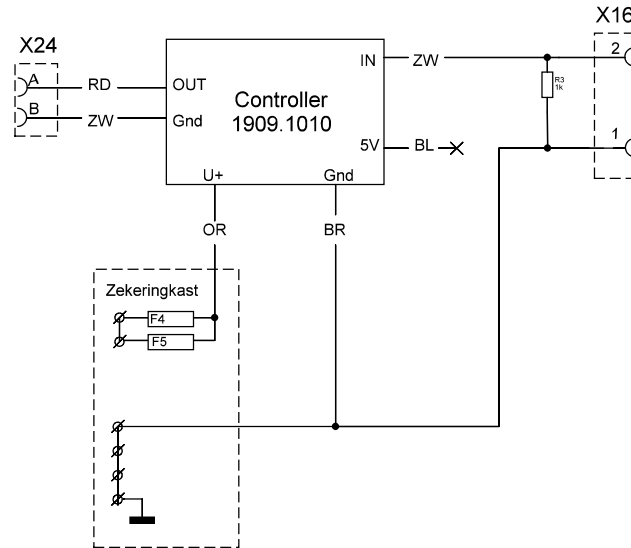

HERDER		Date	Name	Description	Page
		1.9	18-05-18		Coolercontrol & fuse 1259.1096
				Schematic no.	of
				1259.1096 V1.9.spl7	2

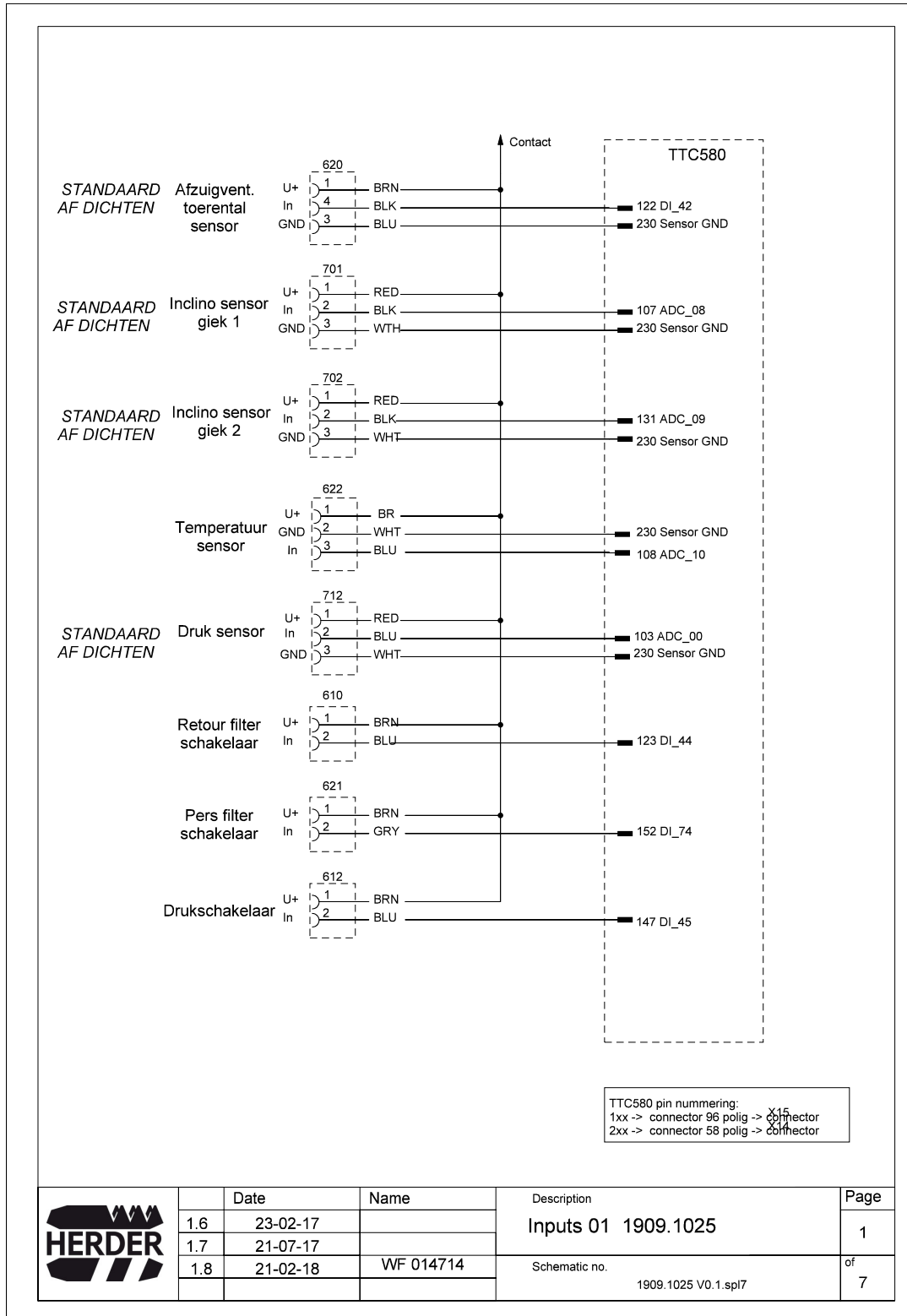

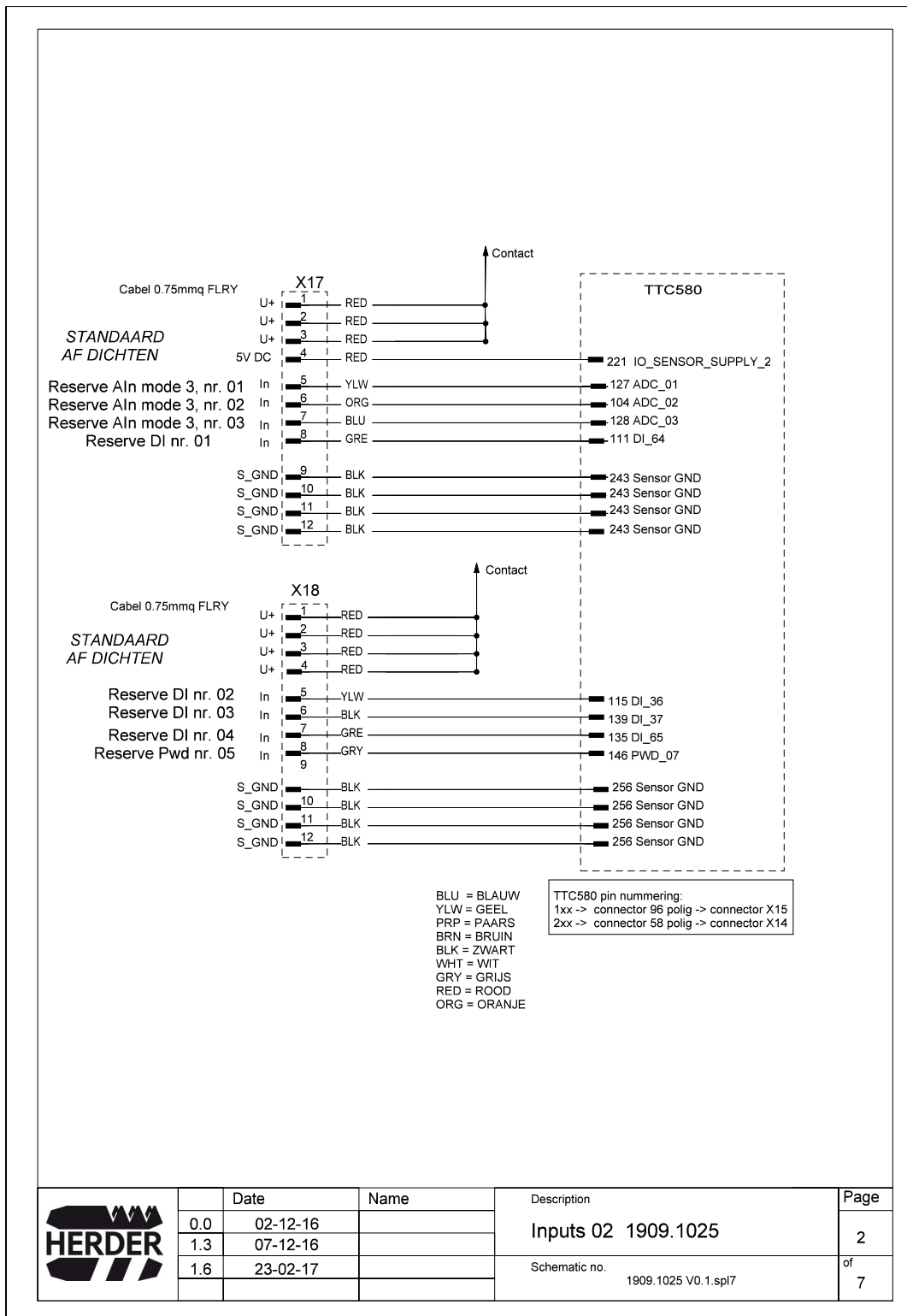

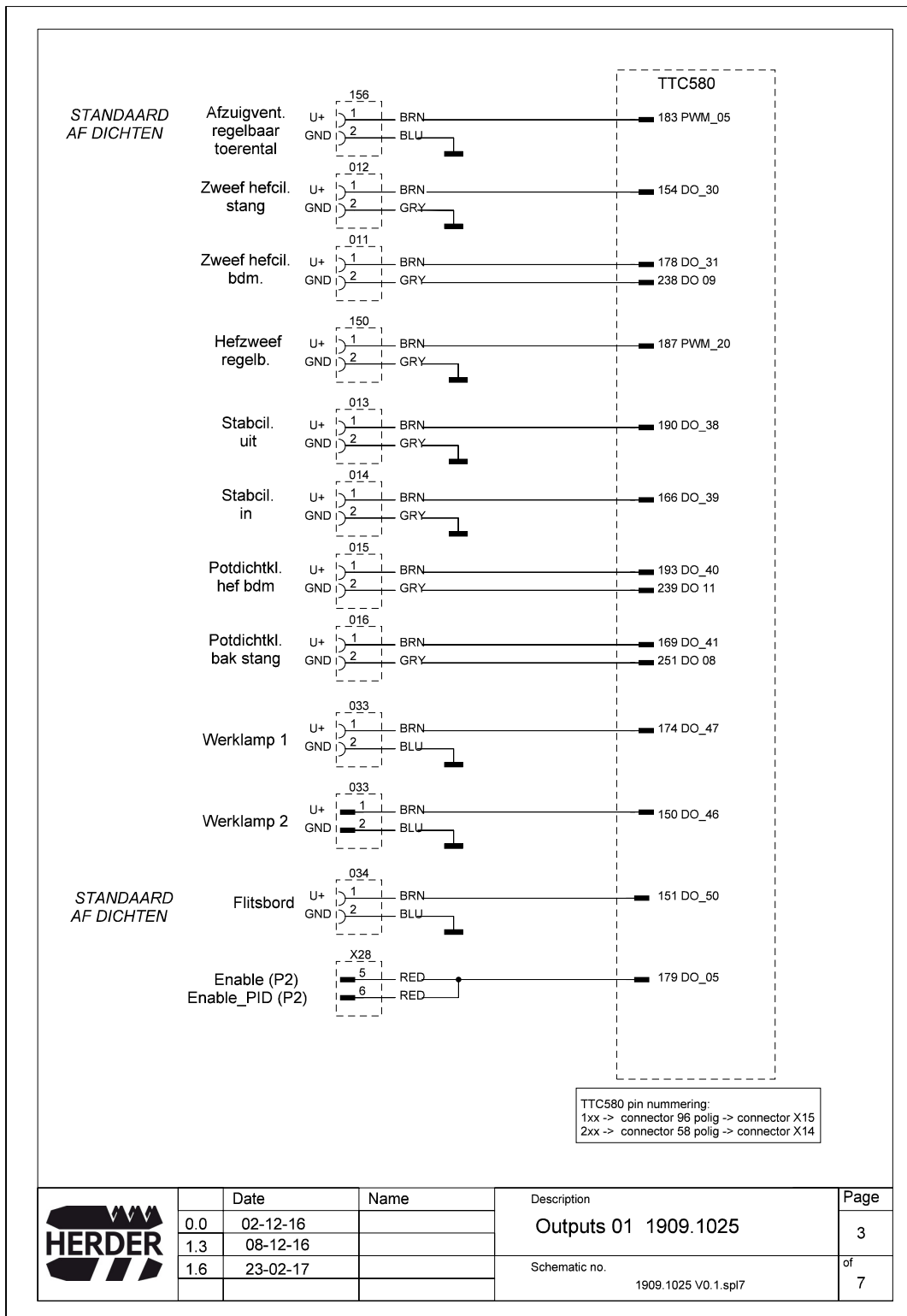

STANDAARD
AF DICHTEN

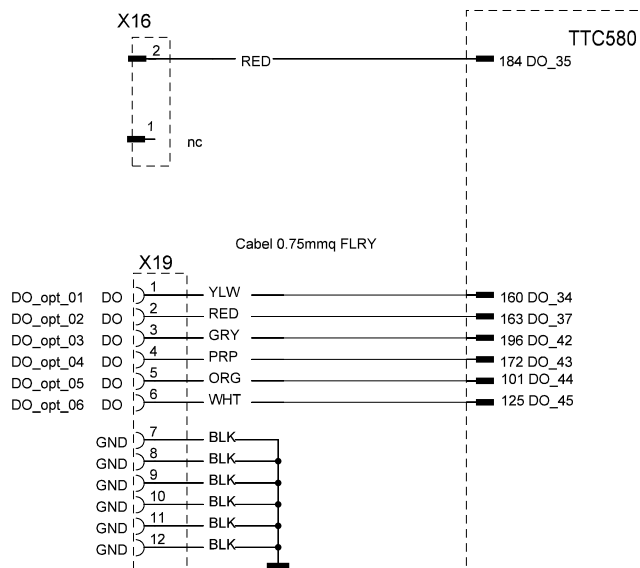

BLU = BLAUW
YLW = GEEL
PRP = PAARS
BRN = BRUIN
BLK = ZWART
WHT = WIT
GRY = GRIJS
RED = ROOD
ORG = ORANJE

TTC580 pin nummering:
1xx -> connector 96 polig -> connector X15
2xx -> connector 58 polig -> connector X14

	Date	Name	Description	Page
	0.0 02-12-16		Outputs 02 1909.1025	4
	1.3 07-12-16			
	1.6 23-02-17		Schematic no.	of
	1.9 25-05-18		1909.1025 V0.1.sp17	7

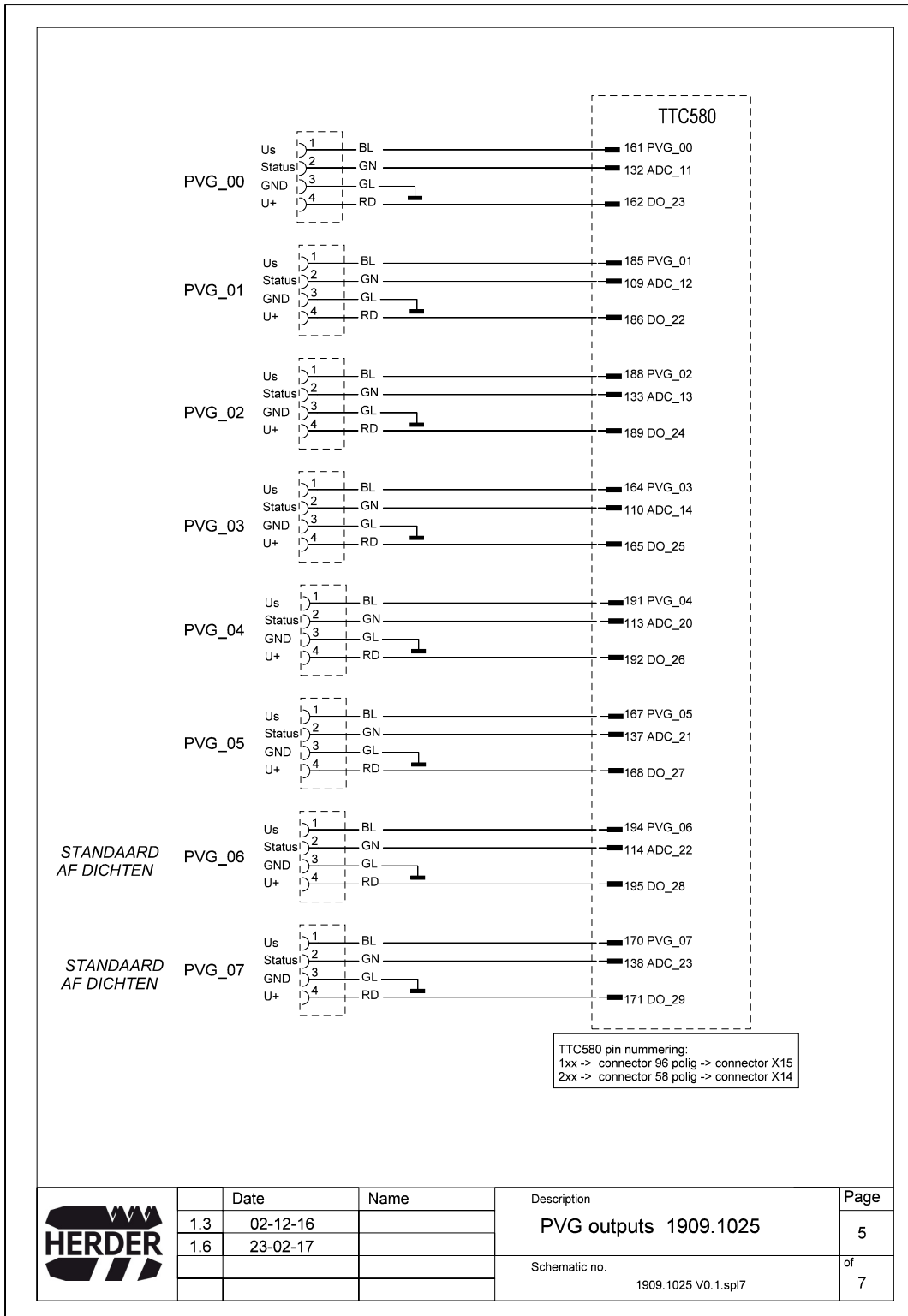

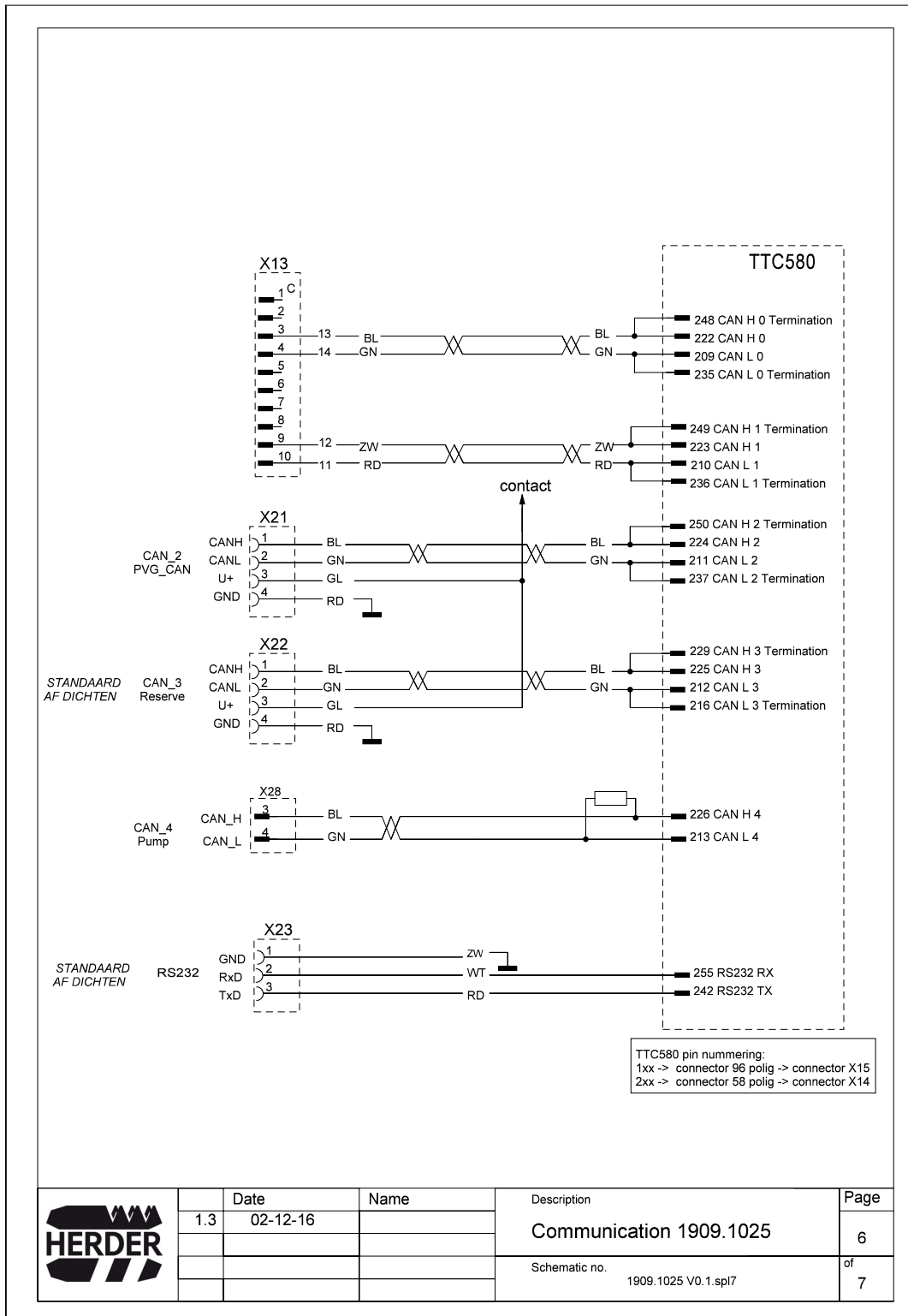

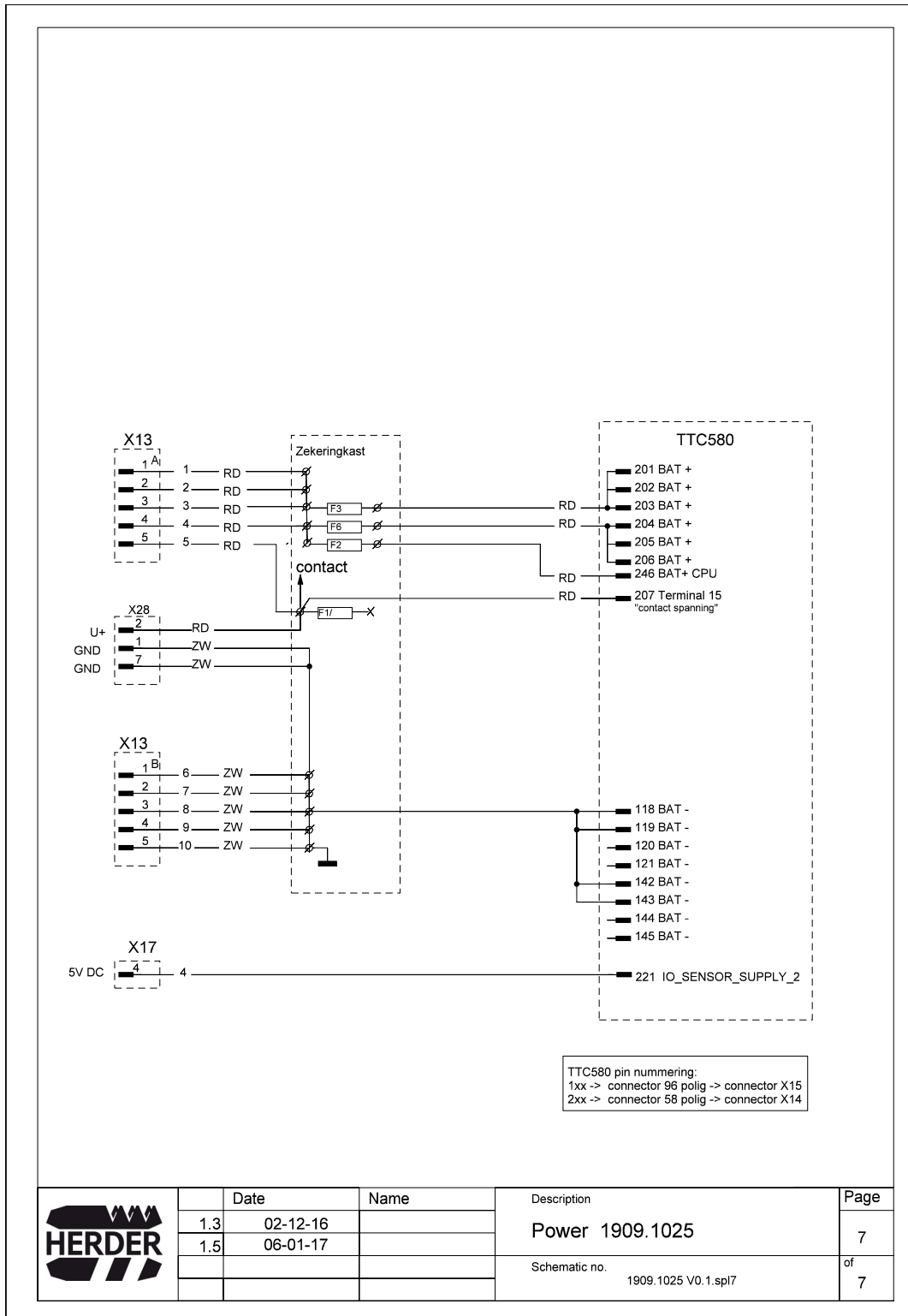



Groep
1259-1097

Besturingskast. geprogrammeerd.
Grenadier 512. HCC

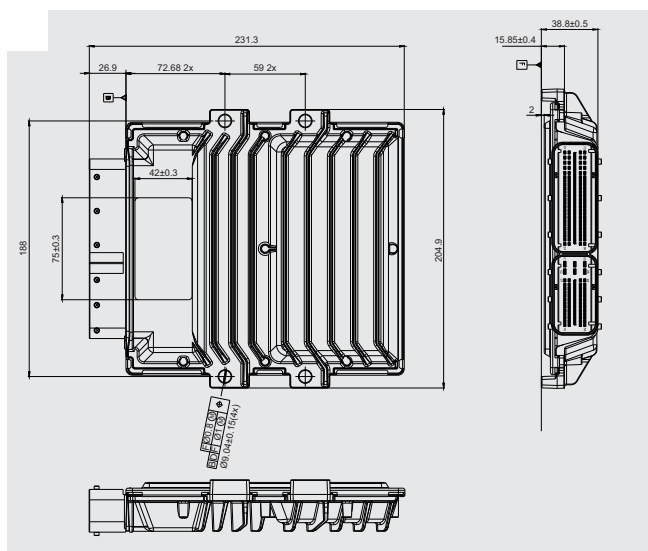

Pos. Nr.	Bestelnr.	Benaming	Aantal	1/1
1	1259.1097	Besturingskast. Geprogrammeerd. HCC. (in de bekabeling op de tankdrager)	1	



Groep
1259-1094

Elektrische bedieningshendel.
1259-1094 links. Grenadier 512. HCC.

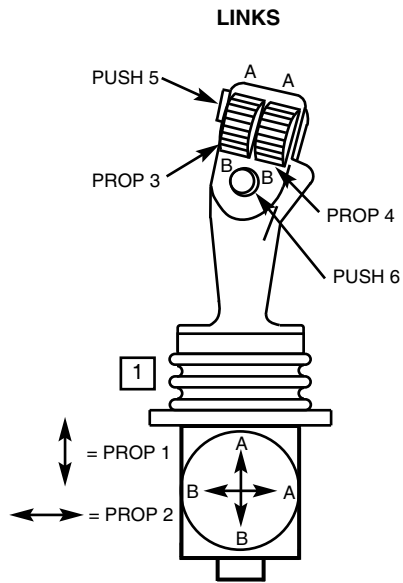

<u>Pos. Nr.</u>	<u>Bestelnr.</u>	<u>Benaming</u>	<u>Aantal</u>	<u>1/1</u>
1	1259.1094	Joy-stick. Geprogrammeerd. Links. 4 Prop. + 2 Drukkn. CAN JS 1000	1	

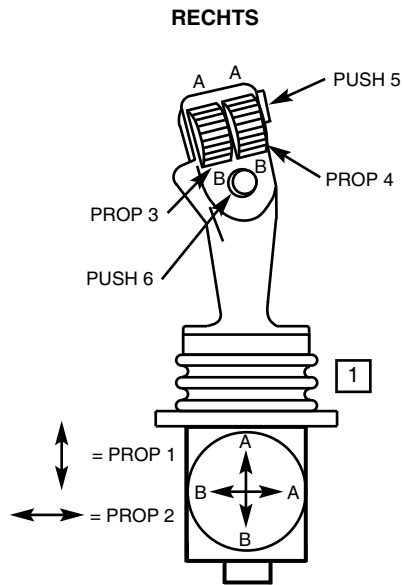

Pos. Nr.	Bestelnr.	Benaming	Aantal	1/1
1	1259.1095	Joy-stick. Geprogrammeerd. Rechts. 4 Prop. + 2 Drukkn. CAN JS 1000	1	



Groep
1259-1115

Voetschakelaar + Armleuningschakelaar +
Externe Potmeter. Grenadier 512 (HCC)

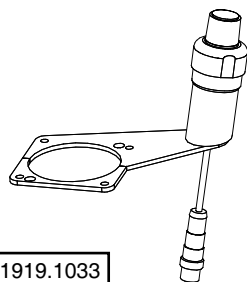

1919.1033

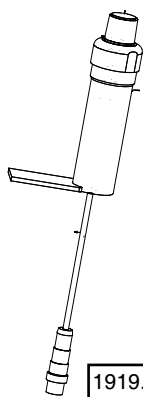

1919.1034



3

l = 3000



1 = BR = 5 Volt
2 = W = Loper
3 = BL = GND
4 = Z = ----

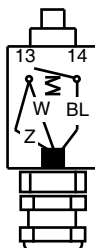

2

l = 1500
l = 3000



1 = BR = ----
2 = W = 'A'contact
3 = BL = 5 Volt
4 = Z = 'A'contact

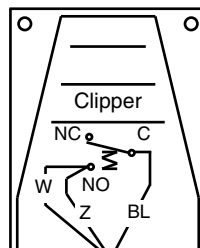

1

l = 3000



1 = BR = ----
2 = W = 'A'contact
3 = BL = 5 Volt
4 = Z = 'A'contact

Aansluiten aan Kabelboom 1909.1003

Pos. Nr.	Bestelnr.	Benaming	Aantal	1/1
1	1259.1011	Voetschakelaar met 3,0 mtr. kabel cpl.	1	
2	1259.1012	Armleuningschakelaar met 1,5 mtr. kabel cpl.	1	
2	1259.1013	Armleuningschakelaar met 3,0 mtr. kabel cpl.	1	
3	1909.1033	Externe Potmeter met 3,0 mtr. kabel cpl.		
		Bevestiging op de Joy-stick	1	
3	1909.1034	Externe Potmeter met 3,0 mtr. kabel		
		Bevestiging IN command arm. (onderdelen set)	1	
I		Kabel afkniplengte		
BL		Kabel blauw		
BR		Kabel bruin		
W		Kabel wit		
Z		Kabel zwart		



Groep
1259-1111

Bedieningskast. Monitor 1259.1111.
Grenadier 512. HCC.

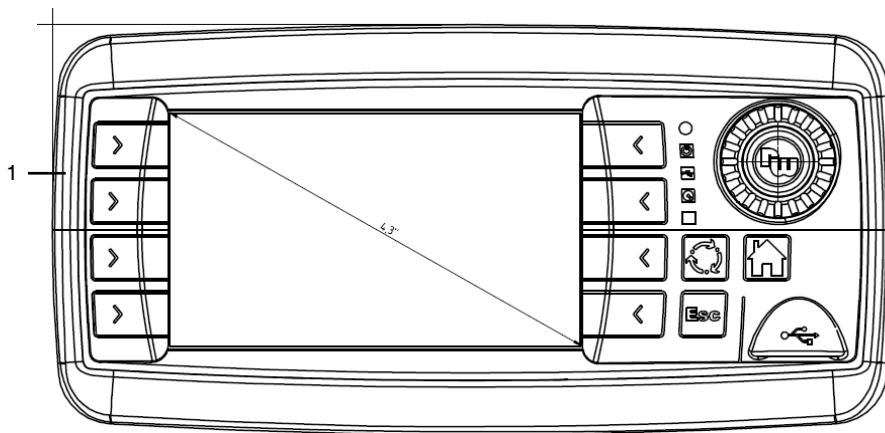

Pos. Nr.	Bestelnr.	Benaming	Aantal	1/1
1	1259.1111	Monitor OPUS A3 Standaard Full Option Full Can (geprogrameerd)	1	
-	9602.4062	Montagevoet. t.b.v. Monitor OPUS A3	1	
-	9602.4061	Stekker set. t.b.v. Monitor OPUS A3	1	



Groep
1259-1047

Automatische bodemdrukregeling

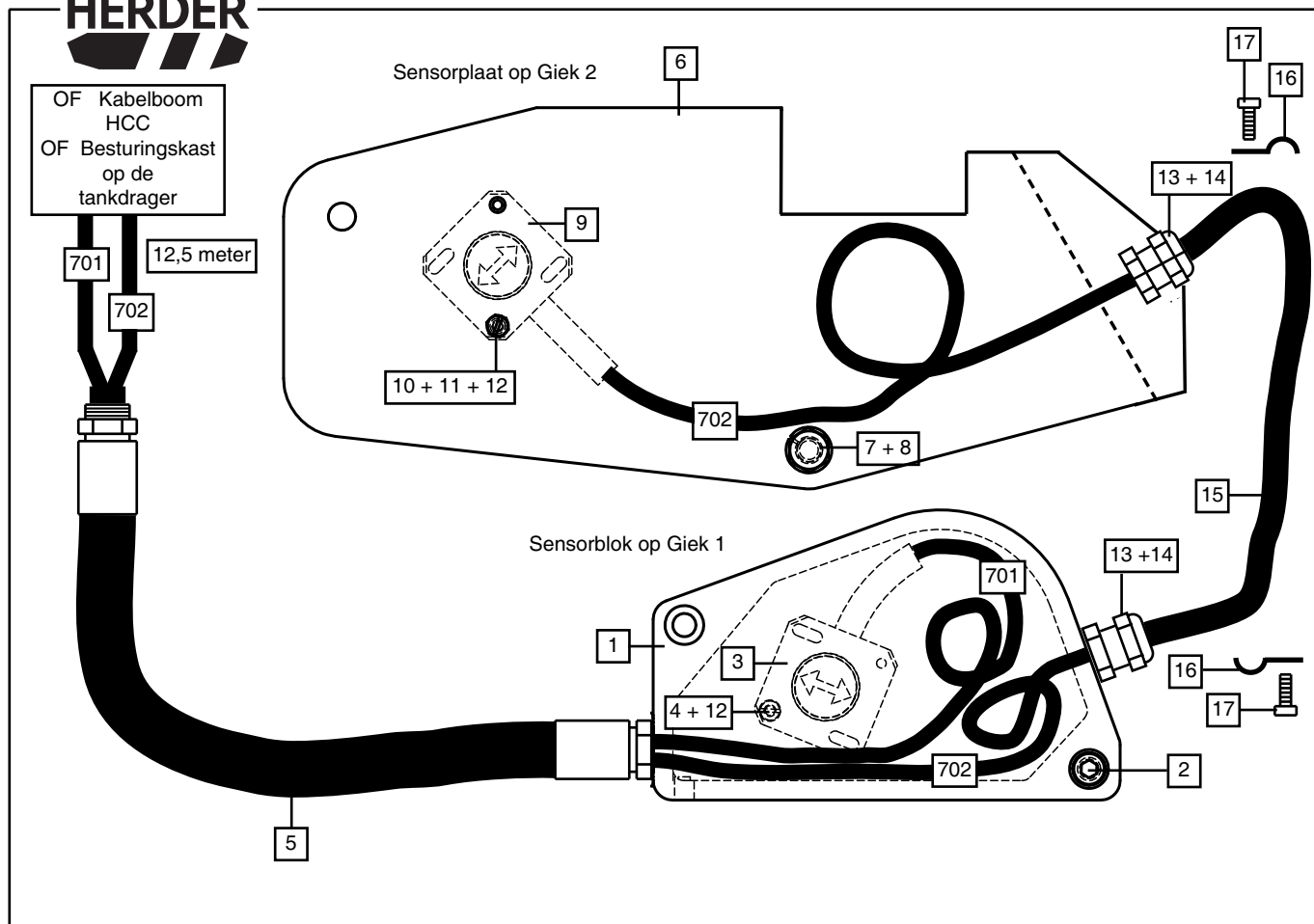

Pos. Nr.	Bestelnr.	Benaming	Aantal	1/1
-	1259.1047	Automatische bodemdrukregeling compleet	-	
1	0082.0495	Sensorblok op Giek 1	1	
2	9105.0507	Inbusbout M5x25 DIN912	2	
3	9602.9032	Inclinosensor met 12,5 meter aansluitkabel	1	
4	9122.0308	Cilinderkopschroef M3x20 DIN84	2	
5	1259.1088	Slang voor ABR L = 0,5mtr.	1	
6	0062.3873	Sensorplaat op Giek 2	1	
7	9101.0602	Tapbout M6x12 DIN933	2	
8	9205.0700	Veerring M6 DIN17222	2	
9	9602.9032	Inclinosensor met 12,5 meter aansluitkabel	1	
10	9122.0308	Cilinderkopschroef M3x20 DIN84	2	
11	9150.0300	Moer M3 DIN934	2	
12	9200.0300	Sluitring SR 3 DIN 125.1A	4	
13	9610.0420	Pakkingdrukker M16x1,5 MS ø5-9mm	2	
14	9309.0001	Steunhuls ø5,5mm	2	
15	9900.1028	Polyureth. Leiding ø8xø5,5mm zwart	1,10 m	
16	9573.0242	Beugel MR/MX	2	
17	9101.0803	Tapbout M8x16 DIN933	2	

Signaal Giek 1 = Kabel zwart
 Voeding sensoren Giek 1 en 2 = Kabel bruin
 Massa sensoren Giek 1 en 2 = Kabel blauw
 Signaal Giek 2 = Kabel zwart



DEUTSCH DTM04-4p

DEUTSCH DTM06-6S

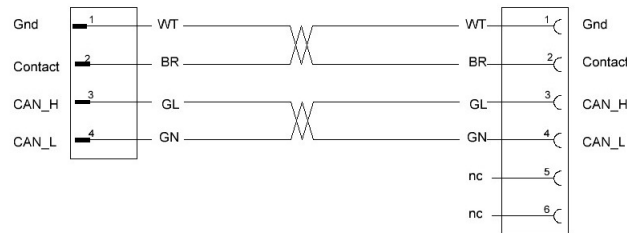
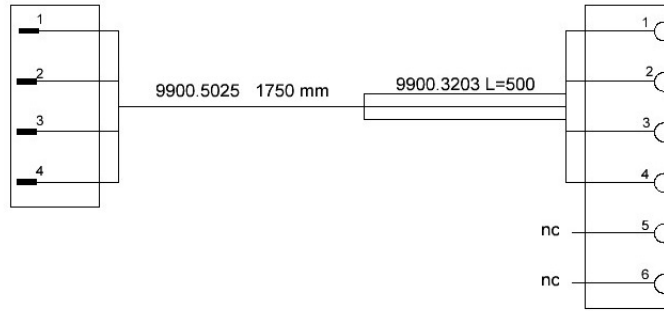

Date	Name	Description	Page
0.0 09-12-16		Joystick kabel	1
0.1 09-01-'17	RJ		
2 07-01-19	WF 17057	Schematic no. 1909-1001_#2_Schema spl7	1 of 1

Pos. Nr.	Bestelnr.	Benaming	Aantal	1/1
-	1909.1001	Kabel joystick 175 cm HCC compleet	-	
-	9603.4321	Pincontact Deutsch 0,5-0,8mm ²	4	
-	9603.4421	Buscontact Deutsch 0,5-0,8mm ²	4	
-	9605.0335	Stekkerhuis Deutsch DTM06.6S	1	
-	9605.0346	Stekkerhuis Deutsch DTM04.4S	1	
-	9609.3019	Afdichtstift Deutsch DTM SIZE 20	2	
-	9609.5020	Borg stekkerhuis Deutsch DTM.6S	1	
-	9609.5031	Borg stekkerhuis Deutsch DTM.4P	1	
-	9900.5025	Kabel 2x2x0,5mm ² Twisted pair	1,75 m	
-	9900.3203	Bescherm slang 9,7x13	0,50 m	

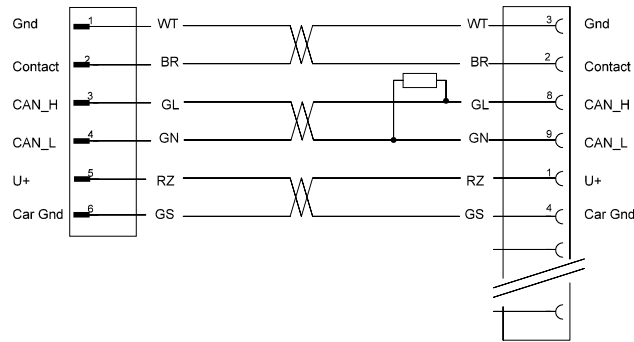
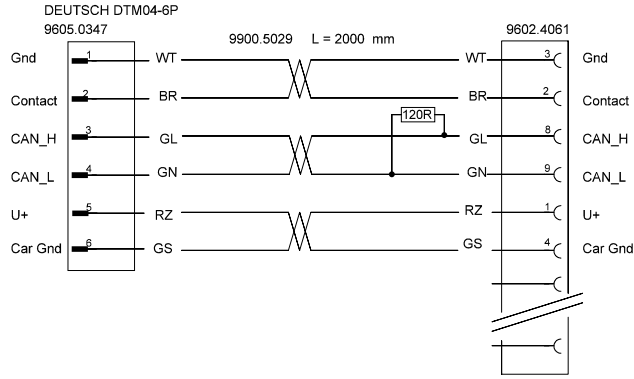

Date	Name	Description	Page
0.0 09-12-16		Tussen kabels	1
0.1 09-01-'17	RJ	Schematic no.	of
		1909-1002_V01.spl7	1

Pos. Nr.	Bestelnr.	Benaming	Aantal	1/1
-	1909.1002	Kabel bediendeel 200 cm HCC compleet	-	
-	9602.4061	Stekkerset t.b.v. Monitor Opus A3	1	
-	9603.4321	Pincontact Deutsch 0,5-0,8mm²	6	
-	9606.0521	Weerstand 0,25W 2,0x3,5 120R 1%	1	
-	9605.0347	Stekkerhuis Deutsch DTM04.6P	1	
-	9609.5033	Borg stekkerhuis Deutsch DTM.6P	1	
-	9900.5029	Kabel 3x2x0,5mm² Twisted pair	2,00 m	



Groep
1909.1003

Kabelboom cabine controller HCC

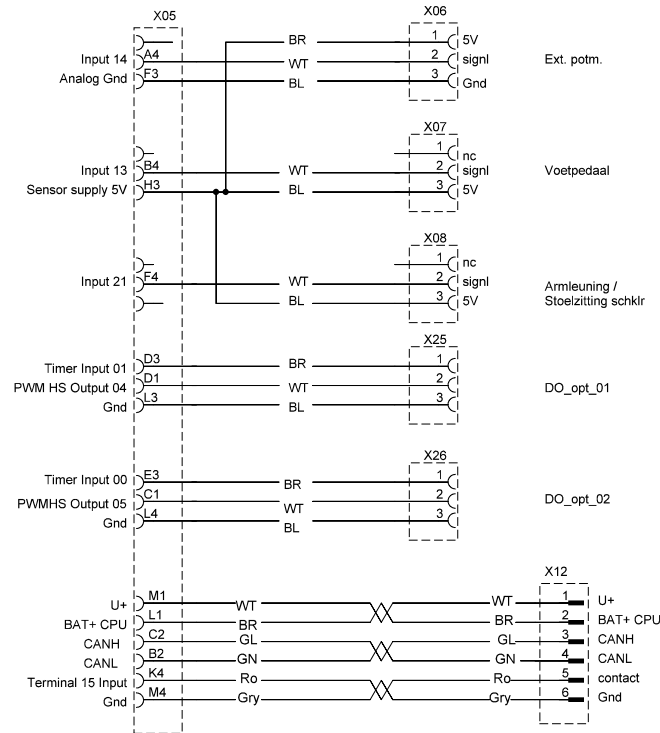

Date	Name	Description	Page
0.0 09-12-16		TTC30 kabelboom 1909.1003	1
1 1-4-2019	BVD		
		Schematic no. 1909-1003 HCC kabelboom slave controller	of 7

Pos. Nr.	Bestelnr.	Benaming	Aantal	1/2
-	1909.1003	Kabelboom cabine controller HCC compleet	-	
-	9603.2072	Rechte aansluitkabel 1,5m M12 5P Female	3	
-	9603.4320	Pincontact Deutsch 1,5-1,0mm ²	6	
-	9603.4421	Buscontact Deutsch 0,5-0,8mm ²	6	
-	9605.0336	Stekkerhuis Deutsch DTM06.3S	2	
-	9605.0344	Stekkerhuis 48P, draaduitloop links Molex	1	
-	9605.0381	Contrastekkerhuis Deutsch DT04.6P	1	
-	9605.0382	Contrastekkerhuis Deutsch DTM04.3P	2	
-	9605.0412	Buscontact 0,5-1,0mm ² Molex	5	
-	9605.0413	Buscontact 0,35mm ² Molex	12	
-	9609.3023	Afdichtstift 1,50mm Molex	9	
-	9609.3024	Afdichtstift 0,635mm Molex	28	
-	9609.5019	Borg Stekkerhuis Deutsch DT.6P	1	
-	9609.5021	Borg Stekkerhuis Deutsch WM.3P	2	
-	9609.5022	Borg Stekkerhuis Deutsch WM.3S	2	
-	9609.5030	Kap voor Connector 48P, 28P Molex	1	
-	9900.5029	Kabel 3x2x0,5mm ² Twisted pair	0,3m	

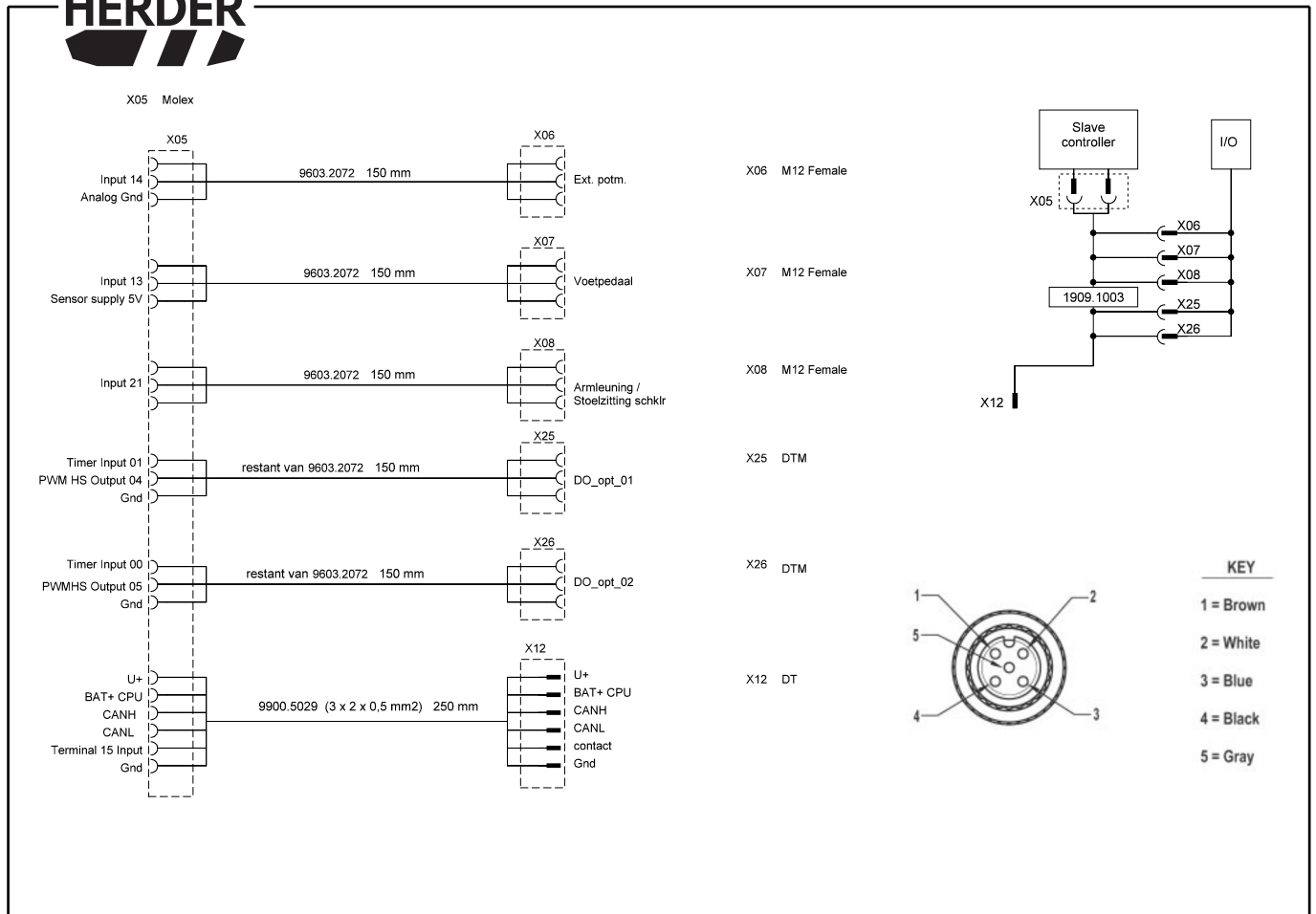

Pos. Nr.	Bestelnr.	Benaming	Aantal	2/2
-	1909.1003	Kabelboom cabine controller HCC compleet	-	
-	9603.2072	Rechte aansluitkabel 1,5m M12 5P Female	3	
-	9603.4320	Pincontact Deutsch 1,5-1,0mm ²	6	
-	9603.4421	Buscontact Deutsch 0,5-0,8mm ²	6	
-	9605.0336	Stekkerhuis Deutsch DTM06.3S	2	
-	9605.0344	Stekkerhuis 48P, draaduitloop links Molex	1	
-	9605.0381	Contraststekkerhuis Deutsch DT04.6P	1	
-	9605.0382	Contraststekkerhuis Deutsch DTM04.3P	2	
-	9605.0412	Buscontact 0,5-1,0mm ² Molex	5	
-	9605.0413	Buscontact 0,35mm ² Molex	12	
-	9609.3023	Afdichtstift 1,50mm Molex	9	
-	9609.3024	Afdichtstift 0,635mm Molex	28	
-	9609.5019	Borg Stekkerhuis Deutsch DT.6P	1	
-	9609.5021	Borg Stekkerhuis Deutsch WM.3P	2	
-	9609.5022	Borg Stekkerhuis Deutsch WM.3S	2	
-	9609.5030	Kap voor Connector 48P, 28P Molex	1	
-	9900.5029	Kabel 3x2x0,5mm ² Twisted pair	0,3m	

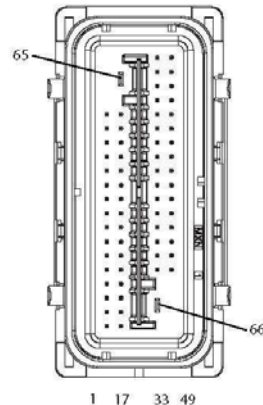
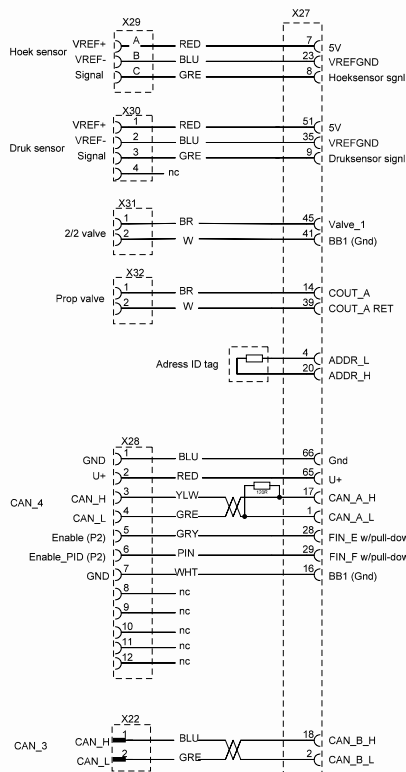

Date	Name	Description	Page
0.0 09-12-16		1909-1005	
0.1 10-01-17		Wtg pomp kabelboom 1909.1005	1
0.2 15-05-17		Schematic no.	of
0.3 04-06-18	WF 014717	1909-1005_V03.spl7	1

Pos. Nr.	Bestelnr.	Benaming	Aantal	1/2
-	1909.1005	Kabel boom Werktuigpomp Parker P2 HCC compleet	-	
-	9271.0100	Bundelbandje zwart 200x2,5	9	
-	9602.0117	ID-TAG Parker adres 0	1	
-	9603.4321	Pincontact Deutsch 0,5-0,8mm ²	2	
-	9603.4421	Buscontact Deutsch 0,5-0,8mm ²	7	
-	9605.0330	Stekkerhuis 2P Deutsch DT06.2S	2	
-	9605.0331	Stekkerhuis 4P Deutsch DT06.4S	1	
-	9605.0343	Stekkerhuis 12P Deutsch DTM06.12S zwart	1	
-	9605.0349	Stekkerhuis 3P Deutsch DT06.3S	1	
-	9605.0353	Stekkerhuis 66P Molex	1	
-	9605.0384	Contrastekkerhuis Deutsch DT04.4P	1	
-	9605.0407	Buscontact Deutsch 0,5-1,0mm ²	11	
-	9605.0409	Buscontact Deutsch 1,0-2,0mm ²	2	
-	9605.0415	Buscontact 0,75mm ² Molex	17	
-	9605.0416	Buscontact 1,5mm ² Yazaki	2	
-	9605.3029	Afdichtstop 0,75mm ² Molex	45	
-	9606.0509	Afsluit Weerstand 120 R	1	
-	9609.3014	Afdichtstift Deutsch Size 12-16"	3	
-	9609.3019	Afdichtstift Deutsch DTM Size 20	5	
-	9609.5004	Borg Stekkerhuis Deutsch DT06.2S	2	
-	9609.5007	Borg Stekkerhuis Deutsch DT06.4S	1	
-	9609.5025	Borg Stekkerhuis Deutsch DT.4P	1	
-	9609.5029	Borg Stekkerhuis Deutsch DTM06.12S	1	
-	9609.5035	Borg Stekkerhuis Deutsch DT06.3S	1	
-	9609.5036	Kap voor Stekker 66P Molex	1	
-	9609.5037	Afdichtplug 1,5mm ² Yazaki	2	
-	9900.5000	Kabel 2x1mm ² wit / bruin	3,55m	
-	9900.5003	Kabel 3x1mm ²	3,55m	
-	9900.5034	Kabel 4x2x0,75mm ² hoog flexibel	0,80m	
-	9900.5106	Kabel 1x0,75mm ² groen FLRY-B	0,55m	
-	9900.5107	Kabel 1x0,75mm ² blauw FLRY-B	0,55m	

9605.0349: STEKKERHUIS 3P DEUTSCH DT06.3S
9609.5035: BORG STEKKERH DEUTSCH DT06.3S
9605.0407: BUSCONTACT DEUTSCH 0,5-1,0 MM2

9605.0331: STEKKERHUIS 4P DEUTSCH DT06.4S
9609.5007: BORG STEKKERH DEUTSCH DT06.4S
9605.0407: BUSCONTACT DEUTSCH 0,5-1,0 MM2
9609.3014: AFDICHTSTIFT DEUTSCH SIZE 12-16"

9605.0330: STEKKERHUIS 2P DEUTSCH DT06.2S
9609.5004: BORG STEKKERH DEUTSCH DT06.2S
9605.0407: BUSCONTACT DEUTSCH 0,5-1,0 MM2

9605.0330: STEKKERHUIS 2P DEUTSCH DT06.2S
9609.5004: BORG STEKKERH DEUTSCH DT06.2S
9605.0407: BUSCONTACT DEUTSCH 0,5-1,0 MM2

9605.0343: STEKKERHUIS 12P DEUTSCH DTM06.12S ZWART
9609.5029: BORG STEKKERH DEUTSCH DTM06.12S
9603.4421: BUSCONTACT DEUTSCH 0,5-0,8 MM2
9609.3019: AFDICHTSTIFT DEUTSCH DTM SIZE 20

034 DT

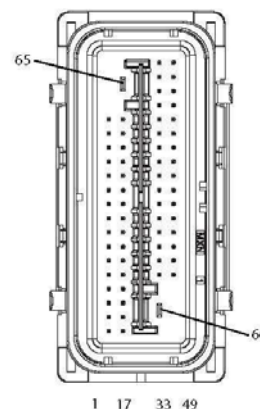
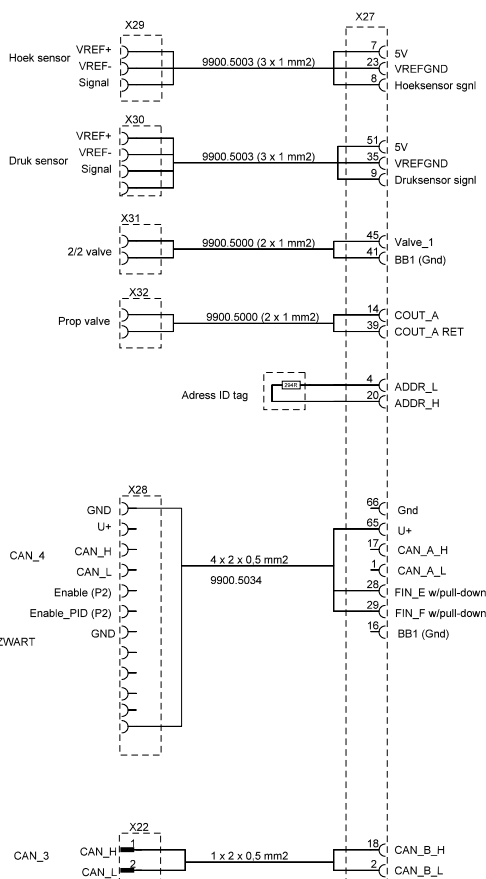

Pos. Nr.	Bestelnr.	Benaming	Aantal	2/2
-	1909.1005	Kabel boom Werktuigpomp Parker P2 HCC compleet	-	
-	9271.0100	Bundelbandje zwart 200x2,5	9	
-	9602.0117	ID-TAG Parker adres 0	1	
-	9603.4321	Pincontact Deutsch 0,5-0,8mm ²	2	
-	9603.4421	Buscontact Deutsch 0,5-0,8mm ²	7	
-	9605.0330	Stekkerhuis 2P Deutsch DT06.2S	2	
-	9605.0331	Stekkerhuis 4P Deutsch DT06.4S	1	
-	9605.0343	Stekkerhuis 12P Deutsch DTM06.12S zwart	1	
-	9605.0349	Stekkerhuis 3P Deutsch DT06.3S	1	
-	9605.0353	Stekkerhuis 66P Molex	1	
-	9605.0384	Contrastekkerhuis Deutsch DT04.4P	1	
-	9605.0407	Buscontact Deutsch 0,5-1,0mm ²	11	
-	9605.0409	Buscontact Deutsch 1,0-2,0mm ²	2	
-	9605.0415	Buscontact 0,75mm ² Molex	17	
-	9605.0416	Buscontact 1,5mm ² Yazaki	2	
-	9605.3029	Afdichtstop 0,75mm ² Molex	45	
-	9606.0509	Afsluit Weerstand 120 R	1	
-	9609.3014	Afdichtstift Deutsch Size 12-16"	3	
-	9609.3019	Afdichtstift Deutsch DTM Size 20	5	
-	9609.5004	Borg Stekkerhuis Deutsch DT06.2S	2	
-	9609.5007	Borg Stekkerhuis Deutsch DT06.4S	1	
-	9609.5025	Borg Stekkerhuis Deutsch DT.4P	1	
-	9609.5029	Borg Stekkerhuis Deutsch DTM06.12S	1	
-	9609.5035	Borg Stekkerhuis Deutsch DT06.3S	1	
-	9609.5036	Kap voor Stekker 66P Molex	1	
-	9609.5037	Afdichtplug 1,5mm ² Yazaki	2	
-	9900.5000	Kabel 2x1mm ² wit / bruin	3,55m	
-	9900.5003	Kabel 3x1mm ²	3,55m	
-	9900.5034	Kabel 4x2x0,75mm ² hoog flexibel	0,80m	
-	9900.5106	Kabel 1x0,75mm ² groen FLRY-B	0,55m	
-	9900.5107	Kabel 1x0,75mm ² blauw FLRY-B	0,55m	

Isobus Standard

- 1: Real forward speed
- 2: Theoretical forward speed
- 3: Rear PTO speed
- 4: Rear linkage implement in-work/out-of-work
- 5: Rear linkage position
- 6: +12V ignition
- 7: Ground

ISO 11786 connector

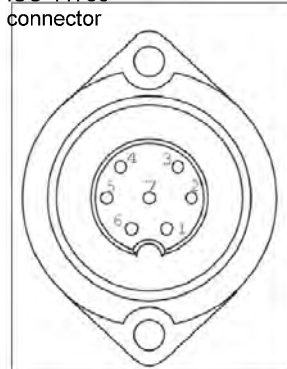

X05 Connector TTC30 controller

X25 DTM

X26 DTM

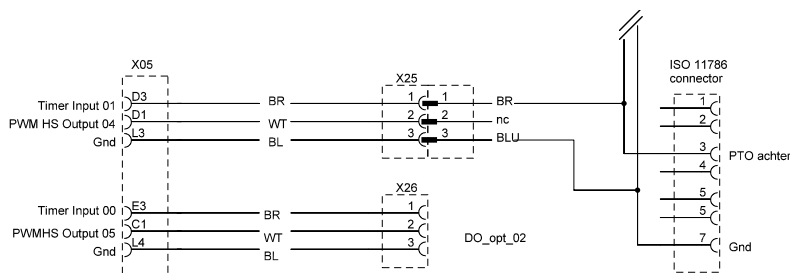
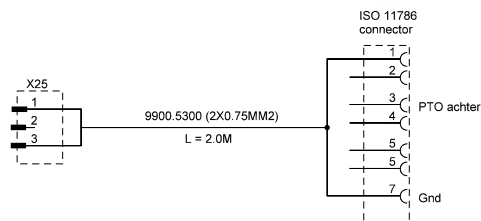

	Date	Name	Description	Page
	0.0 19-12-16	AW	Kabel PTO via ISO 1909.1008	1
	0.1 26-01-'17	RJ		
			Schematic no. 1909-1008_V0.1.spl7	of 1

Pos. Nr.	Bestelnr.	Benaming	Aantal	1/1
-	1909.1008	Kabel PTO - RPM via ISO connector compleet	-	
-	9603.4321	Pincontact Deutsch 0,5-0,8mm ²	3	
-	9605.0076	Kabelverbinder blauw 1-2mm	2	
-	9605.0382	Contrastekker Deutsch DTM04.3P	1	
-	9609.5021	Borg Stekkerhuis Deutsch WM.3P	1	
-	9900.5300	Kabel 2x0,75mm ² zwart	2m	

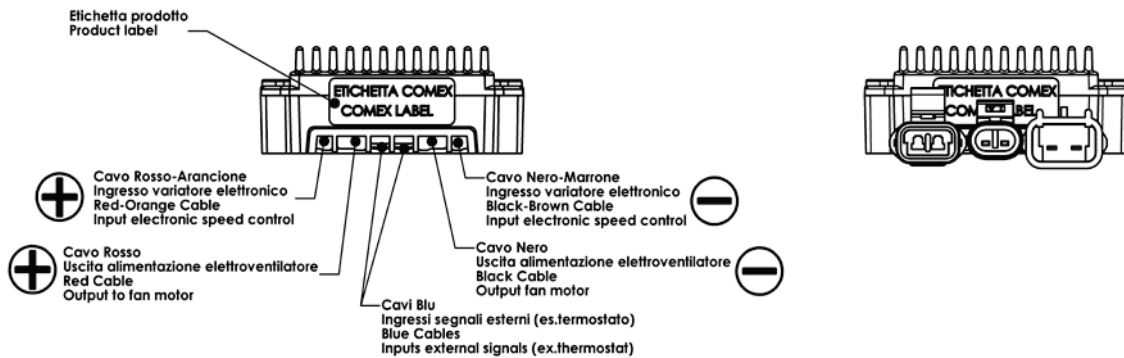
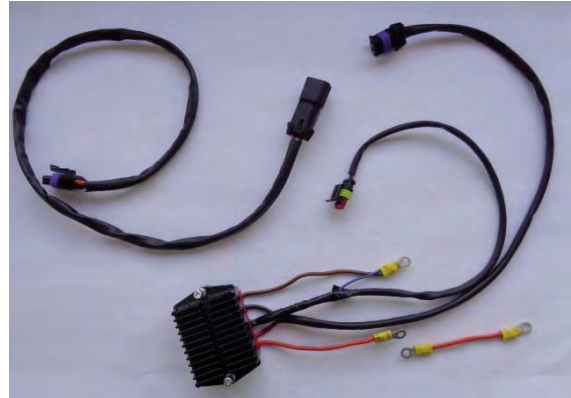

Pos. Nr.	Bestelnr.	Benaming	Aantal	1/1
-	1909.1010	Koeler omkeer schakeling Grenadier HCC compleet	-	
-	9602.4058	Omkeerschakeling elektrische koeler zonder temperatuur sensor	1	
-	9605.0063	Kabelschoen geel oog 5mm	4	
-	9605.0348	Stekkerhuis 2P Delphi 280 serie	1	
-	9605.0414	Kabelschoen Delphi 280 serie	1	
-	9609.3026	Kap Delphi 280 serie	1	
-	9609.5034	Afdichtring Delphi grijs 2,81-3,49mm 280 serie	2	

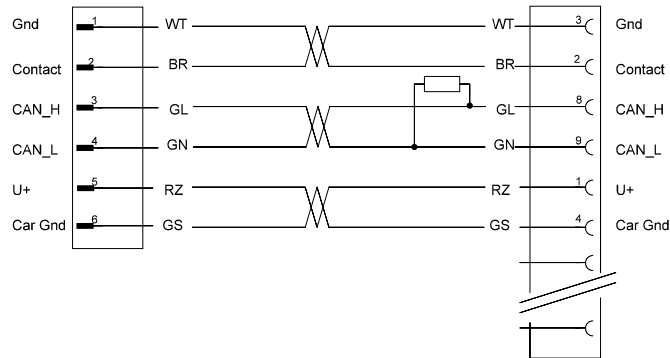
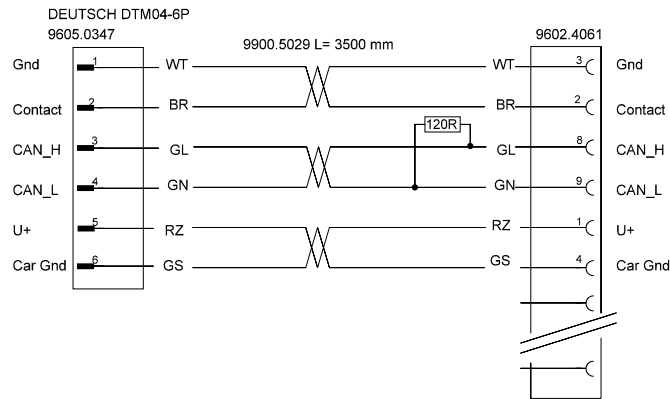

	Date	Name	Description	Page
0.0	09-12-16		Bediendeel kabel	1
0.1	09-01-'17	RJ		of
			Schematic no.	1
			1909-1011_V01.spl7	

Pos. Nr.	Bestelnr.	Benaming	Aantal	1/1
-	1909.1011	Kabel bediendeel 350 cm HCC compleet	-	
-	9602.4061	Stekkerset t.b.v. Monitor Opus A3	1	
-	9603.4321	Pincontact Deutsch 0,5-0,8mm ²	6	
-	9606.0521	Weerstand 0,25W 2,0x3,5 120R 1%	1	
-	9605.0347	Contrastekkerhuis Deutsch DTM04.6P	1	
-	9609.5033	Borg stekkerhuis Deutsch DTM.6P	1	
-	9900.5029	Kabel 3x2x0,5mm ² Twisted pair	3,50 m	



Isobus Standard

- 1: Real forward speed
- 2: Theoretical forward speed
- 3: Rear PTO speed
- 4: Rear linkage implement in-work/out-of-work
- 5: Rear linkage position
- 6: +12V ignition
- 7: Ground

ISO 11786
connector

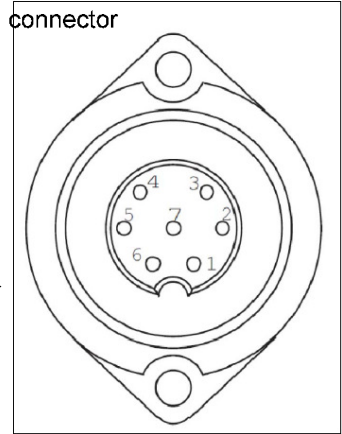

X05 Connector TTC30 controller

X25 DTM

X26 DTM

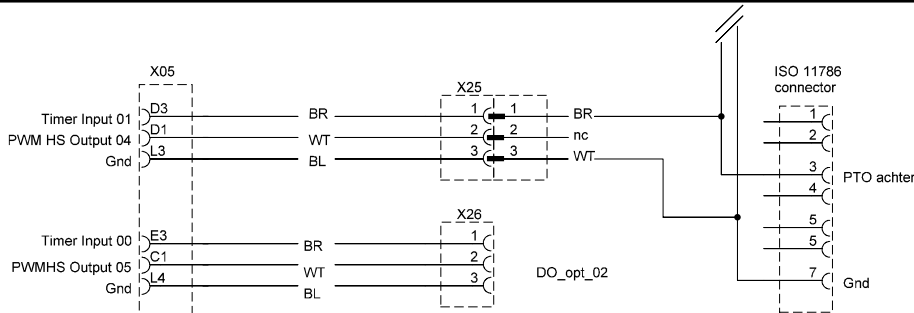
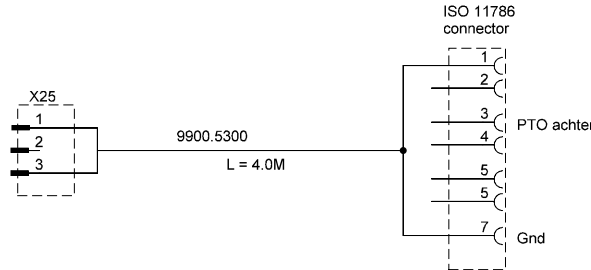

HERDER	Date	Name	Description	Page
	0.1	08-03-17	RJ	1
	#2	19-04-19		of 3
			Schematic no. 1909-1013#2.spl7	

Pos. Nr. Bestelnr.

Benaming	Aantal		1/1
-	1909.1013	Kabel PTO via ISO connector 4 mtr. HCC. compleet	-
-	9603.4321	Pincontact Deutsch 0,5-0,8 mm ²	2
-	9605.0076	Kabelverbinder blauw 1-2 mm	2
-	9605.0382	Contrastekkerhuis Deutsch DTM04.3M	1
-	9609.3019	Afdichtstift Deutsch DTM SIZE 20	1
-	9609.5021	Borg stekkerhuis Deutsch WM.3P	1
-	9900.5300	Kabel 2x0,5 mm ²	4,00 m



Groep
1909-1014

Kabelboom voor float-functie via optionele
uitgangen connector. HCC

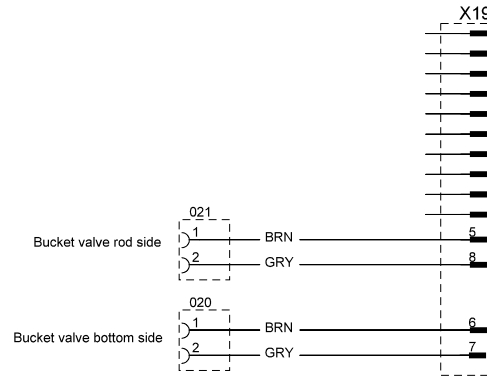
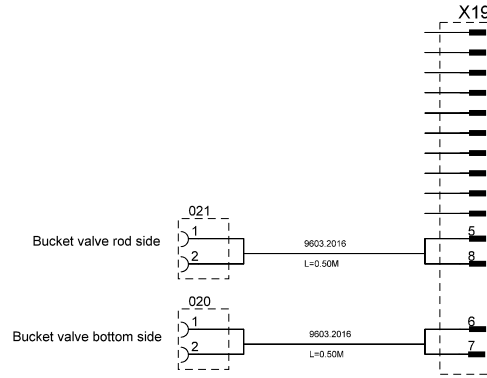

Date	Name	Description	Page
		Kabelboom	1
		Schematic no. 1909.1014.sp17	of 1

Pos. Nr.	Bestelnr.	Benaming	Aantal	1/1
-	1909.1014	Kabelboom voor float-functie via optionele uitgangen connector. HCC compleet	-	
-	9605.0341	Stekkerhuis Deutsch DT04.12P zwart	1	
-	9609.5027	Borg stekkerhuis Deutsch DT04.12P	1	
-	9603.4320	Pincontact Deutsch 0,5-1,0mm ²	4	
-	9609.3023	Afdichtstift Molex 1,5mm ²	8	
-	9603.2016	Aansluitkabel D43650-4P - 1,5mtr	2	



Groep
1909.1020

Kabel Transportband en Bodemfrees. HCC.

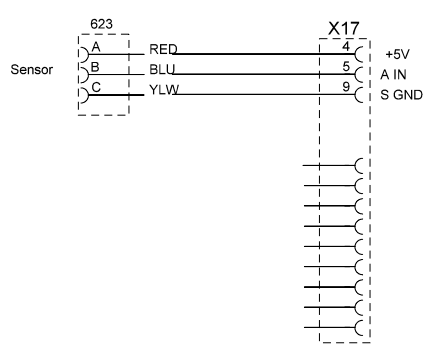
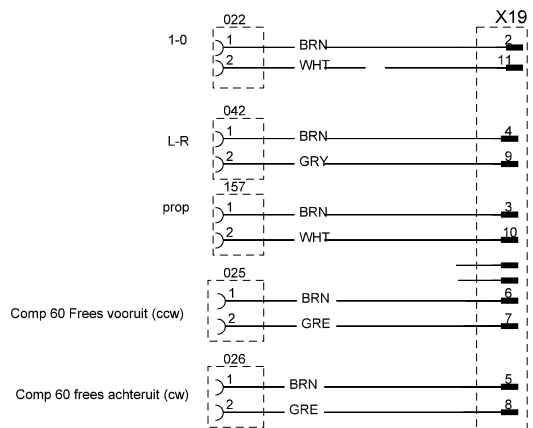

Date	Name	Description	Page
0.0	04-09-'17	TRB Parker P1 pomp+ bodemfre.	1
		Schematic no. 1909-1020_V0.0.spl7	of 1

Pos. Nr.	Bestelnr.	Benaming	Aantal	1/2
-	1909.1020	Kabel Transportband en Bodemfrees HCC compleet.	-	
022	9605.0330	Stekkerhuis 2P Deutsch DT06.2S	1	
022	9609.5004	Borg Stekkerhuis Deutsch DT06.2S	1	
022	9605.0407	Buscontact Deutsch 0,5-1,0mm ²	2	
022	9605.0380	Contrastekkerhuis 2P Deutsch	1	
022	9609.5006	Borg Stekkerhuis Deutsch DT04.2P	1	
022	9603.4320	Pincontact Deutsch 0,5-1,0mm ²	2	
022	9900.5000	Kabel 2x1mm ²	2,0m	
042	9605.0330	Stekkerhuis 2P Deutsch DT06.2S	1	
042	9609.5004	Borg Stekkerhuis Deutsch DT06.2S	1	
042	9605.0407	Buscontact Deutsch 0,5-1,0mm ²	2	
042	9603.2016	Aansluitkabel D43650-4P/1,5m	1,0m	
157	9605.0380	Contrastekkerhuis 2P Deutsch	1	
157	9609.5006	Borg Stekkerhuis Deutsch DT04.2P	1	
157	9603.4320	Pincontact Deutsch 0,5-1,0mm ²	2	
157	9900.5000	Kabel 2x1mm ²	2,0m	
025	9603.2016	Aansluitkabel D43650-4P/1,5m	0,9m	
026	9603.2016	Aansluitkabel D43650-4P/1,5m	0,9m	
623	9605.0349	Stekkerhuis 3P Deutsch DT06.3S	1	
623	9609.5035	Borg stekkerhuis Deutsch DT06.3S	1	
623	9605.0407	Buscontact Deutsch 0,5-1,0mm ²	3	
623	9900.5003	Kabel 3x1mm ²	2,0m	
623	-----	Contrastekkerhuis 3P Deutsch	1	
623	-----	Borgstekkerhuis Deutsch DT04.3P	1	
623	9603.4320	Pincontact Deutsch 0,5-1,0mm ²	3	



022 1 x 9605.0330 STEKKERHUIS 2P DEUTSCH DT06.2S
1 x 9609.5004 BORG STEKKERH DEUTSCH DT06.2S
2 x 9605.0407 BUSCONTACT DEUTSCH 0,5-1,0 MM2

1 x 9605.0380 CONTRASTEKKERHUIS 2P DEUTSCH
1 x 9609.5006 BORG STEKKERH DEUTSCH DT04.2P
2 x 9603.4320 PINCONTACT DEUTSCH 0,5-1,0 MM2

042 DIN

1 x 9605.0330 STEKKERHUIS 2P DEUTSCH DT06.2S
1 x 9609.5004 BORG STEKKERH DEUTSCH DT06.2S
2 x 9605.0407 BUSCONTACT DEUTSCH 0,5-1,0 MM2

157 1 x 9605.0380 CONTRASTEKKERHUIS 2P DEUTSCH
1 x 9609.5006 BORG STEKKERH DEUTSCH DT04.2P
2 x 9603.4320 PINCONTACT DEUTSCH 0,5-1,0 MM2

025 1x DIN 9603.2016

026 1x DIN 9603.2016

623

1 x 9605.0349 STEKKERHUIS 3P DEUTSCH DT06.3S
1 x 9609.5035 BORG STEKKERH DEUTSCH DT06.3S
3 x 9605.0407 BUSCONTACT DEUTSCH 0,5-1,0 MM2

1 x ?? CONTRASTEKKERHUIS 3P DEUTSCH
1 x ?? BORG STEKKERH DEUTSCH DT04.3P
3 x 9603.4320 PINCONTACT DEUTSCH 0,5-1,0 MM2

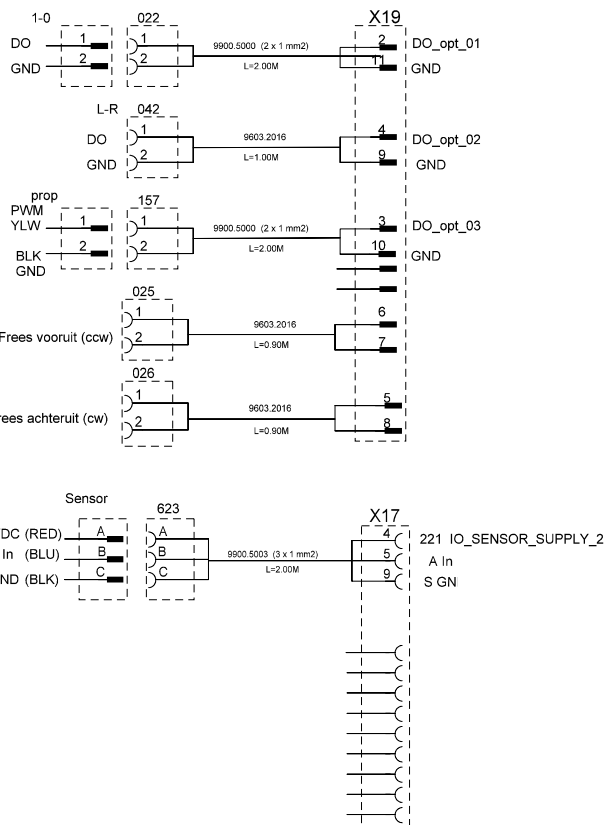

Pos. Nr.	Bestelnr.	Benaming	Aantal	2/2
-	1909.1020	Kabel Transportband en Bodemfrees HCC compleet.	-	
022	9605.0330	Stekkerhuis 2P Deutsch DT06.2S	1	
022	9609.5004	Borg Stekkerhuis Deutsch DT06.2S	1	
022	9605.0407	Buscontact Deutsch 0,5-1,0mm ²	2	
022	9605.0380	Contrastekkerhuis 2P Deutsch	1	
022	9609.5006	Borg Stekkerhuis Deutsch DT04.2P	1	
022	9603.4320	Pincontact Deutsch 0,5-1,0mm ²	2	
022	9900.5000	Kabel 2x1mm ²	2,0m	
042	9605.0330	Stekkerhuis 2P Deutsch DT06.2S	1	
042	9609.5004	Borg Stekkerhuis Deutsch DT06.2S	1	
042	9605.0407	Buscontact Deutsch 0,5-1,0mm ²	2	
042	9603.2016	Aansluitkabel D43650-4P/1,5m	1,0m	
157	9605.0380	Contrastekkerhuis 2P Deutsch	1	
157	9609.5006	Borg Stekkerhuis Deutsch DT04.2P	1	
157	9603.4320	Pincontact Deutsch 0,5-1,0mm ²	2	
157	9900.5000	Kabel 2x1mm ²	2,0m	
025	9603.2016	Aansluitkabel D43650-4P/1,5m	0,9m	
026	9603.2016	Aansluitkabel D43650-4P/1,5m	0,9m	
623	9605.0349	Stekkerhuis 3P Deutsch DT06.3S	1	
623	9609.5035	Borg stekkerhuis Deutsch DT06.3S	1	
623	9605.0407	Buscontact Deutsch 0,5-1,0mm ²	3	
623	9900.5003	Kabel 3x1mm ²	2,0m	
623	-----	Contrastekkerhuis 3P Deutsch	1	
623	-----	Borgstekkerhuis Deutsch DT04.3P	1	
623	9603.4320	Pincontact Deutsch 0,5-1,0mm ²	3	



Groep
1909-1018

Kabel PTO toerentalsensor via Herder System.
1,10 mtr. HCC.

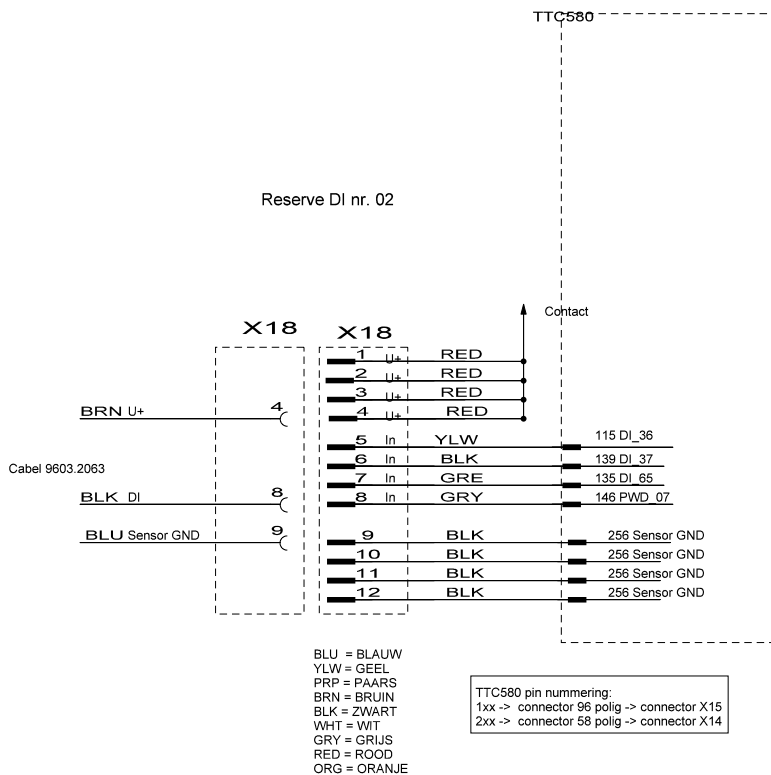

Date	Name	Description	Page
		PTO rpm sensor Herder syst.	1
		Schematic no. 1909.1018_v01.spl7	of 1

Pos. Nr.	Bestelnr.	Benaming	Aantal	1/2
-	1909.1018	Kabel PTO toerentalsensor via Herder Systeem 1,10 mtr. compleet.	-	
X18	9603.2063	Haakse aansluitkabel M12 4P FEMA 4mtr.	1	
X18	9603.4421	Buscontact Deutsch 0,5 - 0,8mm ²	3	
X18	9605.0343	Stekkerhuis Deutsch DTM06.12S zwart	1	
X18	9609.3019	Afdichtstift Deutsch DTM Size 20	9	
X18	9609.5029	Borg stekkerhuis Deutsch DTM06.12S	1	
X18	9900.3203	Beschermslang 9,7x13	0,25 m	

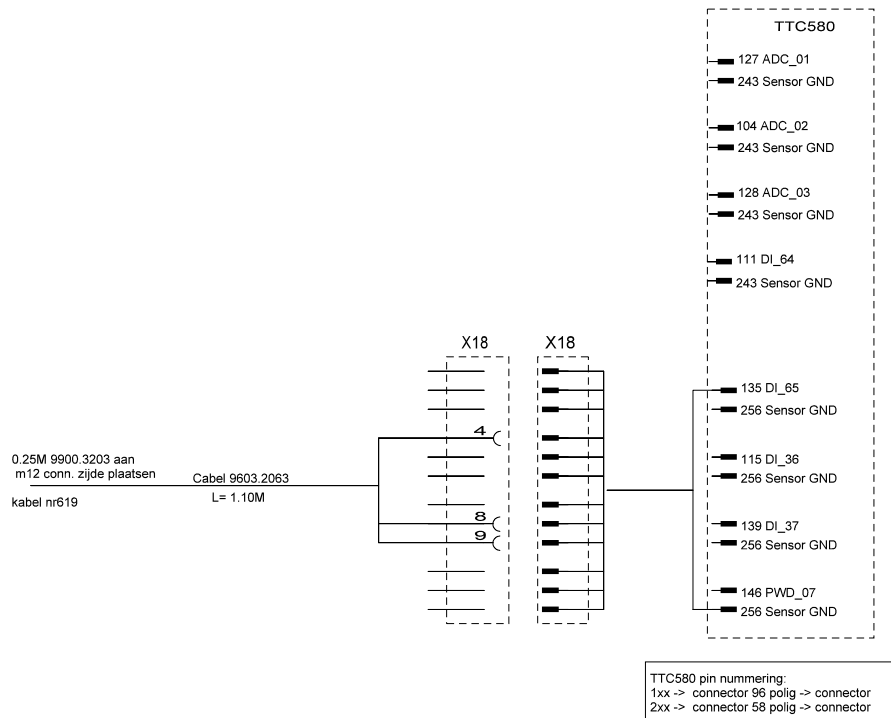

Pos. Nr.	Bestelnr.	Benaming	Aantal	2/2
-	1909.1018	Kabel PTO toerentalsensor via Herder Systemem 1,10 mtr. compleet.	-	
X18	9603.2063	Haakse aansluitkabel M12 4P FEMA 4mtr.	1	
X18	9603.4421	Buscontact Deutsch 0,5 - 0,8mm ²	3	
X18	9605.0343	Stekkerhuis Deutsch DTM06.12S zwart	1	
X18	9609.3019	Afdichtstift Deutsch DTM Size 20	9	
X18	9609.5029	Borg stekkerhuis Deutsch DTM06.12S	1	
X18	9900.3203	Beschermsslant 9,7x13	0,25 m	



1X 9605.0384 CONTRASTEKKERHUIS DEUTSCH DT04.4P
 2X 9603.4320 PINCONTACT DEUTSCH 0,5-1,0 MM2
 1X 9609.5025 BORG STEKKERH DEUTSCH DT.4P
 2X 9609.3014 AFDICHTSTIFT DEUTSCH SIZE 12-16"

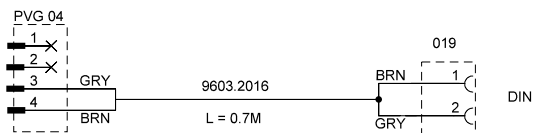

Date	Name	Description	Page
		cable WTG 'S' on off via "PVG"	1
		Schematic no. 1909-1019_V0.0.spl7	of 1

Pos. Nr.	Bestelnr.	Benaming	Aantal	1/1
-	1909.1019	Kabel Werktuig aan/uit via "PVG" uitgang. compleet	-	
-	9605.0384	Contrastekkerhuis Deutsch DT04. 4P	1	
-	9603.4320	Pincontact Deutsch 0,5-1,0mm ²	2	
-	9609.5025	Borgstekkerhuis Deutsch DT. 4P	1	
-	9609.3014	Afdichtstift Deutsch Size 12-16	2	
-	9603.2016	Aansluitkabel D43650-4P	0,70m	



DEUTSCH DTM04-4p

DEUTSCH DTM06-6S

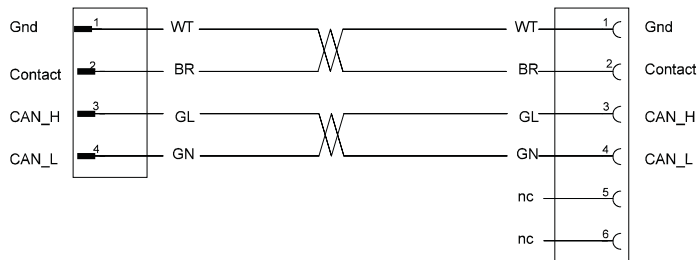
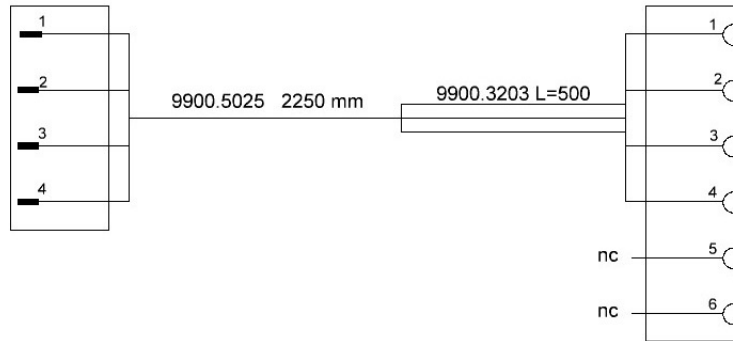

HERDER	Date	Name	Description	Page
	11 jan 2018		Joystick kabel	1
			1909.1026	of 1

Pos. Nr.	Bestelnr.	Benaming	Aantal	1/1
-	1909.1026	Kabel joystick 225 cm HCC compleet	-	
-	9603.4321	Pincontact Deutsch 0,5-0,8mm ²	4	
-	9603.4421	Buscontact Deutsch 0,5-0,8mm ²	4	
-	9605.0335	Stekkerhuis Deutsch DTM06.6S	1	
-	9605.0346	Stekkerhuis Deutsch DTM04.4S	1	
-	9609.3019	Afdichtstift Deutsch DTM SIZE 20	2	
-	9609.5020	Borg stekkerhuis Deutsch DTM.6S	1	
-	9609.5031	Borg stekkerhuis Deutsch DTM.4P	1	
-	9900.5025	Kabel 2x2x0,5mm ² Twisted pair	2,10 m	
-	9900.3203	Beschermsslant 9,7x13	0,50 m	



DEUTSCH DTM04-4p

DEUTSCH DTM06-6S

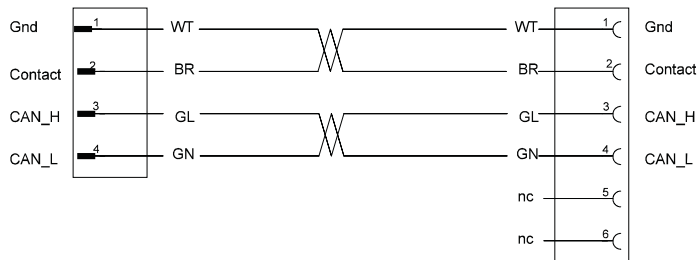
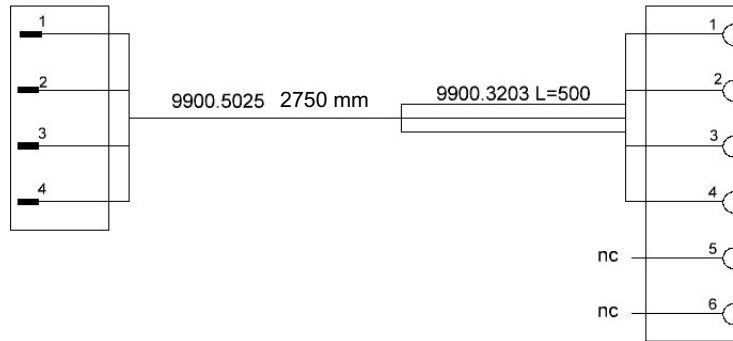

Date	Name	Description	Page
11 jan 2018		Joystick kabel	1
		1909.1045	of 1

Pos. Nr.	Bestelnr.	Benaming	Aantal	1/1
-	1909.1045	Kabel joystick 275 cm HCC compleet	-	
-	9603.4321	Pincontact Deutsch 0,5-0,8mm ²	4	
-	9603.4421	Buscontact Deutsch 0,5-0,8mm ²	4	
-	9605.0335	Stekkerhuis Deutsch DTM06.6S	1	
-	9605.0346	Stekkerhuis Deutsch DTM04.4S	1	
-	9609.3019	Afdichtstift Deutsch DTM SIZE 20	2	
-	9609.5020	Borg stekkerhuis Deutsch DTM.6S	1	
-	9609.5031	Borg stekkerhuis Deutsch DTM.4P	1	
-	9900.5025	Kabel 2x2x0,5mm ² Twisted pair	2,75 m	
-	9900.3203	Bescherm slang 9,7x13	0,50 m	

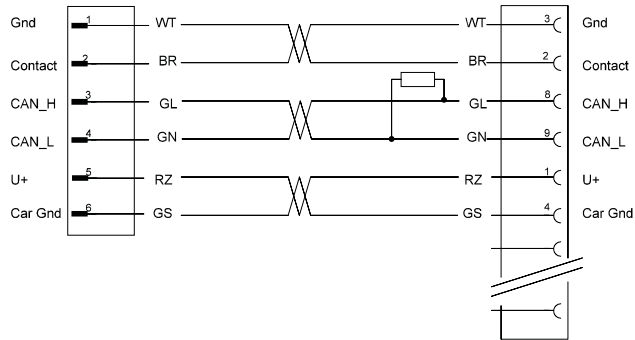
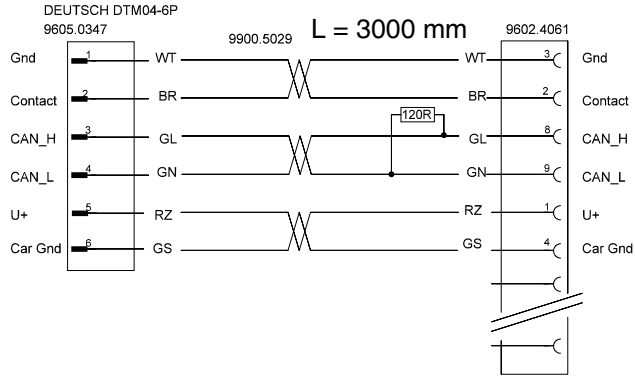

HERDER	Date	Name	Description	Page
	11 jan 2018		Tussen kabels	1
			Schematic no. 1909.1027	of 1

Pos. Nr.	Bestelnr.	Benaming	Aantal	1/1
-	1909.1027	Kabel bediendeel 300 cm HCC compleet	-	
-	9602.4061	Stekkerset t.b.v. Monitor Opus A3	1	
-	9603.4321	Pincontact Deutsch 0,5-0,8mm ²	6	
-	9606.0521	Weerstand 0,25W 2,0x3,5 120R 1%	1	
-	9605.0347	Stekkerhuis Deutsch DTM04.6P	1	
-	9609.5033	Borg stekkerhuis Deutsch DTM04.6P	1	
-	9900.5029	Kabel 3x2x0,5mm ² Twisted pair	3,00 m	

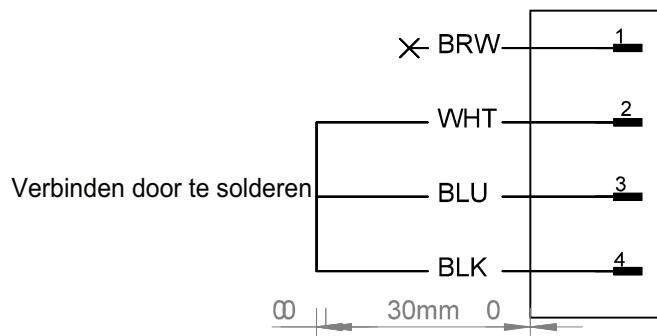

Pos. Nr.	Bestelnr.	Benaming	Aantal	1/1
1	1909.1050	Doorverbinding armleunschakelaar	1	

Bekabelingslijst

Machine/klant + lijst gegevens			
Klant	W.v.Breda-Lbd Hage	Ingevuld door	A.M.
SO	45012237	Invul datum	27-6-2019
PIN	1900.3002.0002	Controle door	AW
Type	Gren.MBK512LSH 1L+2L+EFOT3W	Controle datum	28-6-2019
	Standaard aanbouw	Aflever datum	11-10-2019
Opmerkingen			
	0		
Besturingsfuncties Cabine		Kabelnr.	
X	Voetschakelaar	X07	
X	Joystick links Danfoss JS1000	X02	
X	Joystick rechts Danfoss JS1000	X03	
X	ArMLEuning schakelaar	X08	
X	Externe potmeter	X06	
X	PTO systeem John Deere	X25	
X	Bediendeel full options	X04	
X	Slave controller	X05	

Besturingsfuncties hydro unit		Kabelnr.	hydr.
X	Zweef hefcil. bodem	011	39b
X	Zweef hefcil. stang	012	39c
X	Hefzweef regelbaar	150	39a
	Float via PVG		
	Float via PVG		
	--		
X	Stabilisatie cilinder "uit"	013	48b
X	Stabilisatie cilinder "in"	014	48a
X	2/2 klep hef functie	015	93A
X	2/2 klep bak functie	016	93B
X	Werktuig P2 - E(lektrisch)	X28-X22	
X	P2 Aant-uit klep	X31	205
X	P2 Regelklep	X32	204
X	P2 Spiegelplaat-sensor	X29	210
X	P2 Druksensor	X30	211
X	TRB-VB MPR50 pomp	X19	
X	TRB-VB Links-Rechts	042	203
X	TRB-VB MPR50 Regelklep + aan-uit	157	201
	--		
	--		
	--		
	--		
X	Bodemfrees vooruit	X19-025	60R
X	Bodemfrees achteruit	X19-026	60L
	--		
	--		
X	Oliekoeler elektrisch proportioneel	010	28
X	Flitsbord	034	?
X	Werklamp 1	033	?
X	Werklamp 2	033	?

Bekabelingslijst

X	Retourfilterschakelaar	610	27	
X	Persfilterschakelaar	621	20b	
X	Drukschakelaar	612	85	
	--			
	--			
X	Temperatuur sensor	622	94c	
	--			
X	Inclinosensor giek 1	701	?	
X	Inclinosensor giek 2	702	?	
	--			
	--			
	--			

Besturing mbv PVG ventielen						
	Functie	Kabelnr.	CAN	Trekker	hydr.	
	--					
	--					
	--					
X	Knik	PVG_01			22	
X	Hef	PVG_00			23	
X	Bak		X		24	
X	Zwenk	PVG_07			25	
	Poot			X		
	--					
	--					
	--					
X	W1	PVG_02			66	
X	W2		X		23	
X	W3		X		67	
	W4			X		
	W5			X		
	--					

Vermeld bij het bestellen van onderdelen altijd de volgende gegevens van de machine:

Productidentificatienummer + Bouwjaar

Inhoud

Groep	192.09	Tankdrager Grenadier 512
Groep	213.48	Hydrauliektank Grenadier 512
Groep	192.63	Hydrauliektank 300L Kanonnier (Grenadier + F) met zuigaansluiting voor bodemfreespomp.
Groep	213.18	Retourfilter 5MU Hydac (9370.0045) Grenadier HCC.
Groep	213.14	Oliekoeler Hydac Grenadier 512. HCC Elektrisch aangedreven ventilator. (9534.0416)
Groep	014.08	Tandwielkast 9514.0048 (1:2,03) Grenadier S
Groep	192.10	Schakelklep van stabilisator cilinder, met drukschakelaar
Groep	192.53	Zuigaansluitingen Grenadier MBK A 512 LSH + T
Groep	192.65	"LS" Giekenpomp 75cc (9403.4510) + Bodemfreespomp 48cc (9400.1590)
Groep	213.12	Hogedrukpomp (werktuig) R 75 cc elektrisch (9403.4516) Gren. MBK 512 HCC
Groep	213.46	Transportbandpomp MPR50 (9403.3108) Elektronische regeling. 50 cc R (HCC)
Groep	012.68	Bedieningsschuif Bodemfrees Kanonnier
Groep	167.05	Cilinder 80/50/606 (1155.1025) (Bakcilinder Grenadier 502)
Groep	169.06	Cilinder 90/50/260 (1195.1003) (Steunpootcilinder Grenadier)
Groep	171.04	Cilinder 100/50/338 (1155.1008) (Zwenkcilinder Grenadier 502)
Groep	092.41	Aanbouwstuk Grenadier 512
Groep	092.20	Steunpoot Grenadier
Groep	092.30	Steunwiel Grenadier
Groep	176.08	Cilinder 110/70/760 (1195.1030) (Knik-/Hefcilinder, lang giekenstel)
Groep	174.07	Cilinder 125/70/760 (1195.1031) (Hefcilinder, extra zwaar)
Groep	094.36	Giek 1 Grenadier 512
Groep	095.57	Giek 2 Grenadier 512
Groep	213.06	Hella LED werklampen op Giek 2
Groep	095.48	Bovenbak van snelsluiting aan Giek 2 van Grenadier 502
Groep	213.20	Ventielenblok PVG16 / PVG32 (HCC)
Groep	185.01	Bevestigingssteunen van kruishendels
Groep	106.16	Zweefventiel op de hefcilinder of op de bakcilinder. Grenadier 512 LS (Balancronic 1901.1039)
Groep	161.03	Aftakassen W2500
Groep	153.07	Accessoires Grenadier 512
Groep	091.02	Wielstel aan/afbouw Grenadier
Groep	192.04	4 Zwenkwielen, tankdrager Grenadier 512
Groep	192.23	Afsluitbare messenkoker op tankdrager Grenadier 512 (1259.1017)
Groep	192.88	Werktuigdrager in de driepunts-hef-inrichting aan de voorzijde. (0642.1162)
Groep	153.08	Gereedschapkist Grenadier 512
Groep	153.06	Trekpunt aan de 502 tankdrager
Groep	153.05	Contragewichtplaten

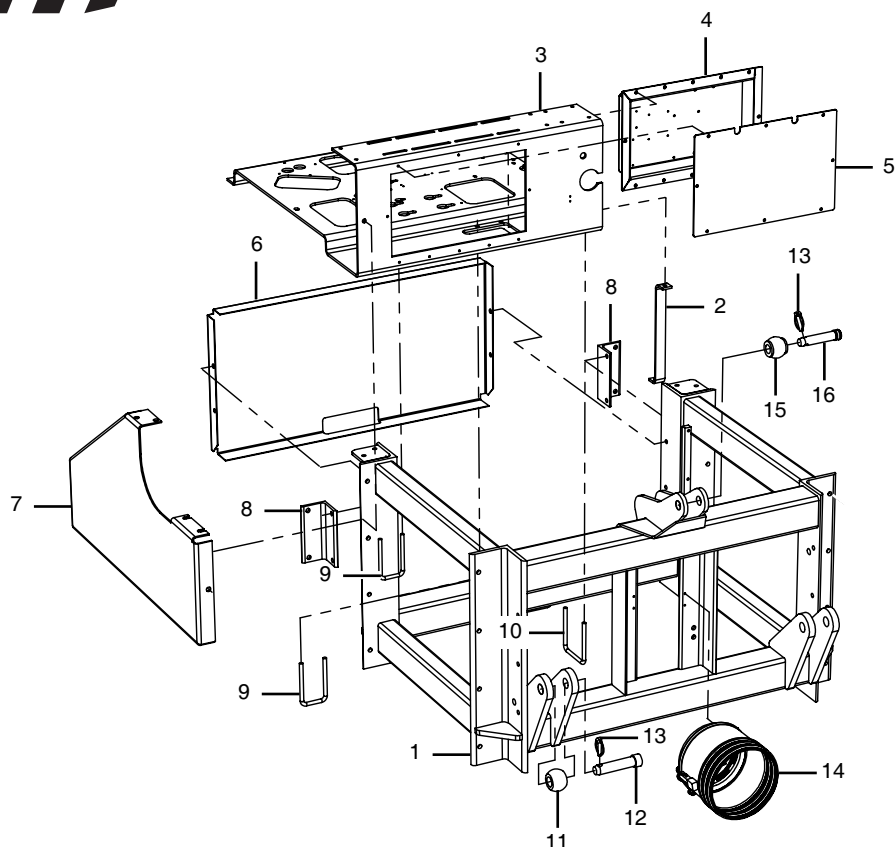

Pos. Nr.	Bestelnr.	Benaming	Aantal	1/2
1	1251.1001	Tankdrager Grenadier 512	1	
2	0051.5572	Steun van componentenplaat	1	
3	0062.4433	Componentenplaat HCC	1	
4	1251.1495	Box HCC	1	
5	0062.4432	Afdekplaat HCC	1	
6	0062.2394	Kap achterkant Grenadier 512	1	
7	0062.2392	Kap zijkant Grenadier 512	1	
8	0071.4028	Koppelplaat voor montage van een signaalbord	2	
9	0081.0830	Klembeugel M10 (over koker 100x60)	2	
10	0081.0829	Klembeugel M10 (over koker 100x100)	1	
11	9278.0013	Liftkogel CAT.2	2	
12	0031.0430	Liftpen ø28,5x104 CAT.2	2	
13	9278.0001	Verende borgpen ø10	3	
14	0081.0778	Demontabele aftakaskap ø230	1	
15	9278.0017	Topstangkogel CAT.2	1	
16	9278.0003	Topstangpen CAT.2	1	

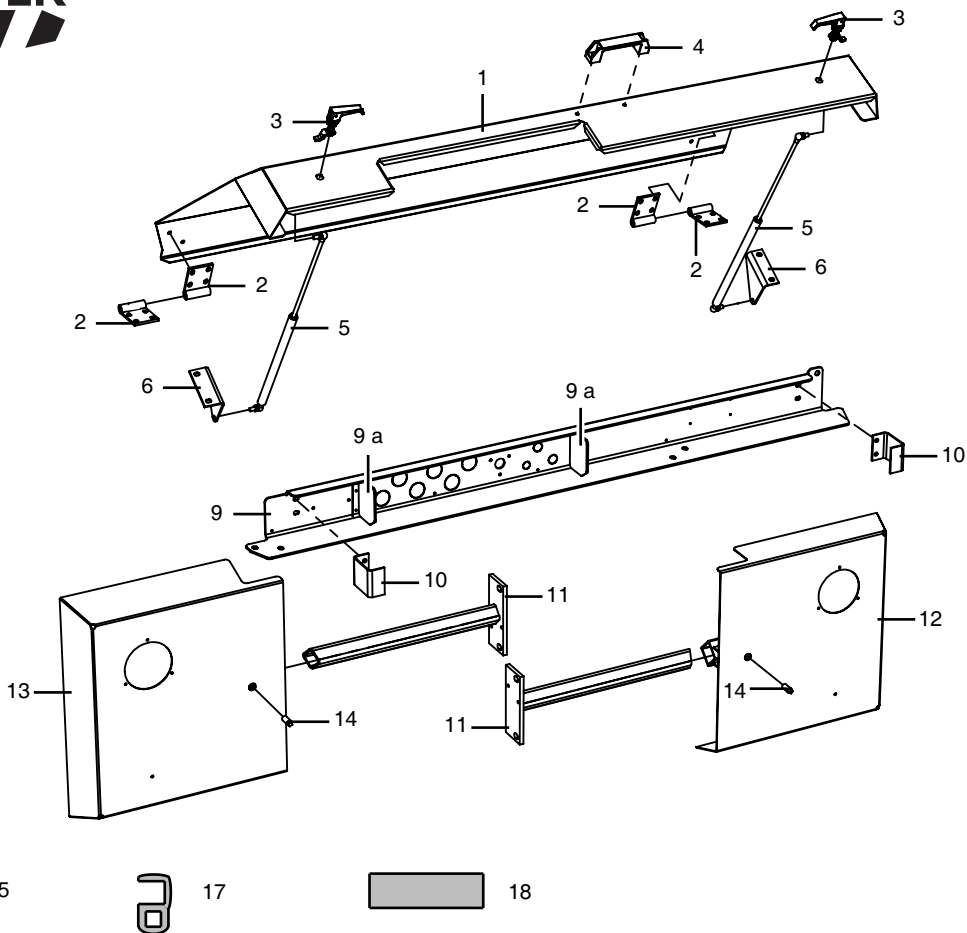

Pos. Nr.	Bestelnr.	Benaming	Aantal	2/2
1	1251.1299	Scharnierkap bovenkant Grenadier 512 (model 2011)	1	
2	0081.1082	Scharnierhelft	4	
3	9267.2018	Veerslot	2	
4	9532.9019	Handgreep 120 mm	1	
5	9700.5007	Gasveer	2	
6	0062.3588	Steun van gasveer	2	
9	0062.3587	Achterste balk van tankdrager	1	
9 a	0062.3586	L-profiel	2	
10	0062.3315	U-profiel	2	
11	1251.1309	Steun van zijkap (rechts en links)	2	
12	1251.1304	Zijkap van achterlicht rechts	1	
13	1251.1305	Zijkap van achterlicht links	1	
14	0081.1091	Speciale bout M12	2	
15	9900.7002	Kantprofiel rubber 10x14,8 mm	1,41 m	
17	9900.7017	Kantprofiel rubber 9,5x9 mm	1,00 m	
18	9900.8014	Zelfklevend celrubber strip 30x10 mm	1,50 m	

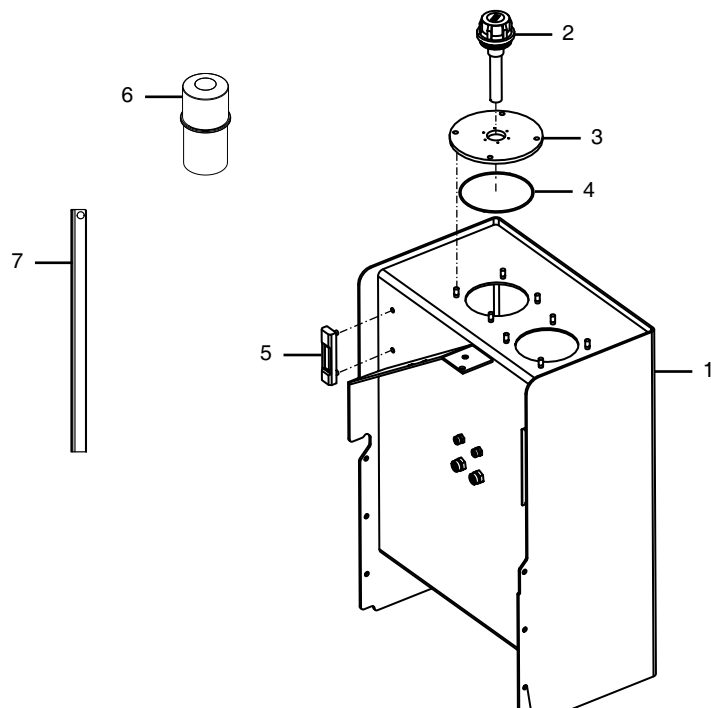

<u>Pos. Nr.</u>	<u>Bestelnr.</u>	<u>Benaming</u>	<u>Aantal</u>	1/1
1	1251.1002	Hydrauliektank Grenadier 512	1	
2	9370.2008	Vuldop Argo-Hytos	1	
3	0063.3316	Tankdeksel met extra ontluuchtingsgat	1	
4	9350.5326	O-ring 192x4 (van tankdeksel)	1	
5	9370.3003	Peilglas Argo-Hytos	1	
6	9370.0058	Beluchfilter/droger 3 MU	1	
7	0071.6467	Beugel voor beluchfilter/droger	1	



Groep
192-63

Hydrauliektank 300L Kanonnier (Grenadier + F)
met zuigaansluiting voor bodemfreespomp.

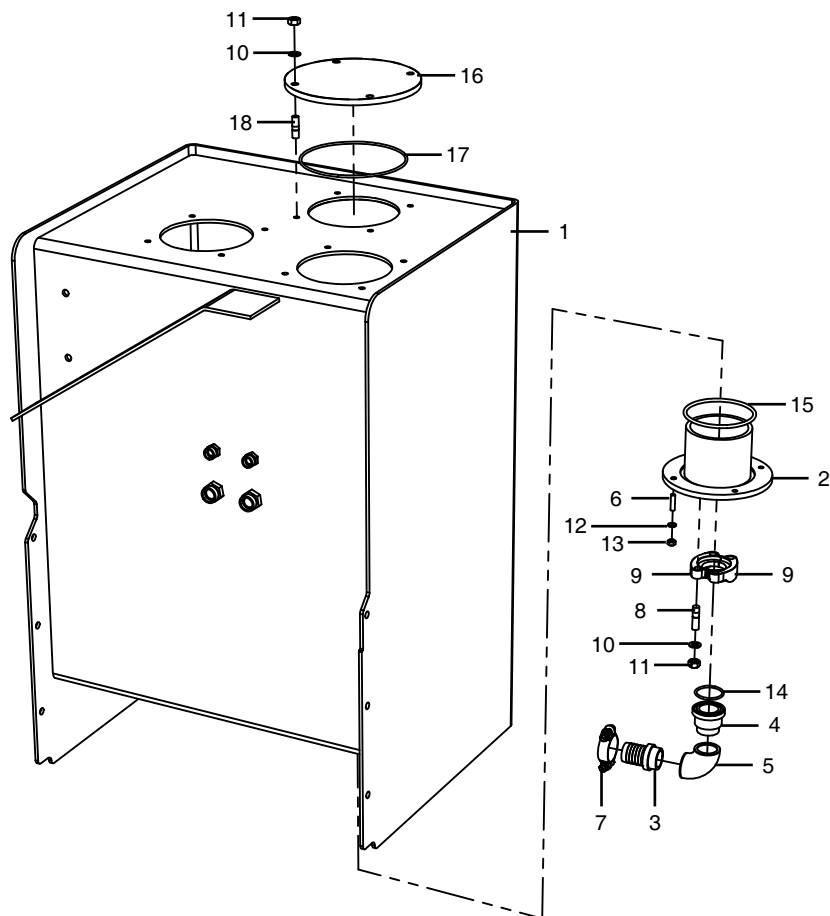

Pos. Nr.	Bestelnr.	Benaming	Aantal	1/1
1	1251.1037	Hydrauliektank 300 liter Kanonnier (Grenadier + F)	1	
1	1251.1207	Hydrauliektank 300 liter Kanonnier (Grenadier + F) Met gaten voor montage van een traptrede	1	
2	0024.0748	Deksel SAE 1 1/2"	1	
3	0013.0551	Verloop 1 1/4" G - Ø38mm	1	
4	0013.1136	Verloop 1 1/2" C - 1 1/4" G	1	
5	9307.1505	Knie 1 1/4" G	1	
6	9121.0800	Tapeind M8x20 DIN939/8.8	4	
7	9270.1400	Slangklem 45-55mm 2-delig	1	
8	9121.1251	Tapeind M12x25 DIN939/5.8	4	
9	9311.4003	Halve splitflens 3000PSI. 1 1/2"	2	
10	9205.1400	Veerring VR12,2 DIN128A	4	
11	9150.1200	Moer M12 DIN934	4	
12	9205.1000	Veerring VR8,2 DIN128A	4	
13	9150.0800	Moer M8 DIN934	4	
14	9350.4821	O-ring 47,22x3,53	1	
15	9350.6437	O-ring 119,2x5,7	1	
16	0061.9929	Tankdeksel	1	
17	9350.5326	O-ring 192x4	1	

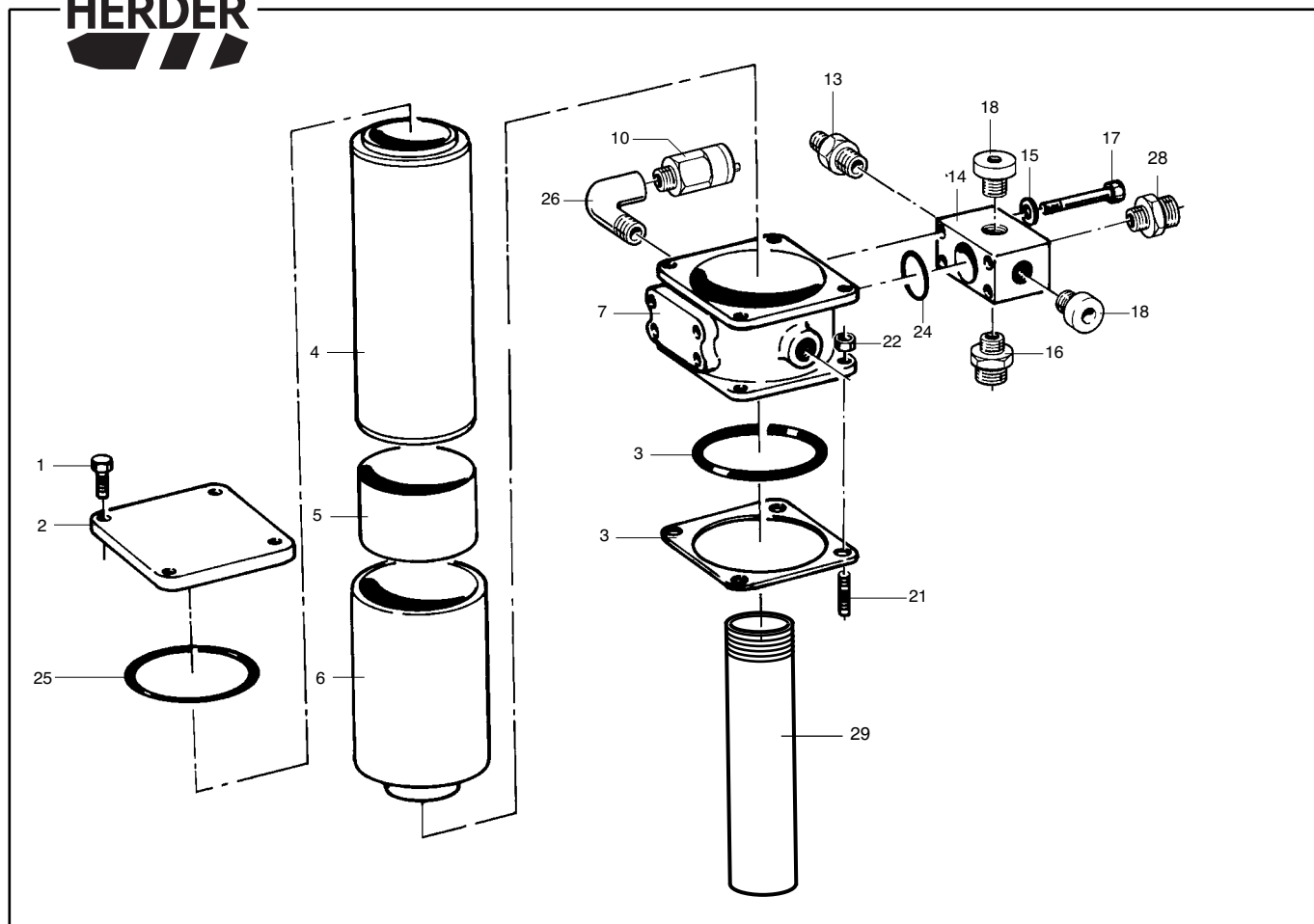

Pos. Nr.	Bestelnr.	Benaming	Aantal	1/1
-	9370.0045	Retourfilter cpl. 5MU Hydac. (pos. 1 t/m 10)	1	
1	-----	Tapbout	4	
2	-----	Deksel	1	
3	9358.9006	Afdichtingsset (incl. pos. 25)	1	
4	9370.0043	Retourfilterelement 5MU Hydac	1	
5	9370.0506	Vuilopvangkorf (geel kunststof)	1	
6	9370.0505	Filterhuis (zwart kunststof)	1	
7	-----	Filterhuis	1	
10	9370.1005	Vervuilingsindicator (schakelaar niet bediend = dicht)	1	
13	9300.1015	Inschroefkoppeling 3/4"-15mm	1	
14	0082.0602	Flens van retourfilter	1	
15	9205.1400	Veerring M12 DIN 17222	4	
16	9300.1020	Inschroefkoppeling 1"-28mm	1	
17	9100.1210	Bout M12x100 DIN 931	4	
18	9305.0105	Afdichtstop 1"	2	
21	9121.1250	Tapeind M12x25 DIN 939/5.8	4	
22	9150.1200	Moer M12 DIN 934	4	
24	9350.4844	O-ring 71,44x3,53	1	
25	9350.6051	O-ring 164,47x5,34	1	
		is nodig bij het vervangen van het filterelement		
26	9307.1501	Knie 1/8"	1	
28	9300.1021	Inschroefkoppeling 1 1/4"-35mm	1	
29	9370.0510	RFM Verlengbuis 2 1/2" x 625mm (alleen bij Afzuigers nodig)	1	



Groep
213.14

Oliekoeler Hydac Grenadier 512. HCC
Elektrisch aangedreven ventilator. (9534.0416)

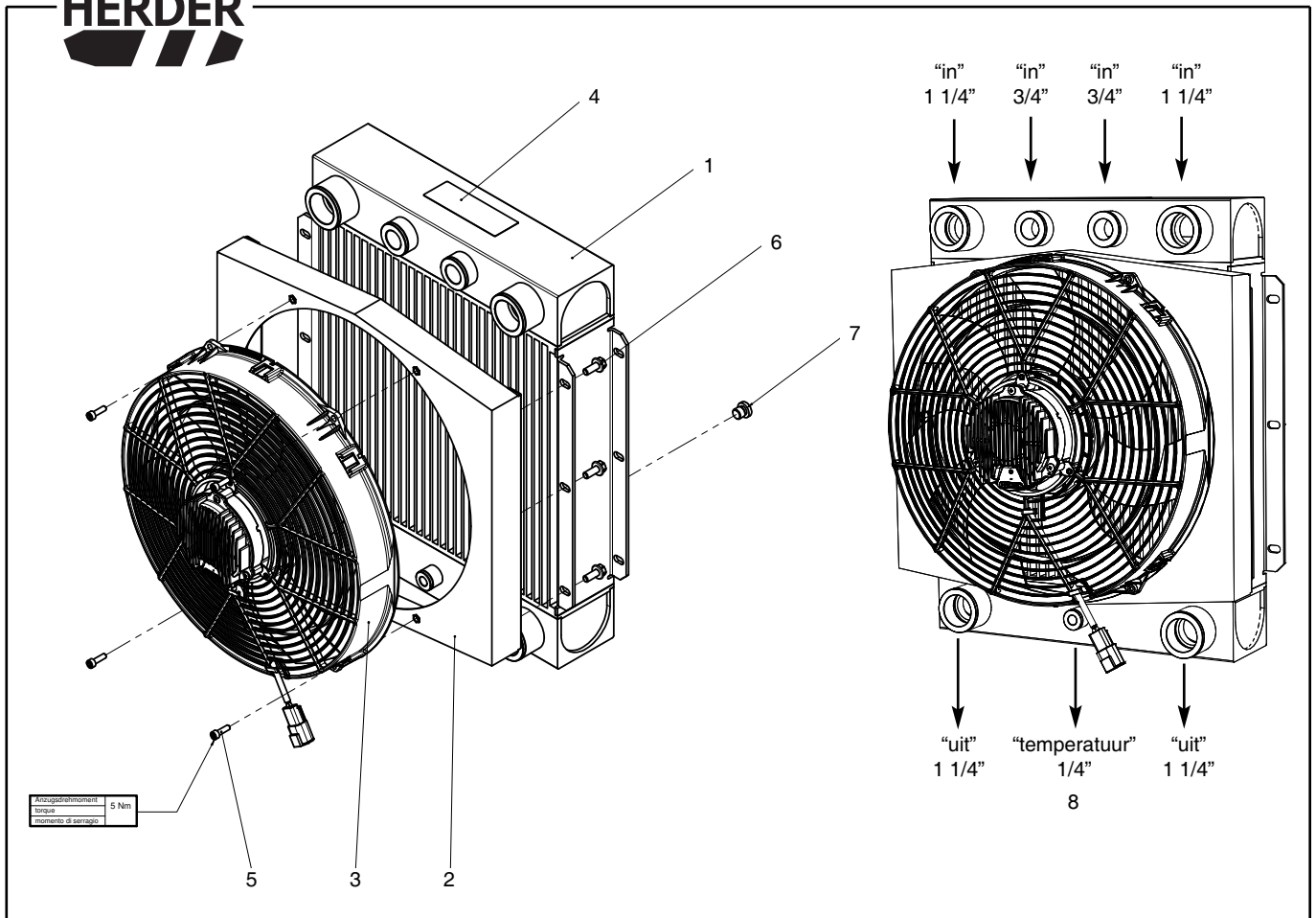

Pos. Nr.	Bestelnr.	Benaming	Aantal	1/1
-	9534.0416	Oliekoeler Hydac compleet	1	
1	-----	Koeler radiator	1	
2	-----	Afschermkap	1	
3	9615.0021	Elektromotor met ventilator	1	
4	-----	Sticker	1	
5	-----	Schroef M6x20	4	
6	-----	Bout M8x20	6	
7	-----	Stop 1/4"	1	
8	9602.9033	Temperatuur sensor 0 - 120° - 12 volt	1	

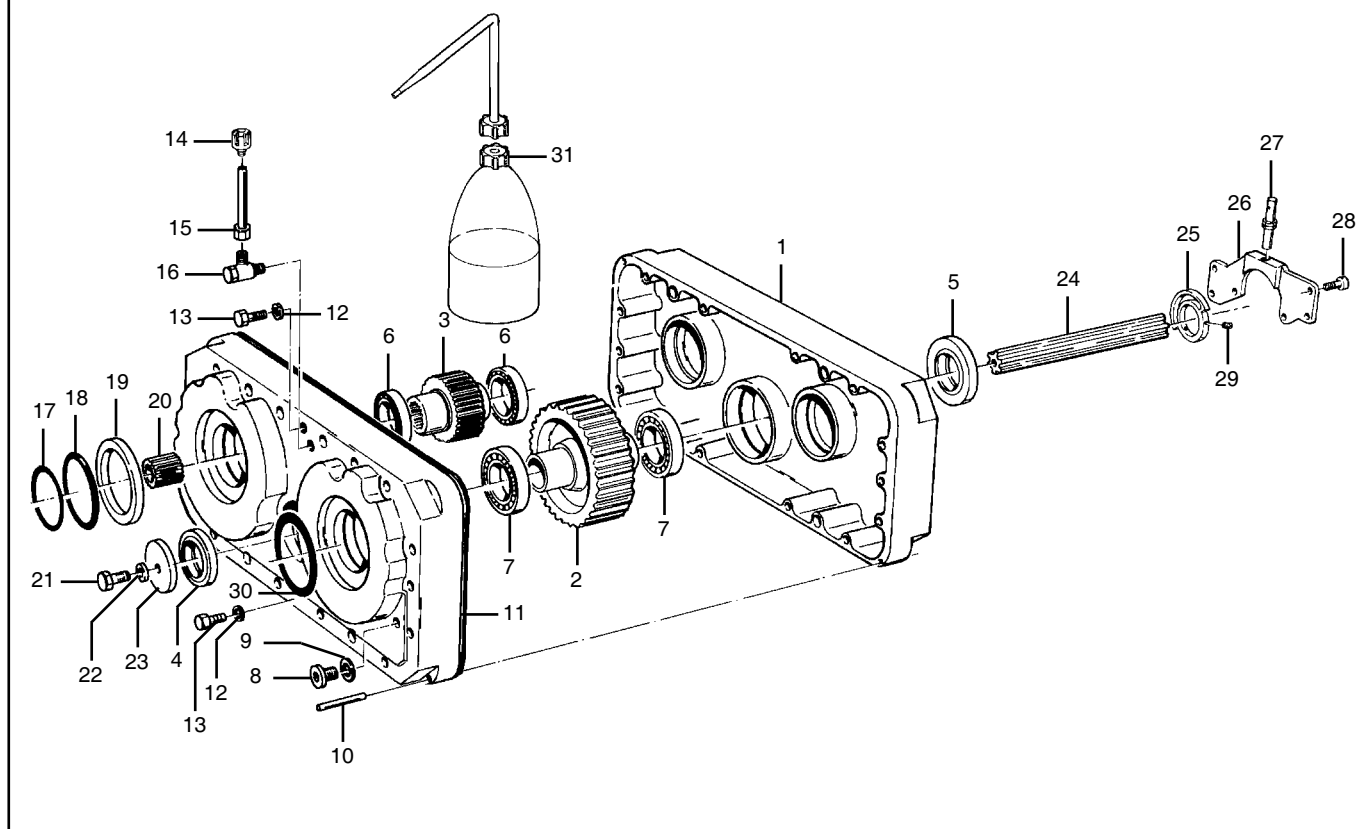

Pos. Nr.	Bestelnr.	Benaming	Aantal	1/1
1	9514.0048	Tandwielkast (1:2,03) cpl. (incl. Pos.Nr. 2 t/m 13)	-	
2	9515.2020	Tandwiel 2BC 300 (1:2,03)	1	
3	9515.2023	Rondsel 2BC 300 (1:2,03)	2	
4	9354.3025	Oliekeerring VITON ø65xø120x12	1	
5	9354.3025	Oliekeerring VITON ø65xø120x12	1	
6	9500.2060	Kogellager 6213-ø65xø120x23	4	
7	9500.2119	Kogellager 6313-ø65xø140x33	2	
8	9305.0215	Niveauplug M18x1,5 DIN 908	1	
9	9353.0380	Roodkoperen ring ø18xø24x2	1	
10	9253.0806	Spanstift 8x50 DIN 7343	2	
11	9361.0029	Pakking BC 300	1	
12	9353.0040	Roodkoperen ring ø8xø14x1,5	2	
13	9101.0801	Tapbout M8x12 DIN 933	2	
14	9370.0007	Beluchttingsfilter (kunststof ø50)	1	
15	0014.0408	Buis ø15x70 met wartelmoer en profielring	1	
16	9300.2428	Haakse zwenkkoppeling M18x1,5-15mm	1	
17	9350.2479	O-ring 100x2	1	
18	9350.3279	O-ring 117x2,5	1	
19	0012.1711	SAE-flens C --->B ø101xø127x13	2	
20	9514.2016	Koppelbus B 13 T/50x45 DIN 5482	2	
21	9101.1004	Tapbout M10x20 DIN 933	1	
22	9205.1200	Borgring VS10,5 DIN 17222	1	
23	0024.0352	Ring ø11xø60x5	1	
24	0081.0978	Spline-as 1 3/4"-6 (L=237mm)	1	
25	0063.1323	Signaalgever	1	
26	0063.1322	Sensorhouder	1	
27	9602.9007	Sensor M12.4mm	1	
28	9105.0602	Inbusbout M6x12 DIN 912	4	
29	9112.0801	Stelschroef M8x10 DIN 916	2	
30	9350.3463	O-ring 126,67x2,62	1	
		(nodig bij tandwielkasten waar geen verloop toegepast wordt, dus pomp met SAE-flens C gelijk op de tandwielkast)		
31	9901.0032	Fles met 1L tandwielkastolie (GLYGOYLE 11) en spuitende (inhoud tandwielkast is 2,5L)	3	

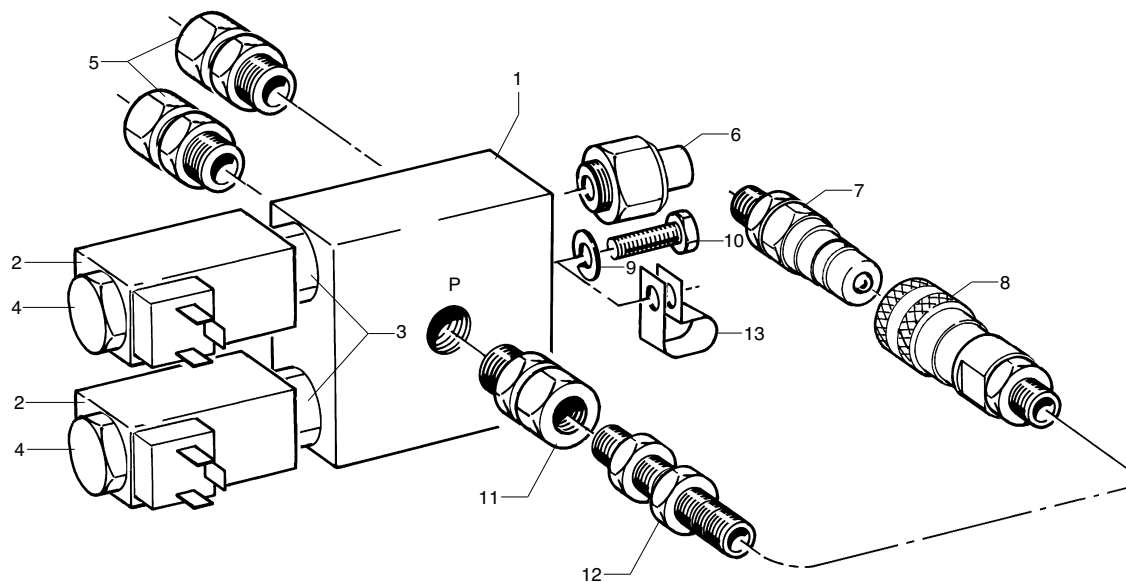

Pos. Nr.	Bestelnr.	Benaming	Aantal	1/1
1	9420.4021	Schakelklep 3/8" cpl. (incl. pos. 2, 3, 4)	1	
2	9330.4012	Magneet 12V S8H	2	
3	9424.2617	Schakelpatroon onbediend dicht	2	
3a	9358.3033	Afdichtset t.b.v. 9424.2617	-	
4	9330.4013	Magneetmoer S8H	2	
5	9300.3205	Standpijp 3/8"-15 mm	2	
6	9602.0068	Drukschakelaar 1/4"	1	
7	9304.0155	Snelkoppelingssteker M16x1,5	1	
7a	9550.1555	Stofkap t.b.v. 9304.0155	1	
8	9304.0105	Snelkoppelingshuis M16x1,5	1	
8a	9550.1505	Stofplug t.b.v. 9304.0105	1	
9	9200.0600	Sluitring SR 6 DIN 125.1B	1	
10	9101.0604	Tapbout M6x16 DIN 933	2	
11	9300.3122	Standpijp 3/8"-10 mm	1	
12	9300.2002	Rechte schotkoppeling 10 mm	1	
13	9273.0021	Kabelbeugel 21 mm (trekontlasting van de kabel van de besturingskast)	1	

Aansluitingen op schakelklep:

A = Retour aansluiting

B = Pers aansluiting

MB = Drukschakelaar aansluiting

P = Stabilisatorcilinder aansluiting

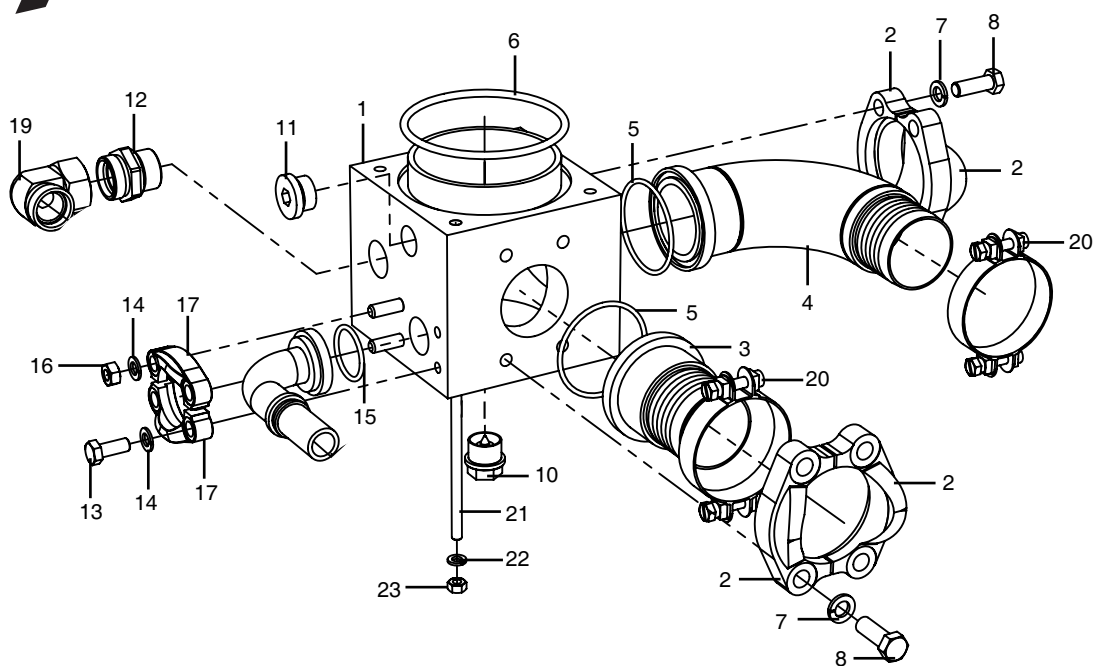

Pos. Nr.	Bestelnr.	Benaming	Aantal	1/1
1	0024.0796	Zuigaansluiting Speciaal (A)LSH	1	
2	9311.4006	Halve splitflens 3000PSI. 2 1/2"	4	
3	0013.1104	Verloop SAE 2 1/2" - 63mm	1	
4	1251.1003	Zuigbocht SAE 2 1/2" - 63mm	1	
5	9350.4844	O-ring 71,44x3,53	2	
6	9350.6437	O-ring 119,2x5,7	1	
7	9205.1400	Veerring M12 DIN 17222	8	
8	9101.1206	Tapbout M12x35 DIN933	8	
10	9305.0104	Afdichtstop 3/4"	1	
11	9305.0104	Afdichtstop 3/4"	1	
12	9300.1020	Rechte inschroefkoppeling 1" - 28mm	1	
13	9101.1006	Tapbout M10x25 DIN933	2	
14	9205.1200	Veerring M12 DIN 17222	4	
15	9350.4813	O-ring 37,69x3,53	1	
16	9150.1000	Moer M10 DIN934	2	
17	9311.4002	Halve splitflens 3000PSI. 1 1/4"	2	
19	9300.2639	Instelbare haakse koppeling 28mm	1	
20	9270.1404	Slangklem 70-80mm 2 delig	2	
21	0081.0984	Draadstang M8x170	4	
22	9205.1000	Veerring M8 DIN 17222	4	
23	9150.0800	Moer M8 DIN934	4	

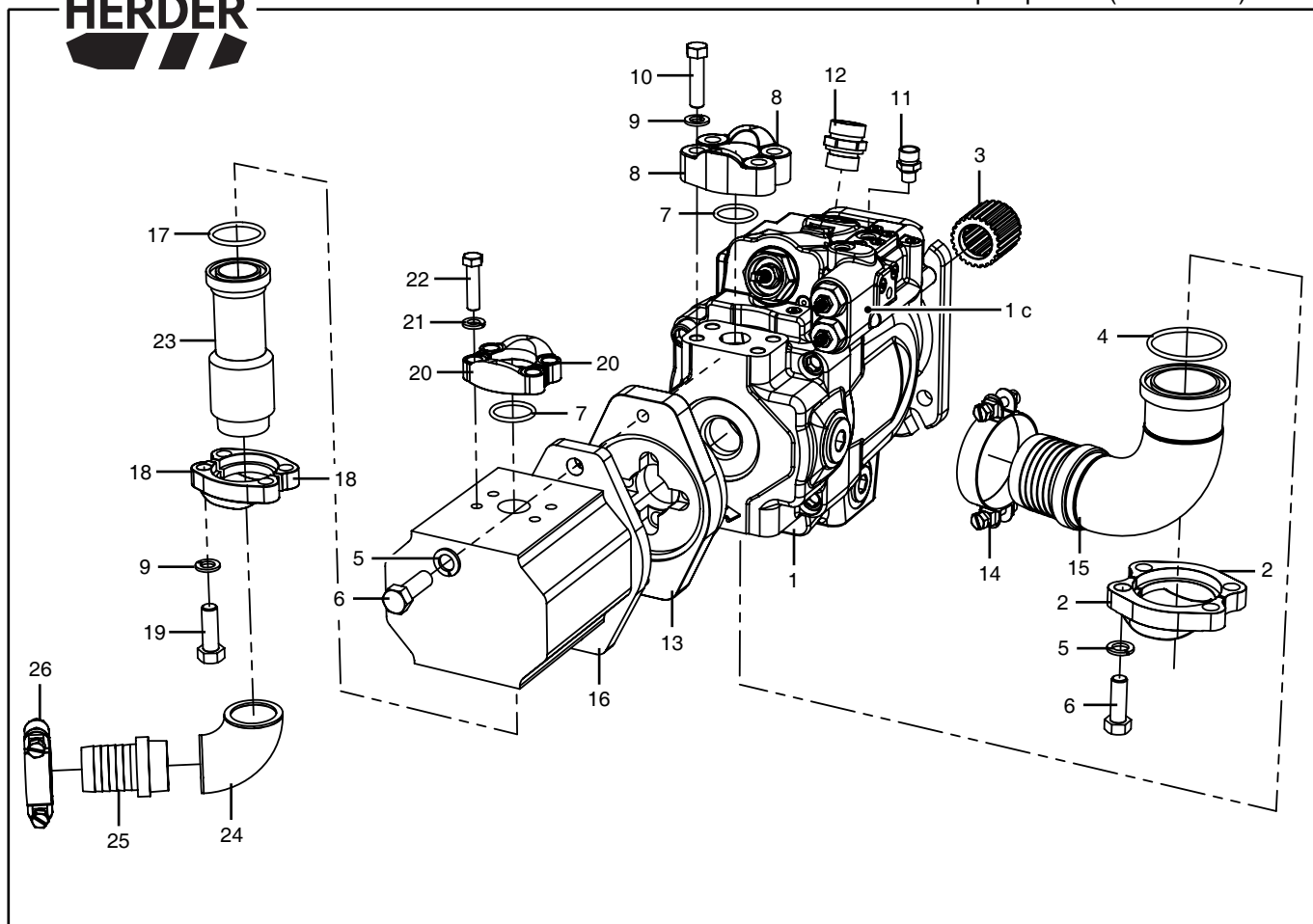

Pos. Nr.	Bestelnr.	Benaming	Aantal	1/1
1	9403.4510	Oliepomp 75cc R LS Parker	1	
1 a	9350.3559	O-ring tbv as oliepom 75cc "LS"	-	
1 b	9354.2413	Oliekeerring 40x62x6 tbv as oliepom 75cc "LS"	-	
1 c	9320.5603	"LS" pompregeling compleet	-	
2	9311.4004	Halve splitflens 3000PSI 2"	2	
3	9514.2020	Koppelingsbus C14T/50x45 DIN5482	1	
4	9350.4649	O-ring 56x3,5	1	
5	9205.1500	Veerring VR1/2" DIN128A	6	
6	9131.0404	Tapbout 1/2" UNC x 1 1/2"	6	
7	9350.4810	O-ring 32,93x3,53	2	
8	9311.4101	Halve splitflens 6000PSI 1"	2	
9	9205.1300	Veerring VR7/16" DIN128A	8	
10	9130.0301	Bout 7/16" UNC x 1 3/4"	4	
11	9300.1154	Rechte inschroefkoppeling 7/16"-20UNC - 10mm	1	
12	9300.1167	Rechte inschroefkoppeling 1 1/16"-12UNC - 22mm	1	
13	9320.5507	Adaptorset SAE-B/13T.P2.075 (incl. pos. 13 a)	1	
13 a	9350.4678	O-ring 104x3,5 (in adaptorset 9320.5507)	1	
14	9270.1404	Slangklem 70-80mm 2-delig	1	
15	1251.1004	Aanzuigbocht SAE 2" - Ø63mm	1	
16	9400.1590	Oliepom 48,3cc R Sauer	1	
16 a	9354.1036	Askeerring oliepom	-	
16 b	9358.1013	Afdichtset oliepom	-	
17	9350.4813	O-ring 37,69x3,53	1	
18	9311.4002	Halve splitflens 3000PSI 1 1/4"	2	
19	9131.0304	Tapbout 7/16" UNC x 1 1/4"	4	
20	9311.4001	Halve splitflens 3000PSI 1"	2	
21	9205.1100	Veerring 3/8" DIN128A	4	
22	9130.0200	Bout 3/8"UNC x 1 1/2" 8.8	4	
23	0012.1698	Verloop 1 1/4" G - SAE 1 1/4" (136 lang)	1	
24	9307.1505	Knie 1 1/4" G	1	
25	0013.0551	Verloop 1 1/4" G - Ø38mm	1	
26	9270.1400	Slangklem 45-55mm 2-delig	1	



Groep
213-12

Hogedrukpomp (werktuig) R 75 cc elektrisch
(9403.4516) Grenadier MBK 512 (HCC)

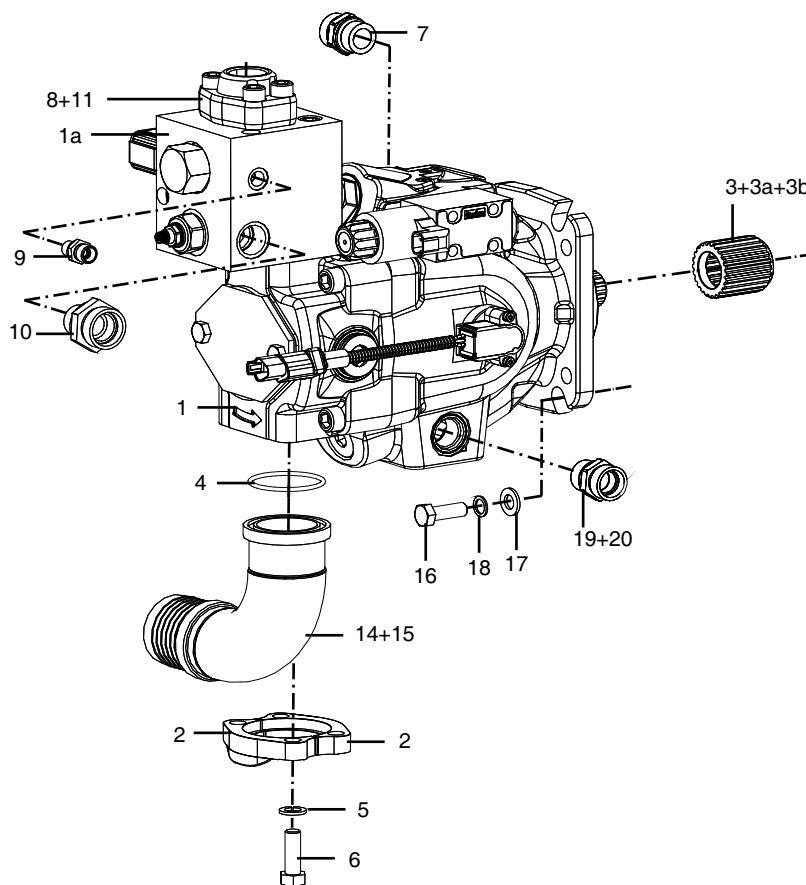

Pos. Nr.	Bestelnr.	Benaming	Aantal	1/1
1	9403.4516	Hogedrukpomp (werktuig) R 75 cc elektrisch (incl. pos. 1a) Grenadier MBK 512 (HCC) 330 Bar	1	
1 a	9420.3301	Blok inclusief bouten set	-	
2	9311.4004	Halve splitflens 3000 PSI 2"	2	
3	9514.2020	Koppelbus C14T/50x45 DIN 5482	1	
3 a	9210.4300	Borgring As ø 50	1	
3 b	9211.2000	Borgring Gat ø 28	1	
4	9350.4649	O-ring 56x3,5	1	
5	9205.1400	Veerring VS12 DIN 17222	4	
6	9101.1206	Tapbout M12x35 DIN933	4	
7	9300.1220	Inschroefkoppeling M27x2 (met O-ring) - 22mm	1	
8	9311.4101	Halve splitflens 6000 PSI 1"	2	
9	9300.1007	Rechte inschroefkoppeling 1/4" - 10mm	1	
10	9300.1019	Rechte inschroefkoppeling 3/4" - 22mm	1	
11	9350.4810	O-ring 32,93x3,53	1	
14	1251.1004	Zuigbocht SAE 2" - ø63mm	1	
15	9270.1404	Slangklem 70-80mm 2-delig	1	
16	9101.1206	Tapbout M12x35 DIN 933	4	
17	9200.1200	Sluitring SR12 DIN 125.1B	4	
18	9205.1400	Veerring VS12 DIN 17222	4	
19	0081.1427	(Stop) M27x2 (met O-ring) - 3/8"	1	
20	9300.1008	Inschroefkoppeling 3/8" - 10mm	1	



Groep
213.46

Transportbandpomp MPR50 (9403.3108)
Elektronische regeling. 50 cc R (HCC)

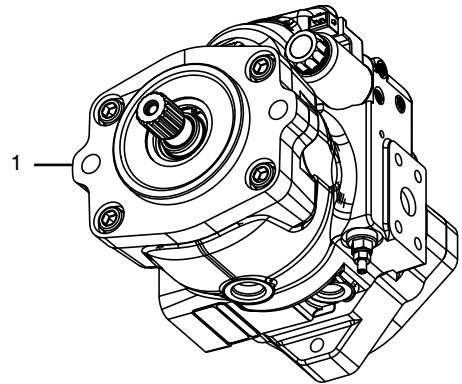
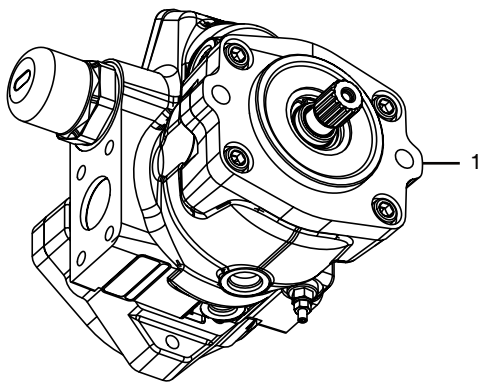
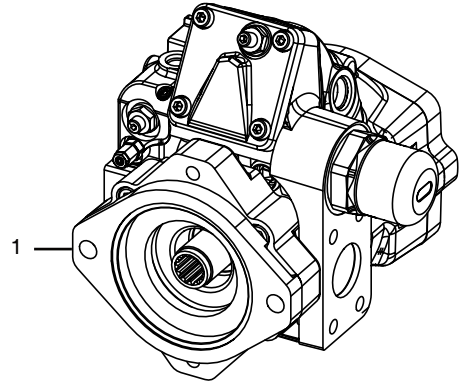
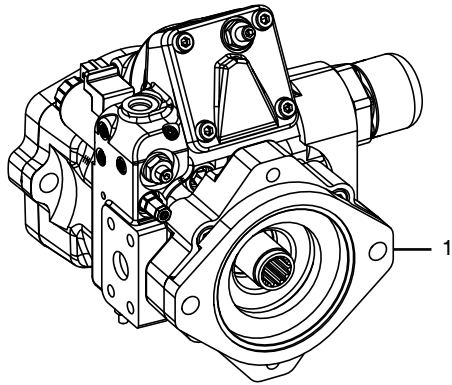

<u>Pos. Nr.</u>	<u>Bestelnr.</u>	<u>Benaming</u>	<u>Aantal</u>	<u>1/1</u>
1	9403.3108	Transportbandpomp MPR50 50 cc R Elektronische regeling	1	
1 a	9320.5515	Adaptorset SAE-BB / 15T. P2.075	1	

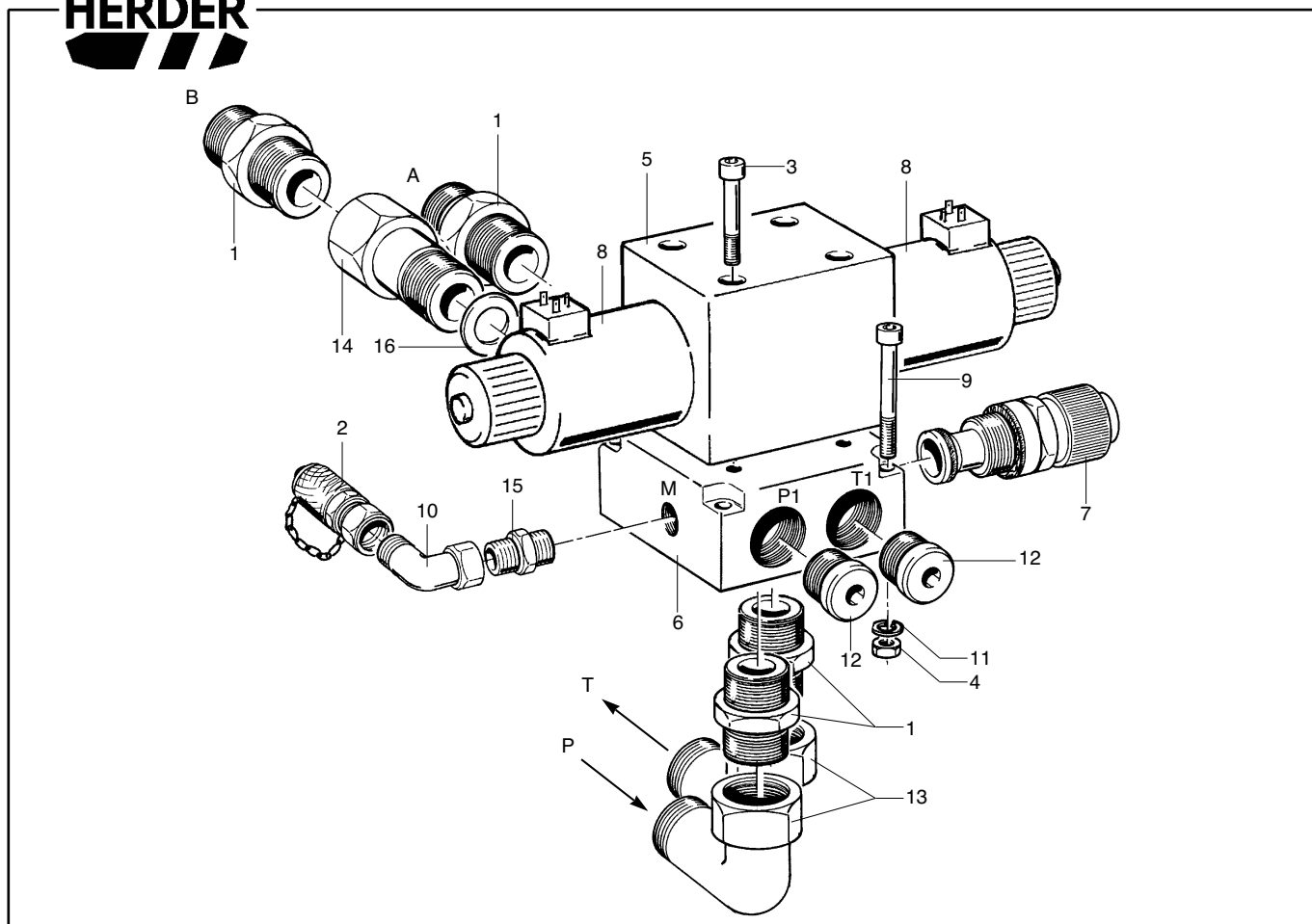

Pos. Nr.	Bestelnr.	Benaming	Aantal	1/1
1	9300.1018	Inschroefkoppeling 1/2"-22 mm	4	
2	9304.5113	Meetpunt 10 mm	1	
3	9105.0609	Inbusbout M6x40 DIN 912	4	
4	9150.0600	Moer M6 DIN 934	4	
5	9424.1021	4/3 Ventiel 12V (incl. pos. 8)	1	
6	9330.2001	Montageplaat 1/2" (incl. pos. 7)	1	
7	9330.2041	Veiligheid (nog afstellen op 200 Bar)	-	
8	9330.2111	Magneet 12V	-	
9	9105.0612	Inbusbout M6x55 DIN 912	4	
10	9300.2632	Instelbare haakse koppeling 10 mm	1	
11	9205.0700	Veerring VR 6,1 DIN 128A	4	
12	9305.0103	Afdichtstop 1/2"	2	
13	9300.2638	Instelbare haakse koppeling 22 mm	2	
14	0081.0826	Verlengde inschroefkoppeling 1/2"-1/2"	1	
15	9300.1007	Rechte inschroefkoppeling 1/4"-10 mm	1	
16	9352.0170	Afdichtring 1/2" ø21,5xø28,6x2,5	1	

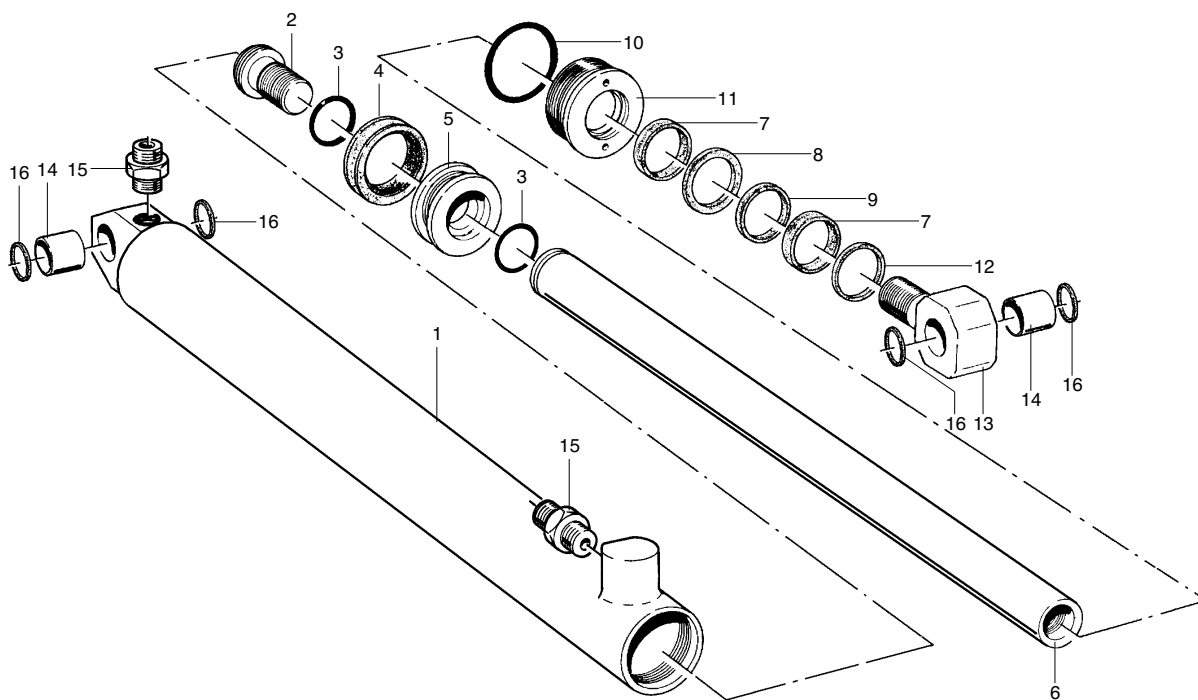

Pos. Nr.	Bestelnr.	Benaming	Aantal	1/1
-	1155.1025	Cilinder 80/50/606 cpl. 2 x lagerbus $\varnothing 40$	-	
-	9358.2017	Afdichtingsset (pos. 3, 4, 7, 8, 9, 10, 12)	1	
1	1255.1004	Cilindermantel inw. $\varnothing 80$	1	
2	0031.0358	Bout voor zuigerbevestiging	1	
3	-----	Borgen met Loctite 932, aandraaimoment 510Nm		
3	-----	O-ring 44,12x2,62	2	
4	-----	Zuigermanchet $\varnothing 80 \times \varnothing 62$	1	
5	0024.0649	Zuiger $\varnothing 80$	1	
6	0013.0982	Cilinderstang $\varnothing 50$	1	
7	-----	Geleiding $\varnothing 50 \times \varnothing 55 \times 9,7$	2	
8	-----	Stangafdichting $\varnothing 50 \times \varnothing 65,1 \times 6,3$	1	
9	-----	Stangmanchet $\varnothing 50 \times \varnothing 60 \times 8$	1	
10	-----	O-ring 72,62x3,53	1	
11	0024.0647	Cilinderdeksel $\varnothing 80$	1	
12	-----	Vuilafstrijker $\varnothing 50 \times \varnothing 58 \times 7,8$	1	
13	0024.0648	Cilinderroog M35x1,5	1	
		Borgen met Loctite 270, aandraaimoment 510Nm		
14	9500.5035	Lagerbus $\varnothing 40 \times \varnothing 48 \times 30$	2	
15	9300.1014	Rechte inschroefkoppeling 1/2"-15mm	2	
16	9356.0601	Vuilafstrijker $\varnothing 40 \times \varnothing 50 \times 8$	4	

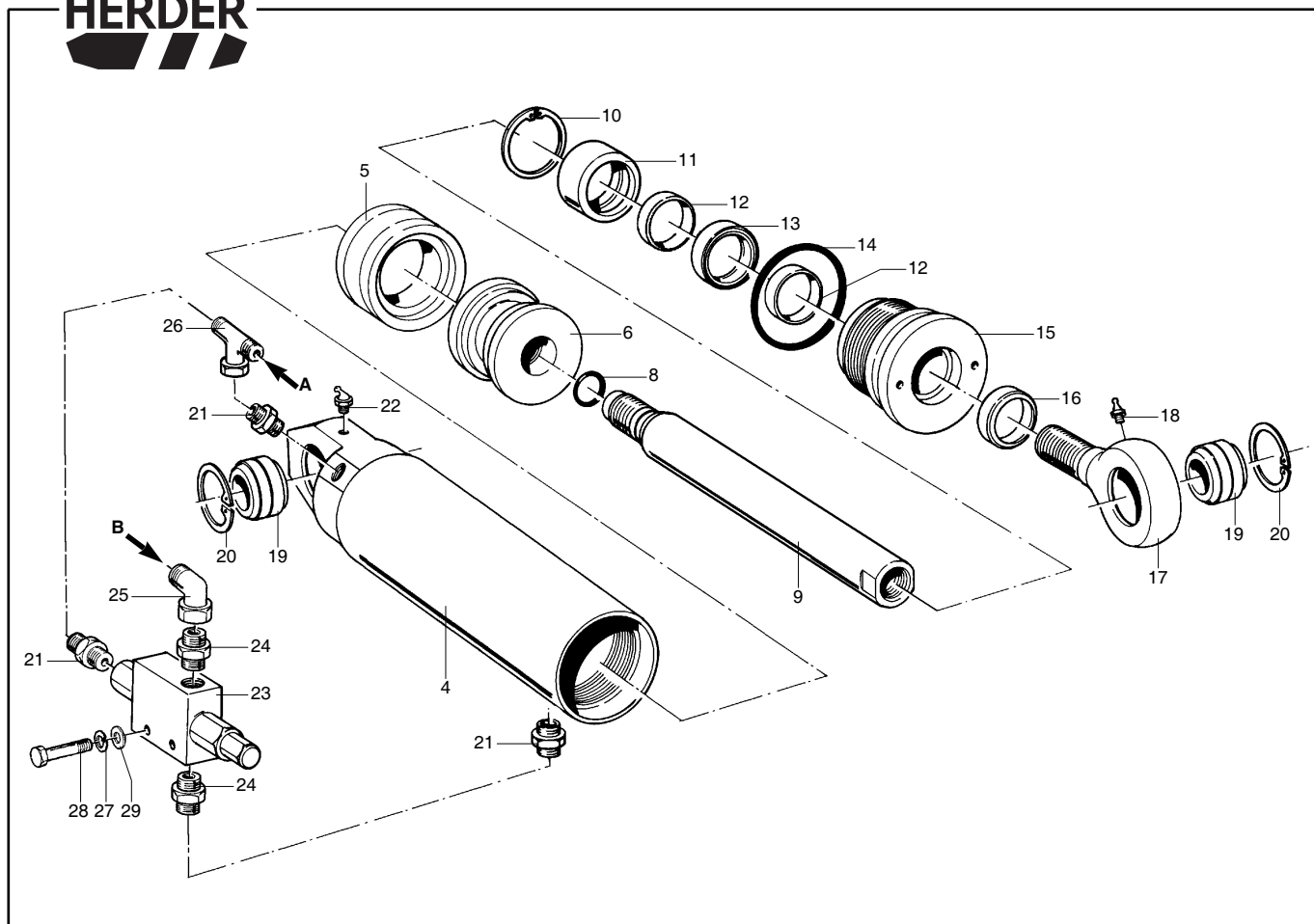

Pos. Nr.	Bestelnr.	Benaming	Aantal	1/1
-	1195.1003	Cilinder 90/50/260 cpl. (pos. 4 - 22) 2x gelenklager ø35 steunpootcilinder Grenadier 502/503	-	
-	9358.2009	Afdichtingsset (pos. 5, 8, 12, 13, 14, 16)	-	
4	1195.1004	Cilindermantel inwendig ø90	1	
5	-----	Zuigermanchet ø90x70	1	
6	2.4.188	Zuiger ø90	1	
8	-----	O-ring 29,82x2,62	1	
9	3.1.112	Zuigerstang ø50	1	
10	9211.5700	Borgring J72 DIN 472	1	
11	1.2.448	Inzetdeksel ø50xø72x22	1	
12	-----	Geleidering ø50xø55x9,5	2	
13	-----	Stangmanchet ø50xø65x10	1	
14	-----	O-ring 82,14x3,53	1	
15	2.4.190	Cilinderdeksel ø90xø50	1	
16	-----	Vuilafstrijker ø50xø60x5/7	1	
17	6.1.811	Cilinderoog M35x1,5	1	
18	9310.0006	Smeernippel M8x1,25 180°	1	
19	9500.0003	Gelenklager ø35	2	
20	9211.5100	Borgring J62 DIN 472	2	
21	9300.1007	Inschroefkoppeling 1/4"-10mm	3	
22	9310.0103	Smeernippel M8x1,25 90°	1	
23	9330.4001	Balanceerklep EW 10:1, 50 Liter/350 Bar	-	
A		Vanaf ventielenblok, aansluiting bodemzijde cilinder		
B		Vanaf ventielenblok, aansluiting stangzijde cilinder		
24	9300.1009	Rechte inschroefkoppeling 1/2"-10mm	2	
25	9300.2632	Instelbare haakse koppeling 10mm	1	
26	9300.2732	Instelbare T-koppeling 10mm	1	
27	9205.1000	Veerring VR 8,2 DIN 128A	2	
28	9100.0803	Bout M8x50 DIN 931	2	
29	9200.0900	Sluitring SR 8 DIN 125.1B	2	

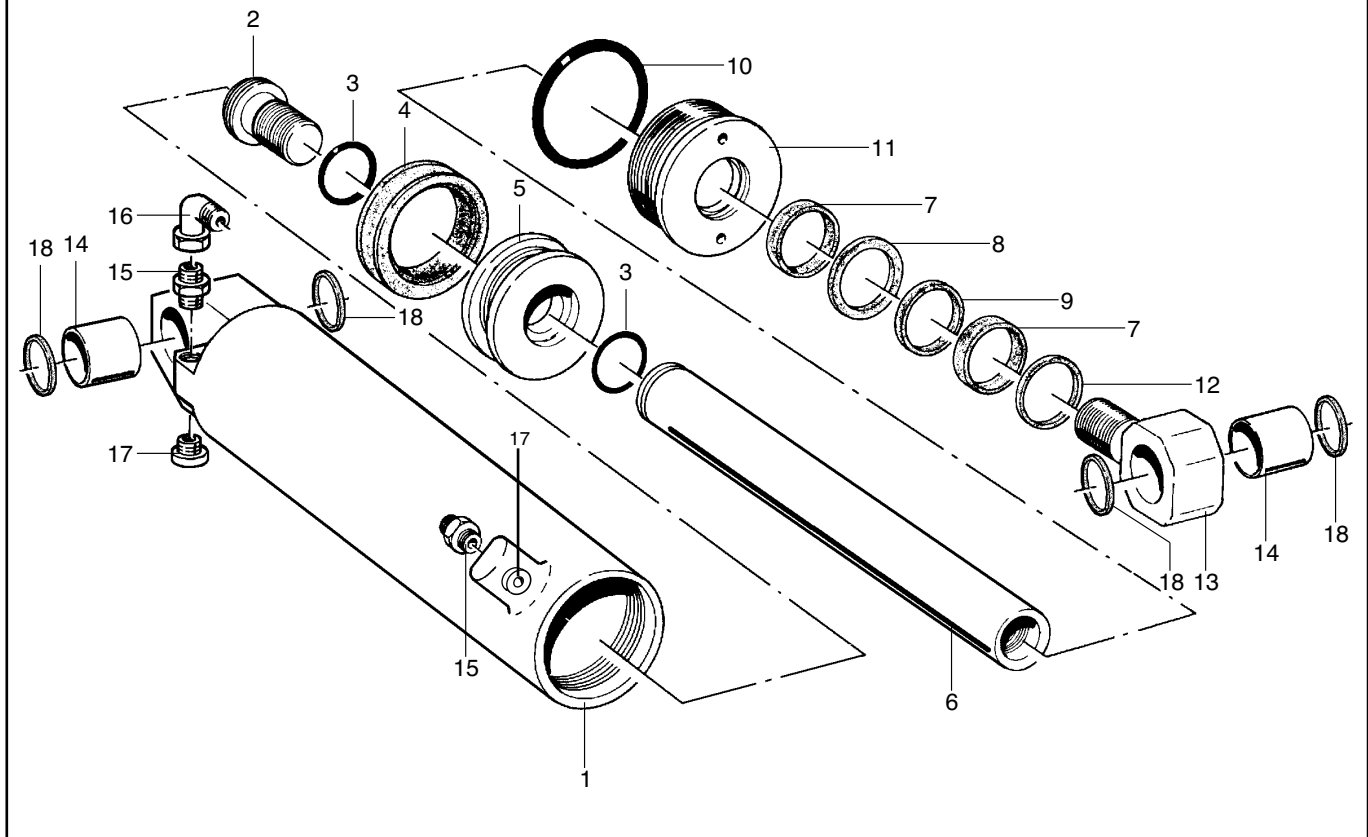

Pos. Nr.	Bestelnr.	Benaming	Aantal	1/1
-	1155.1008	Cilinder 100/50/338 cpl. 2x lagerbus ø50	-	
-	9358.2018	Afdichtingsset (pos. 3, 4, 7, 8, 9, 10, 12)	1	
1	1155.1007	Cilindermantel inwendig ø100	1	
2	0031.0358	Bout voor zuigerbevestiging Borgen met Loctite 222, aandraaimoment 510Nm	1	
3	-----	O-ring 44,12x2,62	2	
4	-----	Zuigermanchet ø100xø75	1	
5	0024.0625	Zuiger ø100	1	
6	0013.0972	Cilinderstang ø50	1	
7	-----	Geleidering ø50xø55x9,7	2	
8	-----	Stangafdichting ø50xø65,1x6,3	1	
9	-----	Stangmanchet ø50xø60x7,2	1	
10	-----	O-ring 94,84x3,53 /90 SHORE	1	
11	0024.0636	Cilinderdeksel ø100xø50	1	
12	-----	Vuilafstrijker ø50xø58x7,8	1	
13	0024.0637	Cilinderroog M35x1,5 Borgen met Loctite 243, aandraaimoment 510Nm	1	
14	9500.5036	Lagerbus ø50xø58x40	2	
15	9300.1007	Rechte inschroefkoppeling 1/4"-10mm	2	
16	9300.2632	Instelbare haakse koppeling 10mm	1	
17	9305.0101	Afdichtstop 1/4"	4	
18	9356.0605	Vuilafstrijker ø50xø62x8	4	

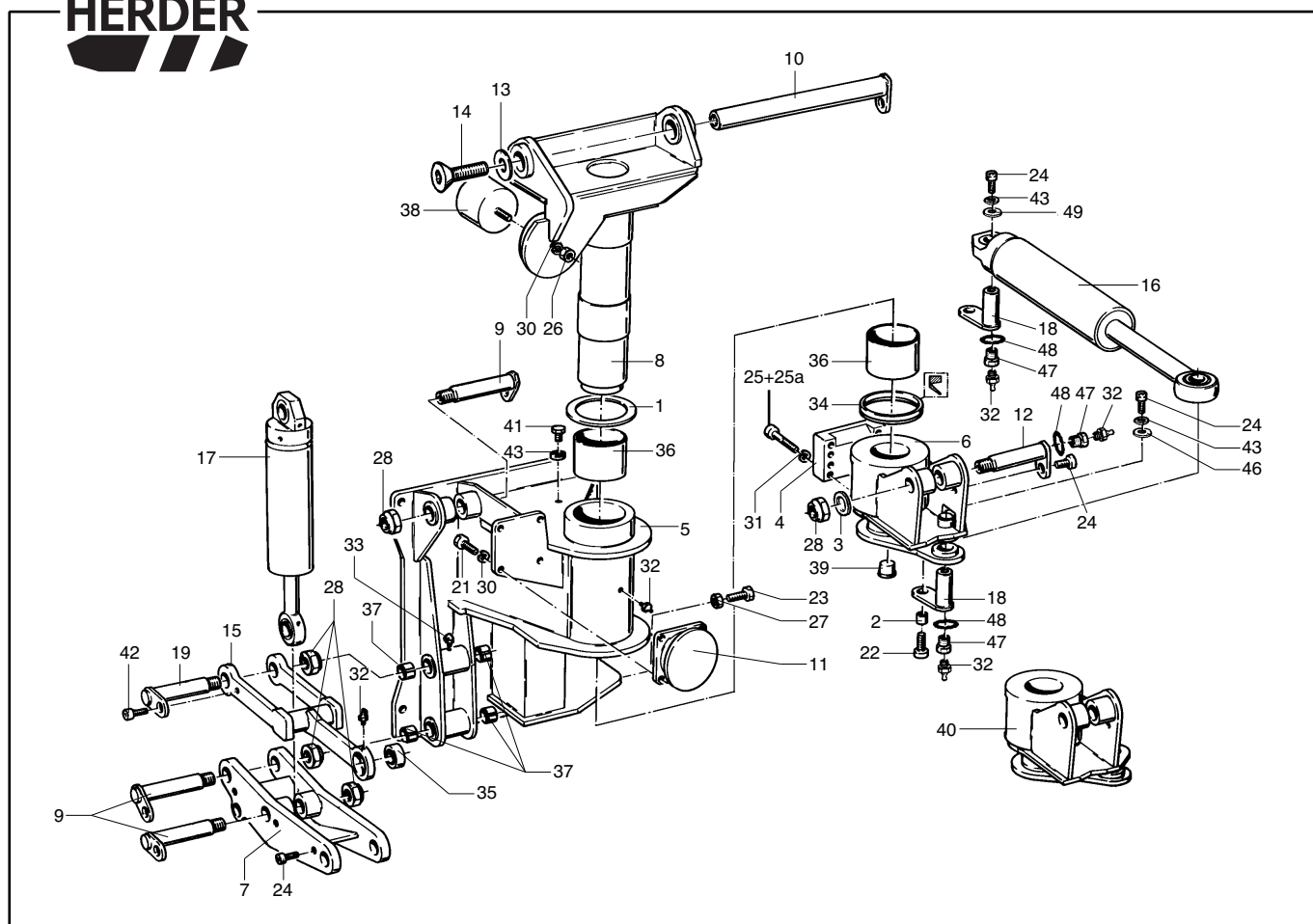

Pos. Nr.	Bestelnr.	Benaming	Aantal	1/2
-	1192.1032	Aanbouwstuk 512 cpl. (model 2011)	-	
-	1192.1040	Aanbouwstuk 513 cpl. (model 2011)	-	
1	0011.0202	Taatsring $\varnothing 120 \times \varnothing 169 \times 5$	1	
2	0012.1548	Bus $\varnothing 16 \times \varnothing 22 \times 32$	1	
3	9202.1970	Zware sluitring SR 30 DIN 7349	1	
4	0061.3446	Klemplaat	1	
5	1192.1062	Aanbouwstuk 512/513 (incl. Pos.Nr. 37)	1	
6	1192.1005	Hefcilinder steunbus 503	1	
7	0792.1007	Hefsteunpoot	1	
8	1192.1063	Draaikolom (model 2011)	1	
9	0792.1009	Pen $\varnothing 35$ - WL 171	3	
10	0262.1028	Pen $\varnothing 50$ - WL 490	1	
11	0792.1016	Verloopstuk bufferaanslag	1	
12	1192.1035	Pen $\varnothing 50$ - WL 165	1	
13	0024.0471	Opsluitring $\varnothing 65 \times \varnothing 21 \times 15$	1	
14	9107.2004	Inbusschroef M20x50 DIN 7991	1	
15	0792.1030	Drukstang	1	
16	1155.1008	Cilinder 100/50/338 cpl. (zwenkcilinder standaard)	1	
16 a	1155.1037	Cilinder 100/50/338 cpl. (zwenkcilinder met Oiles lagerbussen - optie)	1	
17	1195.1003	Cilinder 90/50/260 cpl. (steunpootcilinder)	1	
18	1192.1052	Pen $\varnothing 50$ - WL 171	2	
19	31.50.16	Pen $\varnothing 35$ - WL 162	1	
21	9101.1205	Tapbout M12x30 DIN 933	4	
22	9105.1606	Inbusbout M16x50 DIN 912	1	
23	9101.1615	Tapbout M16x90 DIN 933	1	
24	9105.1601	Inbusbout M16x25 DIN 912	6	
25	9109.0515	Inbusbout M16x75 DIN 912/12.9	8	
25 a	9550.1202	Beschermkap $\varnothing 24$ GPN250	8	
26	9150.1200	Moer M12 DIN 934	1	
27	9150.1600	Moer M16 DIN 934	1	
28	9154.3000	Borgmoer M30 DIN 985	5	
30	9205.1400	Borgring VS13 DIN 17222	5	
31	9205.1700	Borgring VS17 DIN 17222	8	
32	9310.0006	Smeernippel M8x1,25 - 180°	6	

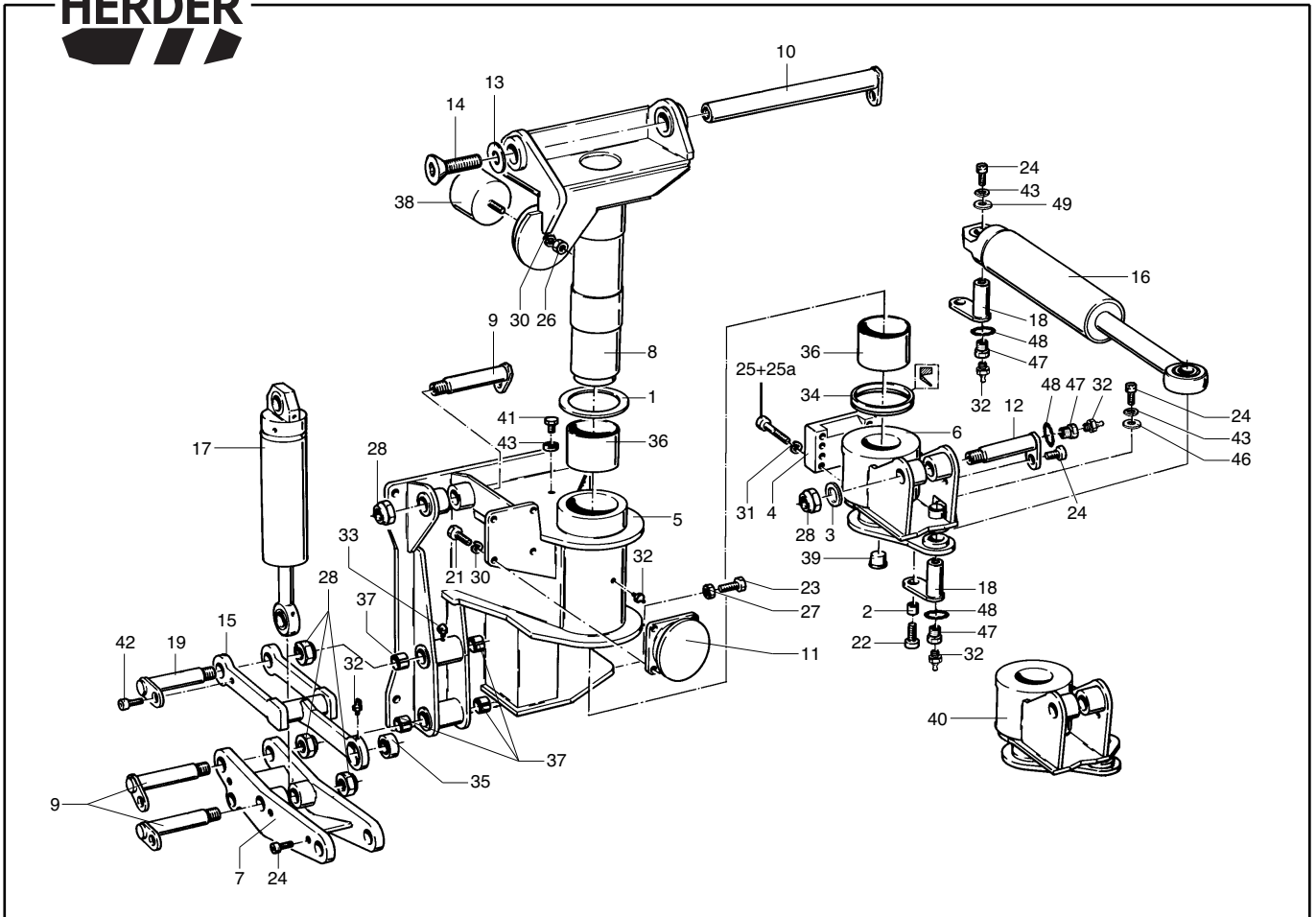

Pos. Nr.	Bestelnr.	Benaming	Aantal	2/2
33	9310.0103	Smeernippel M8x1,25 - 90°	1	
34	9351.0237	V-ring 150 mm	1	
35	9500.0019	Gelenklager ø35	1	
36	9500.5048	Glasvezel Lagerbus ø135xø120x100	2	
37	9503.1602	Spanbus ø35xø43x40	4	
38	9550.0007	Buffer ø100x100.M12x35	1	
39	9550.1103	Beschermstop ø35	1	
40	1192.1004	Hefcilinder steunbus 502	1	
41	9101.1602	Bout M16x25 DIN 933	1	
42	9105.1200	Inbusbout M12x16 DIN 912	1	
43	9205.1700	Borgring VS17 DIN 17222	3	
46	0024.0651	Ring ø17xø56x6	1	
47	0041.0244	Verloopnippel M24 --> M8	3	
48	9350.3225	O-ring 27x2,5	3	
49	0061.7391	Ring ø17xø70x8	1	

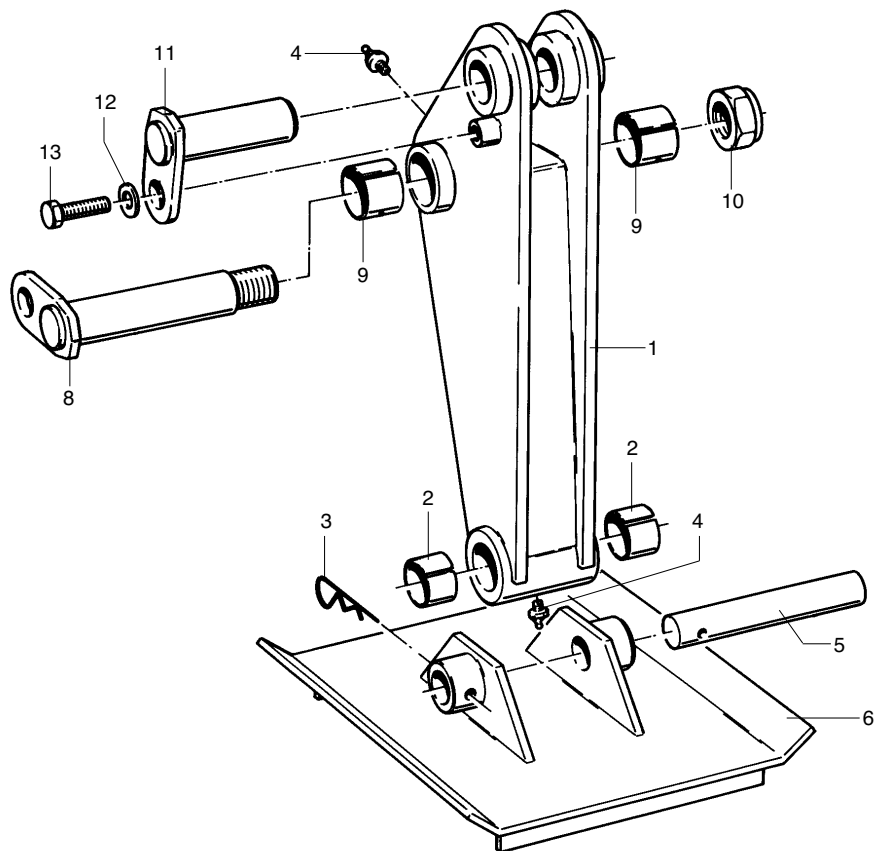

Pos. Nr.	Bestelnr.	Benaming	Aantal	1/1
1	0792.1019	Kniksteunpoot incl. pos. 2 en 9	1	
2	9503.1404	Spanbus $\varnothing 30 \times \varnothing 38 \times 30$	2	
3	9255.0601	Haarspeldveer HV 6	1	
4	9310.0006	Smeernippel M8x1,25 180°	2	
5	3.1.12	Pen $\varnothing 30 \times 193$	1	
6	2.32.02	Steunplaat	1	
8	0792.1009	Pen $\varnothing 35 \times 169$	1	
9	9503.1602	Spanbus $\varnothing 35 \times \varnothing 43 \times 40$	2	
10	9154.3000	Borgmoer M30 DIN 7349	1	
11	0792.1029	Pen $\varnothing 35 \times 117$	1	
12	9204.1200	Geharde sluitring SR 13x35 DIN 6340	1	
13	9101.1202	Tapbout M12x20 DIN 933	1	

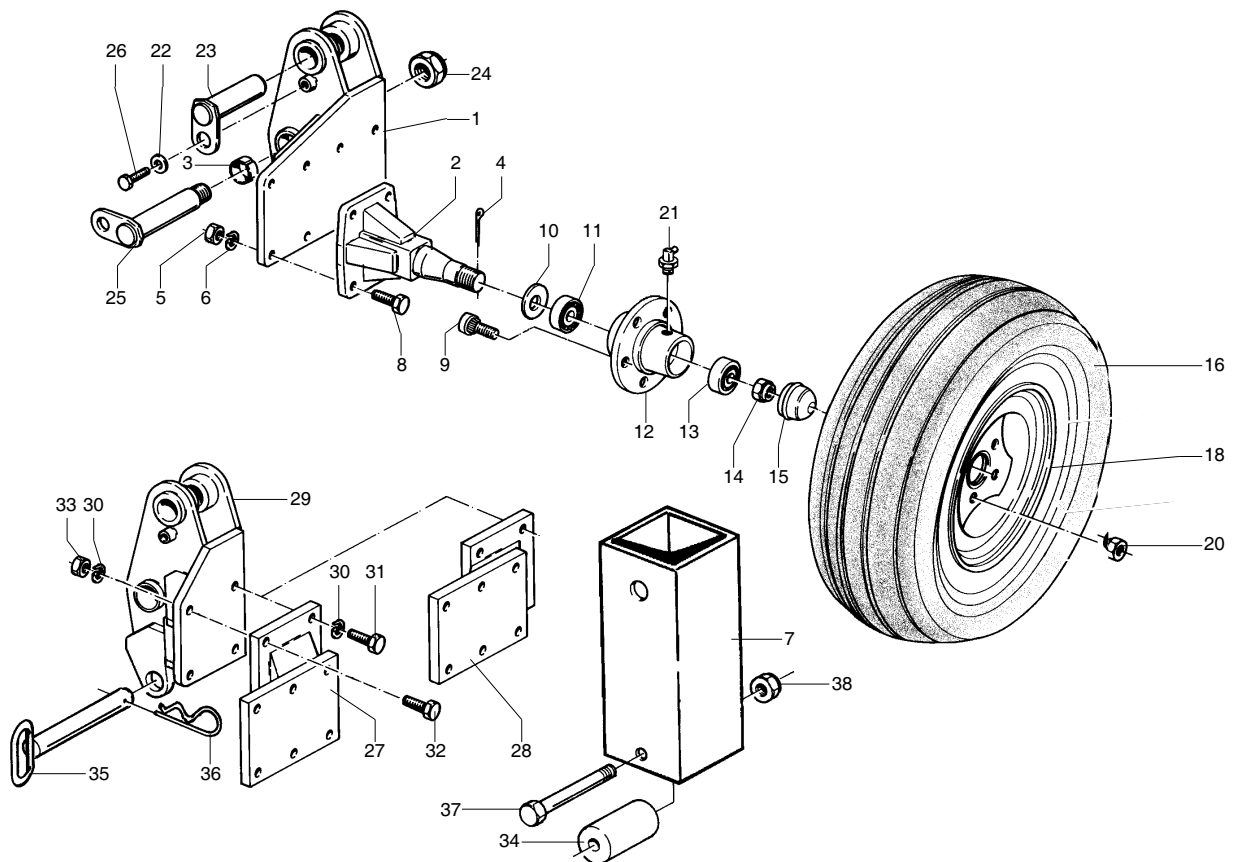

Pos. Nr.	Bestelnr.	Benaming	Aantal	1/2
-	9950.0012	Steuwielset compleet (Pos.Nr. 1 t/m 21 en 34 t/m 38)	-	
1	0792.1026	1e gedeelte bev. stuk steuwiel (inclusief Pos.Nr. 3)	1	
2	0792.1027	2e gedeelte bev. stuk steuwiel compleet (inclusief Pos.Nr. 4, 9, 10, 11, 12, 13, 14, 15, 20, 21)	1	
3	9503.1602	Spanbus $\varnothing 35 \times \varnothing 43 \times 40$	2	
4	9254.0605	Splitpen 6x63 DIN 94	1	
5	9150.1600	Moer M16 DIN 934	4	
6	9205.1700	Borgring VS17 DIN 17222	4	
7	0071.3080	Koker t.b.v. afkoppelen met wiel 100x100x6,3 - L=260 mm	1	
8	9101.1607	Tapbout M16x50 DIN 933	4	
9	9134.1801	Wielbout M18x1,5	6	
10	9532.1012	Vetkeerring $\varnothing 100 \times \varnothing 55$	1	
11	9500.2024	Kegellager $\varnothing 55 \times \varnothing 100 \times 22,75$	1	
12	-----	Wielnaafhuis (niet los leverbaar)	1	
13	9500.2023	Kegellager $\varnothing 40 \times \varnothing 80 \times 19,75$	1	
14	9152.3302	Kroonmoer M33x2	1	
15	9532.1002	Kap $\varnothing 80$	1	
16	9530.3004	Buitenband	1	
18	9530.0005	Steuwiel compleet (inclusief Pos.Nr. 16)	1	
20	9167.1801	Wielmoer M18x1,5	6	
21	9310.0103	Smeernippel M8x1,25 - 90°	1	
22	9204.1200	Sluitring SR13x35 DIN 6340	1	
23	0792.1029	Pen $\varnothing 35$ - WL 119	1	
24	9154.3000	Borgmoer M30 DIN 985	1	
25	0792.1009	Pen $\varnothing 35$ - WL 171	1	
26	9101.1202	Tapbout M12x20 DIN 933	1	
27	0792.1038	Steuwiel verbreding 140 mm	-	
28	0792.1039	Steuwiel verbreding 70 mm	-	
29	0792.1040	1e gedeelte bev. stuk voor verbreding Gebruik Pos.Nr. 29 alleen met Pos.Nr. 27 of met Pos.Nr. 28	-	
30	9205.1700	Borgring VS17 DIN 17222	4	
31	9101.1604	Tapbout M16x35 DIN 933	2	
32	9101.1606	Tapbout M16x45 DIN 933	2	
33	9150.1600	Moer M16 DIN 934	2	

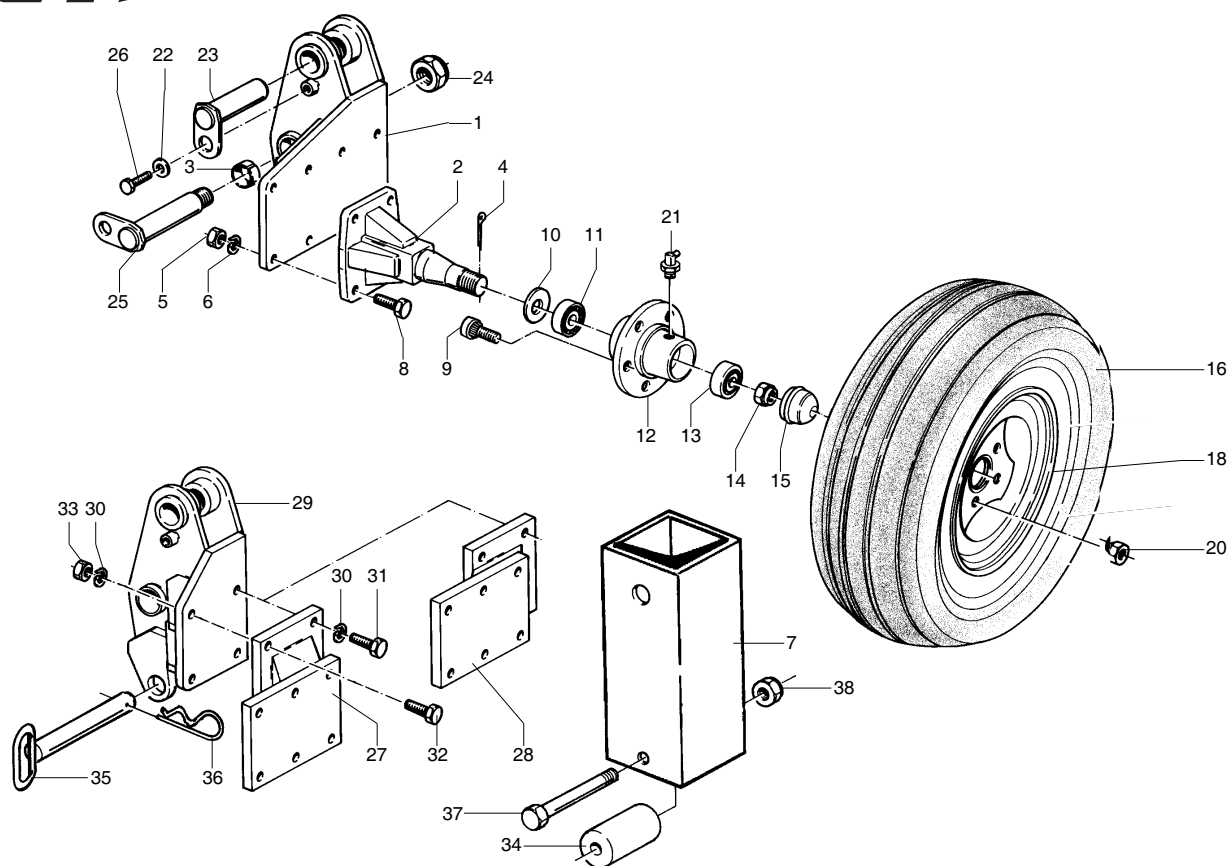

Pos. Nr.	Bestelnr.	Benaming	Aantal	2/2
34	0023.0543	Rol $\varnothing 75 \times \varnothing 16,5 \times 83$	1	
35	0792.1021	Pen $\varnothing 30$ - WL 195	1	
36	9255.0601	Haarspeldveer HV 6	1	
37	9100.1610	Bout M16x120 DIN 931	1	
38	9154.1600	Borgmoer M16 DIN 985	1	

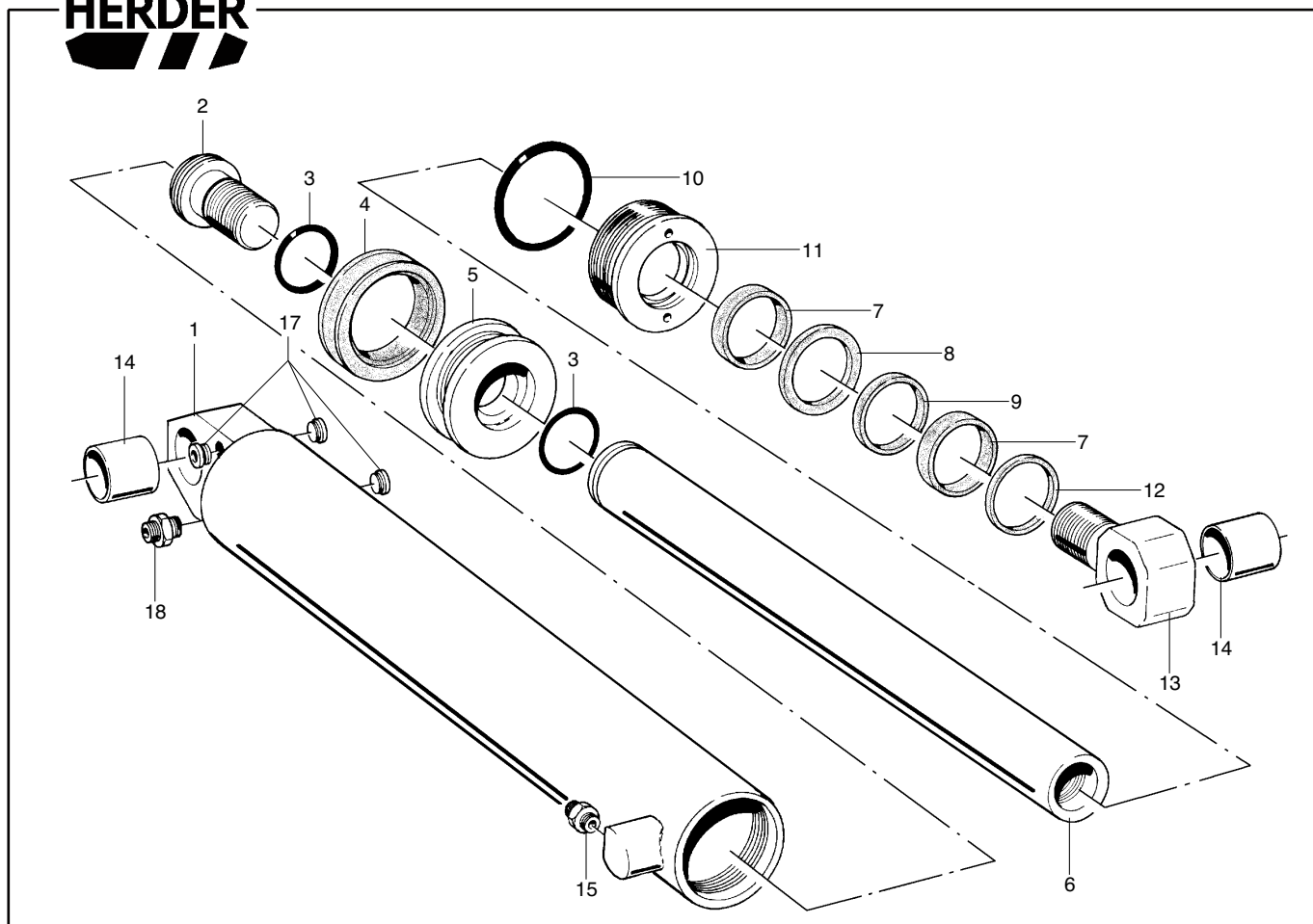

Pos. Nr.	Bestelnr.	Benaming	Aantal	1/1
-	1195.1030	Cilinder 110/70/760 cpl. 2x lagerbus ø50	-	
-	9358.2019	Afdichtingsset (pos. 3, 4, 7, 8, 9, 10, 12)	1	
1	1195.1001	Cilindermantel inw. ø110	1	
2	0031.0363	Bout voor zuigerbevestiging	1	
3	-----	O-ring 61,60x2,62	2	
4	-----	Zuigermanchet ø110xø85	1	
5	0024.0687	Zuiger ø110	1	
6	0013.0979	Cilinderstang ø70	1	
7	-----	Geleidering ø70xø75x15	2	
8	-----	Stangafdichting ø70xø85x6,3	1	
9	-----	Stangmanchet ø70xø80x11,4	1	
10	-----	O-ring 104,37x3,53	1	
11	0024.0688	Cilinderdeksel ø110	1	
12	-----	Vuilafstrijker ø70xø78x4-7	1	
13	0024.0640	Cilinderdeksel M52x1,5	1	
		Borgen met Loctite 270, aandraaimoment 750Nm		
14	9500.5033	Lagerbus ø50xø58x60	2	
15	9300.1014	Rechte inschroefkoppeling 1/2"-15mm	1	
17	9305.0103	Afdichtstop 1/2"	3	
18	9300.1018	Rechte inschroefkoppeling 1/2"-22mm	1	



Groep
174.07

Cilinder 125/70/760 (1195.1031)

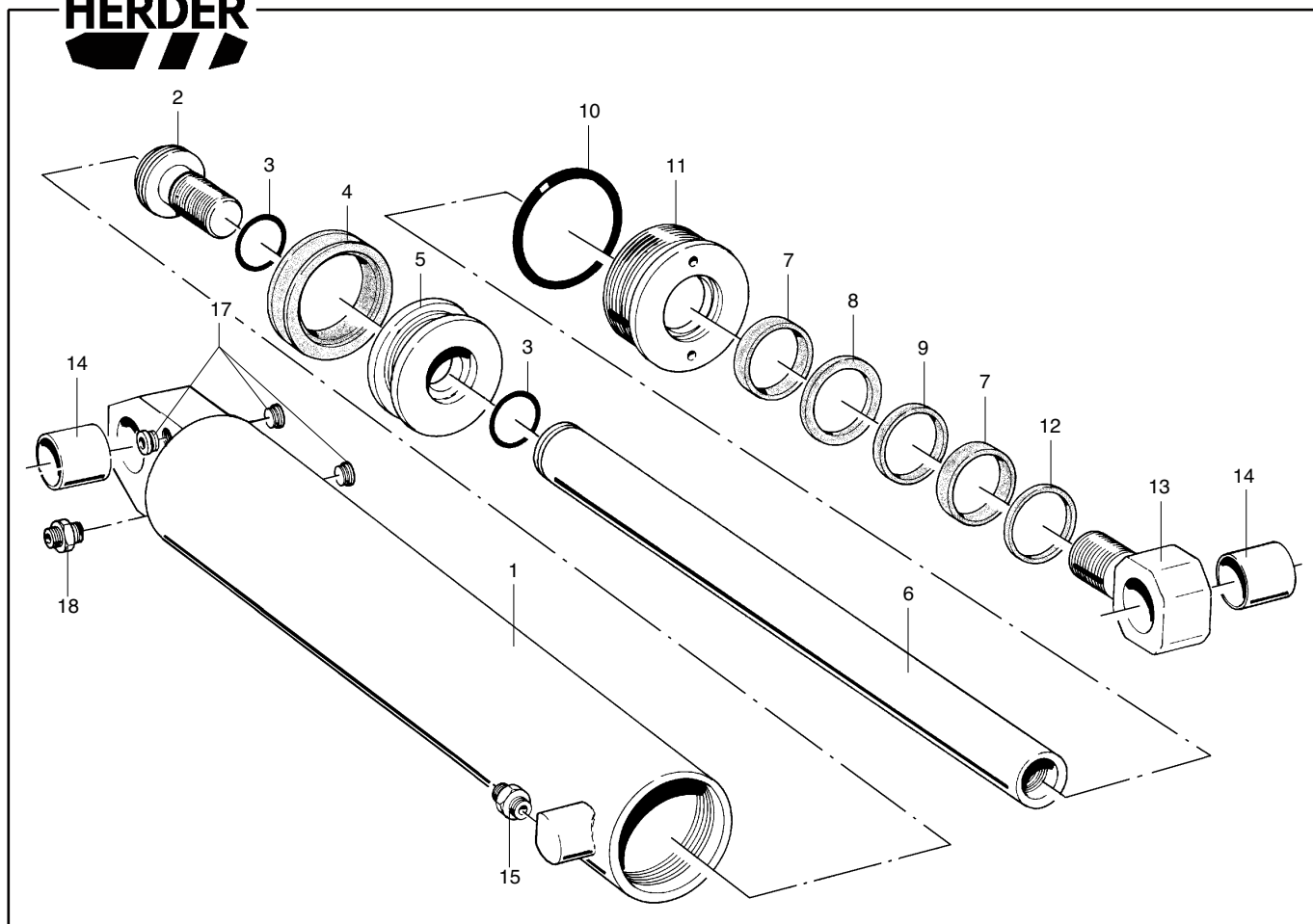

Pos. Nr.	Bestelnr.	Benaming	Aantal	1/1
-	1195.1031	Cilinder 125/70/760 cpl. 2x lagerbus ø50	-	
-	9358.2021	Afdichtingsset (pos. 3, 4, 7, 8, 9, 10, 12)	1	
1	1155.1051	Cilindermantel inwendig ø125	1	
2	0031.0363	Bout voor zuigerbevestiging	1	
3	-----	Borgen met Loctite 932, aandraaimoment 750Nm		
3	-----	O-ring 61,60x2,62	2	
4	-----	Zuigermanchet ø125xø100	1	
5	0024.0639	Zuiger ø125	1	
6	0013.0979	Cilinderstang ø70	1	
7	-----	Geleiding ø70xø75x15	2	
8	-----	Stangafdichting ø70xø85x6,3	1	
9	-----	Stangmanchet ø70xø80x11,4	1	
10	-----	O-ring 120,24x3,53	1	
11	0024.0642	Cilinderdeksel ø125	1	
12	-----	Vuilafstrijker ø70xø78x4-7	1	
13	0024.0640	Cilinderroog	1	
		Borgen met Loctite 270, aandraaimoment 750Nm		
14	9500.5033	Lagerbus ø50xø58x60	2	
15	9300.1014	Rechte inschroefkoppeling 1/2"-15mm	1	
17	9305.0103	Afdichtstop 1/2"	3	
18	9300.1018	Rechte inschroefkoppeling 1/2"-22mm	1	

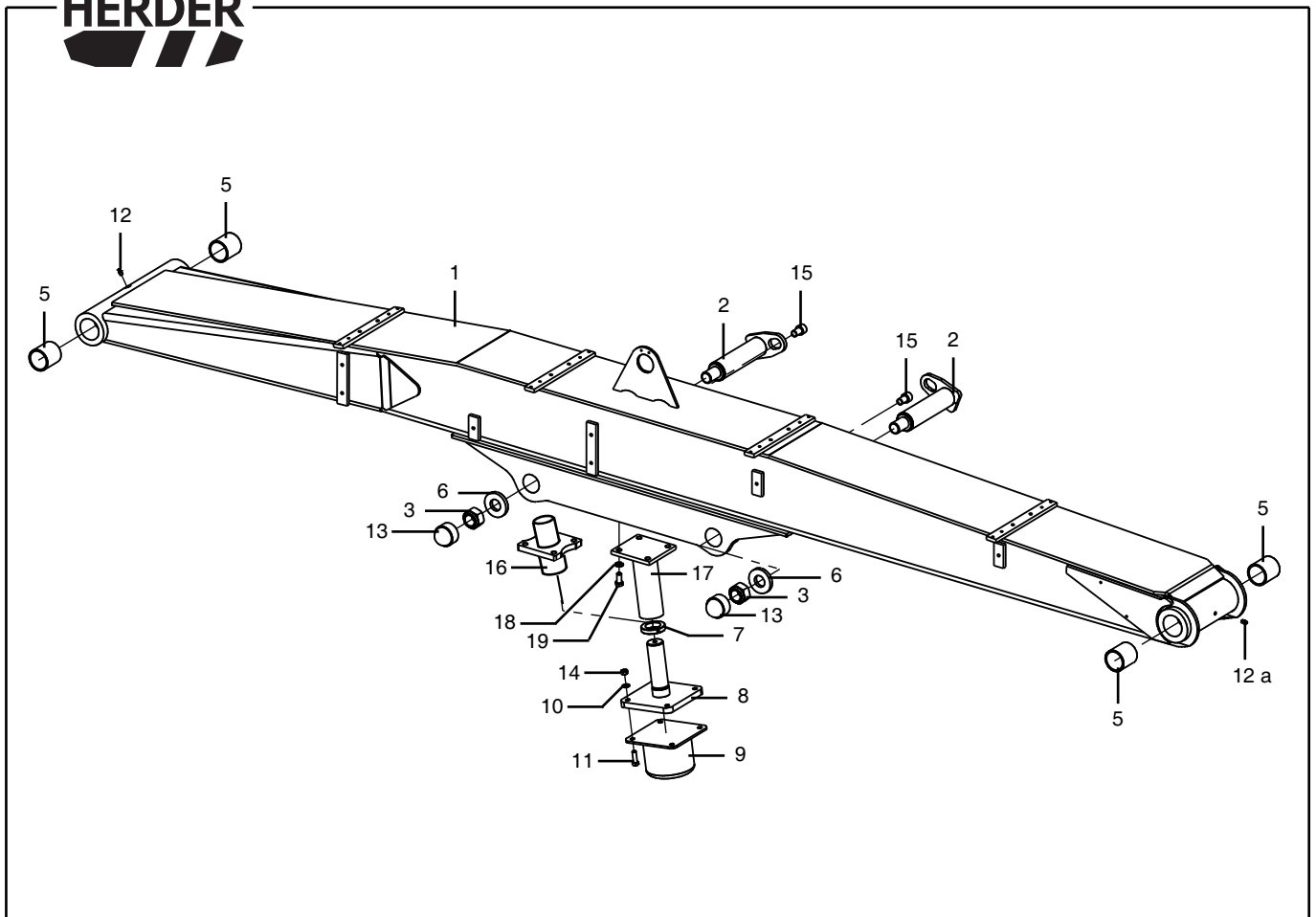

Pos. Nr.	Bestelnr.	Benaming	Std	Aantal			
				L	DL	EL	XL
1	1253.1001	Giek 1 standaard 2,96 m	1				
1	1253.1002	Giek 1 lang 3,35 m (=getekend)		1			
1	1253.1003	Giek 1 D-lang 3,7 m			1		
1	1253.1004	Giek 1 extra lang 4,0 m				1	
1	1253.1096	Giek 1 super lang 4,7 m					1
2	1192.1018	Pen ø50x190	2	2	2	2	2
3	9154.3000	Borgmoer M30 DIN 985	2	2	2	2	2
5	9500.5033	Lagerbus ø50xø58x60	4	4	4	4	4
6	9202.1970	Zware sluitring SR 30 DIN 7349	2	2	2	2	2
7	1.1.02	Kontramoer	1	1	1	1	1
8	31.18.05	Verstelbare aanslag	1	1	1	1	1
9	9550.0002	Buffer ø125 mm	1	1	1	1	1
10	9205.1200	Veerring M10 DIN 17222	4	4	4	4	4
11	9101.1007	Tapbout M10x30 DIN 933	4	4	4	4	4
12	9310.0006	Smeernippel M8x1,25 180°	1	1	1	1	1
12 a	9310.0103	Smeernippel M8x1,25 90°	1	1	1	1	1
13	9550.1630	Kunststof moerkap M30 zwart	2	2	2	2	2
14	9150.1000	Moer M10 DIN 934	4	4	4	4	4
15	9105.1601	Inbusbout M16x25 DIN 912	2	2	2	2	2
16	1253.1048	Buffersteun 10° - giek 1 standaard	1				
17	1253.1006	Buffersteun 10° - giek 1 L/DL/EL/XL		1	1	1	1
18	9205.1400	Veerring M12 DIN 17222	4	4	4	4	4
19	9101.1204	Tapbout M12x25 DIN 933	4	4	4	4	4

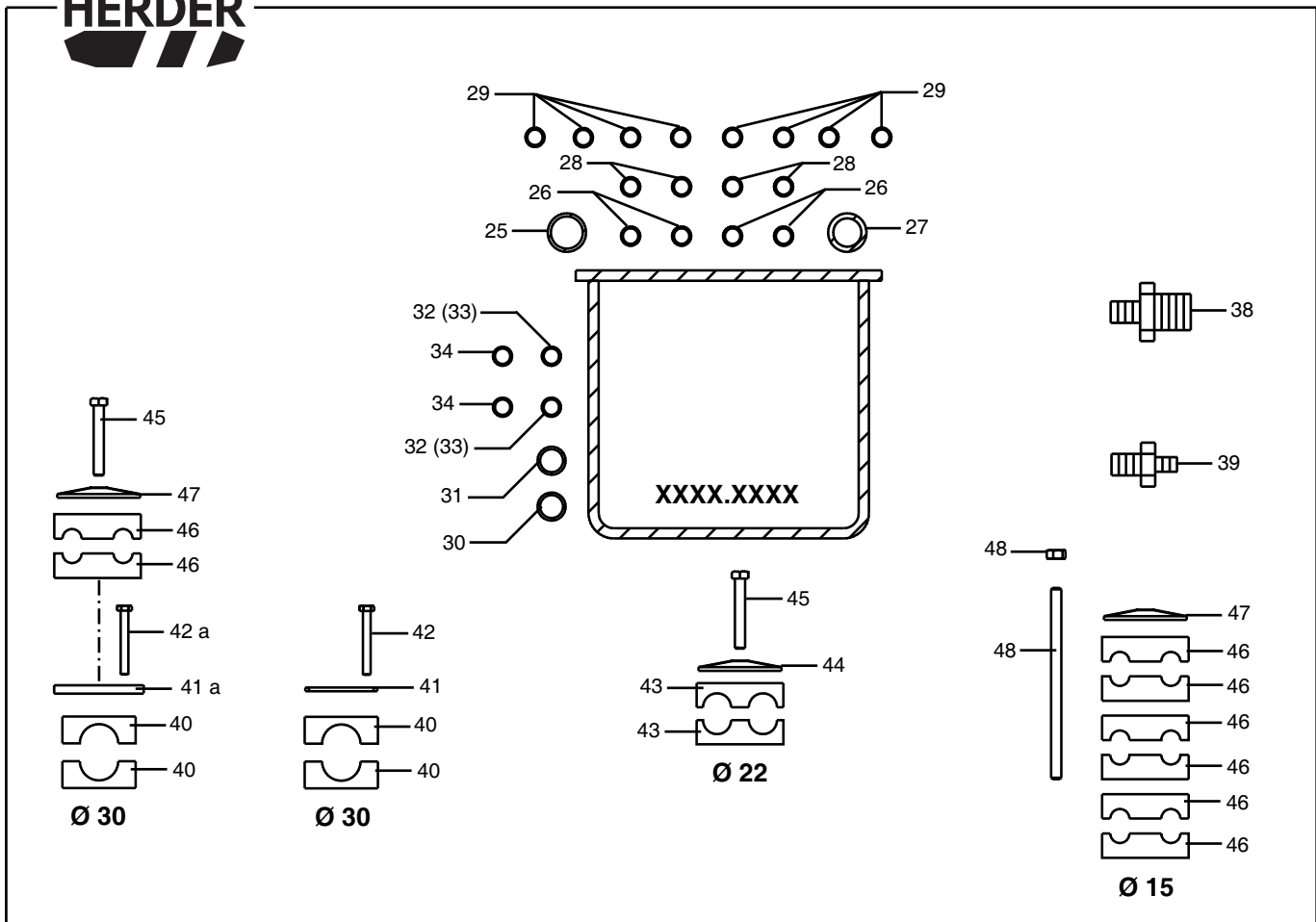

Pos. Nr.	Bestelnr.	Benaming	Stnd	Aantal				2/4
				L	DL	EL	XL	
25	0014.0941	Leiding ø30 werktuig retour (S)	1					
25	1.4.165	Leiding ø30 werktuig retour (L)		1				
25	0014.0659	Leiding ø30 werktuig retour (DL)			1			
25	1.4.195	Leiding ø30 werktuig retour (EL)				1		
25	0014.0347	Leiding ø30 werktuig retour (XL)					1	
26	0014.2124	Leiding ø15 (S)	4					
26	0014.2081	Leiding ø15 (L)		4				
26	0014.2141	Leiding ø15 (DL)			4			
26	0014.2101	Leiding ø15 (EL)				4		
26	0014.2189	Leiding ø15 (XL)					4	
27	0014.0937	Leiding ø30x4 pers werktuig (S)	1					
27	0014.0403	Leiding ø30x4 pers werktuig (L)		1				
27	0014.0768	Leiding ø30x4 pers werktuig (DL)			1			
27	0014.0404	Leiding ø30x4 pers werktuig (EL)				1		
27	0014.0767	Leiding ø30x4 pers werktuig (XL)					1	
28	0014.0940	Leiding ø15 extra (S)	4					
28	1.4.167	Leiding ø15 extra (L)		4				
28	0014.0660	Leiding ø15 extra (DL)			4			
28	1.4.196	Leiding ø15 extra (EL)				4		
28	0014.0348	Leiding ø15 extra (XL)					4	
29	0014.2138	Leiding ø15 extra (S)	8					
29	0014.2082	Leiding ø15 extra (L)		8				
29	0014.2142	Leiding ø15 extra (DL)			8			
29	0014.2102	Leiding ø15 extra (EL)				8		
29	0014. - - - -	Leiding ø15 extra (XL)					8	
30	0014.1718	Leiding ø22 knikcilinder (S)	1					
30	0014.1695	Leiding ø22 knikcilinder (L)		1				
30	0014.1680	Leiding ø22 knikcilinder (DL)			1			
30	0014.1671	Leiding ø22 knikcilinder (EL)				1		
30	0014.1736	Leiding ø22 knikcilinder (XL)					1	

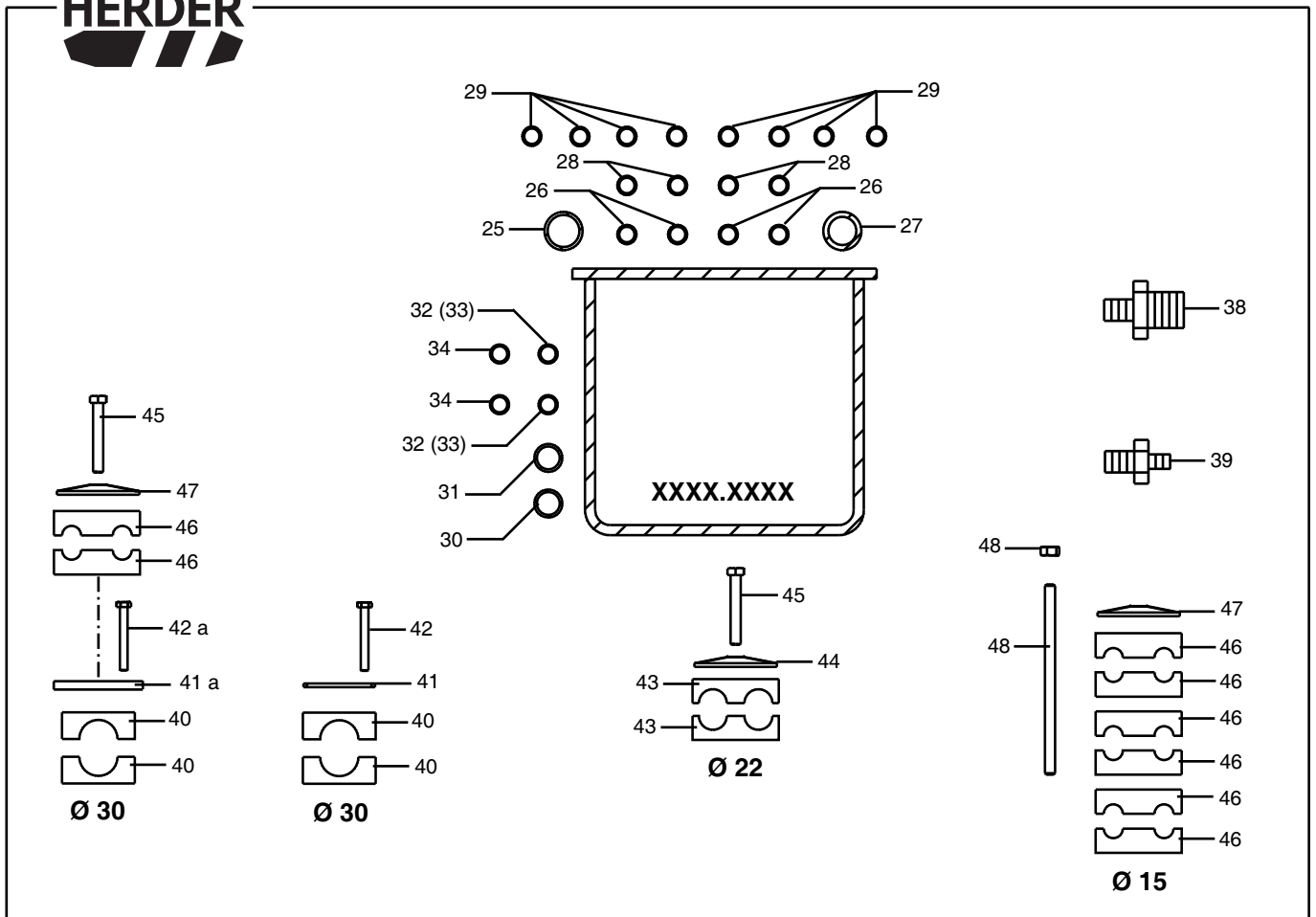

Pos. Nr.	Bestelnr.	Benaming	Stnd	Aantal				3/4
				L	DL	EL	XL	
31	0014.1695	Leiding ø22 knikcilinder (S)	1					
31	0014.1696	Leiding ø22 knikcilinder (L)	1					
31	0014.1681	Leiding ø22 knikcilinder (DL)			1			
31	0014.1672	Leiding ø22 knikcilinder (EL)				1		
31	0014.1735	Leiding ø22 knikcilinder (XL)					1	
32	0014.2125	Leiding ø15 extra (S)	2					
32	0014.2084	Leiding ø15 extra (L)	2					
32	0014.2139	Leiding ø15 extra (DL)			2			
32	0014.2099	Leiding ø15 extra (EL)				2		
32	0014.0346	Leiding ø15 extra (XL)					2	
33	0014.0982	Leiding ø22 bodemfrees (S)	2					
33	1.4.174	Leiding ø22 bodemfrees (L)	2					
33	0014.- - - -	Leiding ø22 bodemfrees (DL)			2			
33	0014.- - - -	Leiding ø22 bodemfrees (EL)				2		
34	0014.2127	Leiding ø15 extra (S)	2					
34	0014.2083	Leiding ø15 extra (L)		2				
34	0014.2140	Leiding ø15 extra (DL)			2			
34	0014.2100	Leiding ø15 extra (EL)				2		
34	0014.- - - -	Leiding ø15 extra (XL)					2	
38	9300.1665	Rechte reduceerkoppeling 22-15mm (wordt gebruikt bij stang knikcilinder)	2	2	2	2	2	
39	9300.1659	Rechte reduceerkoppeling 15-10mm (wordt gebruikt bij werktuigzwenkfunctie)	-	-	-	-	-	

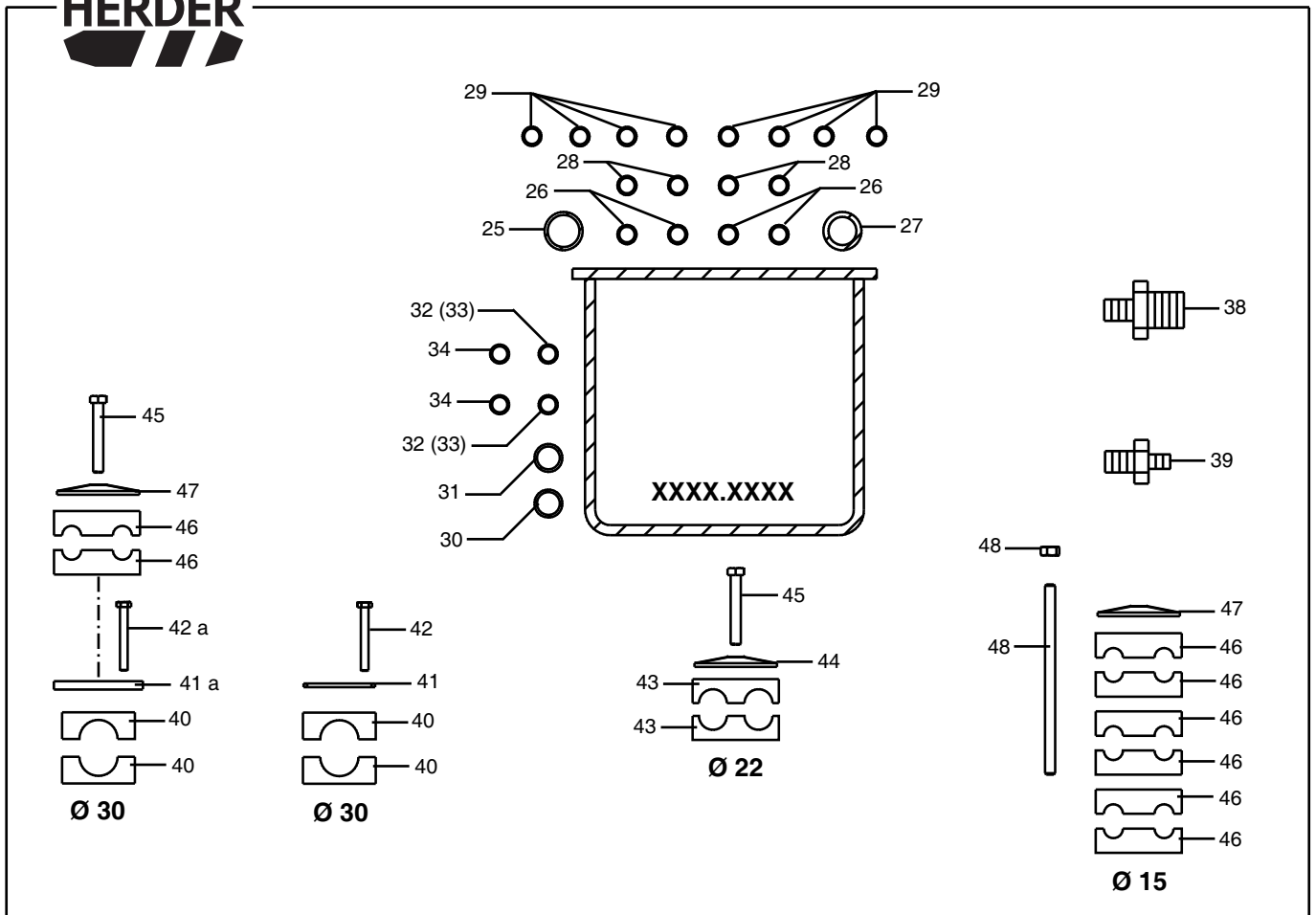

Pos. Nr.	Bestelnr.	Benaming	Aantal				
			Stnd	L	DL	EL	XL
40	9272.0113	Beugelset 1x30	-	-	-	-	-
41	9272.1103	Dekplaat 1x30	-	-	-	-	-
41 a	0051.6350	Reduceerplaat beugelset 1x30 - 2x15	-	-	-	-	-
42	9100.0604	Bout M6x50 DIN 931	-	-	-	-	-
42 a	9100.0605	Bout M6x55 DIN 931	-	-	-	-	-
43	9272.0209	Beugelset 2x22	-	-	-	-	-
44	9272.1202	Dekplaat 2x20-25	-	-	-	-	-
45	9100.0803	Bout M8x50 DIN 931	-	-	-	-	-
46	9272.0206	Beugelset 2x15 HERDER	-	-	-	-	-
47	9272.1202	Dekplaat 2x20-25	-	-	-	-	-
48	9100.0803	Bout M8x50 DIN 931	-	-	-	-	-
48	9120.5811	Draadstang M8x140	-	-	-	-	-
48	9120.5808	Draadstang M8x100	-	-	-	-	-
48	9160.0800	Dopmoer M8 DIN 1587	-	-	-	-	-

x x x x x x x x

Doorsnede giek 1 gezien vanaf giek 2

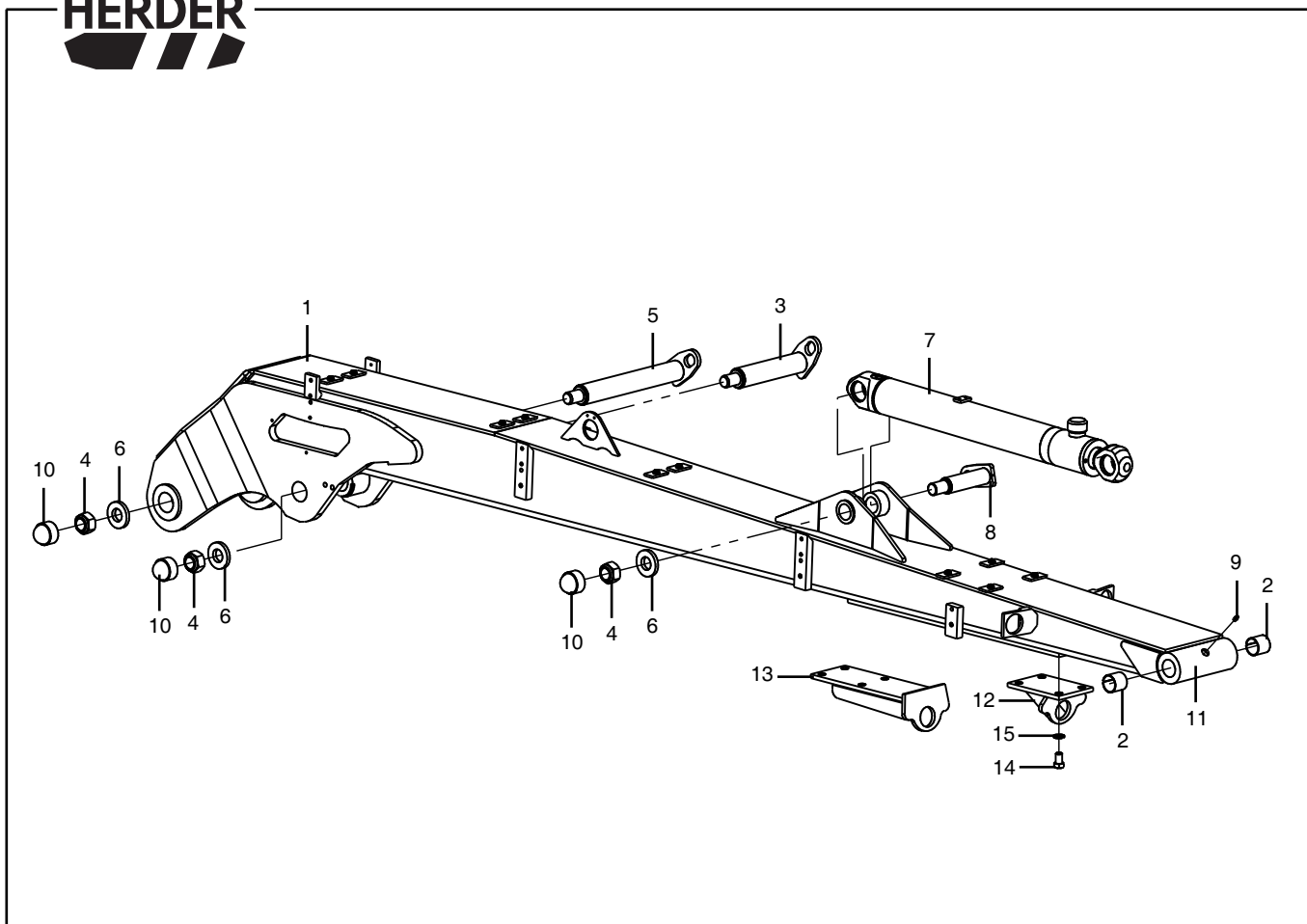

Pos. Nr.	Bestelnr.	Benaming	Std	Aantal				1/6
				L	DL	EL	XL	
1	1254.1001	Giek 2 stnd 3,0 m	1					
1	1254.1002	Giek 2 lang 3,45 m		1				
1	1254.1003	Giek 2 D-lang 3,8 m			1			
1	1254.1004	Giek 2 extra lang 4,15 m				1		
1	1254. - - -	Giek 2 super lang 4,85 m					1	
2	9500.5041	Lagerbus ø40xø44x40	2	2	2	2	2	
3	1192.1026	Pen ø50x222	1	1	1	1	1	
4	9154.3000	Borgmoer M30 DIN 985	3	3	3	3	3	
5	0792.1182	Pen ø50x340	1	1	1	1	1	
6	9202.1970	Zware sluitring SR 30 DIN 7349	3	3	3	3	3	
7	1155.1025	Cilinder 80/50/606 (bak)	1	1	1	1	1	
8	1192.1020	Pen ø40x140	1	1	1	1	1	
9	9310.0006	Smeernippel M8x1,25 180°	1	1	1	1	1	
10	9550.1630	Kunststof moerkap M30 zwart	3	3	3	3	3	
11	0012.1769	Topbus giek 2 gat ø44 (lasdeel)	-	-	-	-	-	
12	31.22.02	Steun voor werktuigdrager (standaard)	1	1	1	1	1	
13	1194.1127	Steun voor werktuigdr. (280 mm verlengd) = optie	-	-	-	-	-	
14	9101.1602	Tapbout M16x25 DIN 933	4	4	4	4	4	
15	9205.1700	Veerring M16 DIN 17222	4	4	4	4	4	

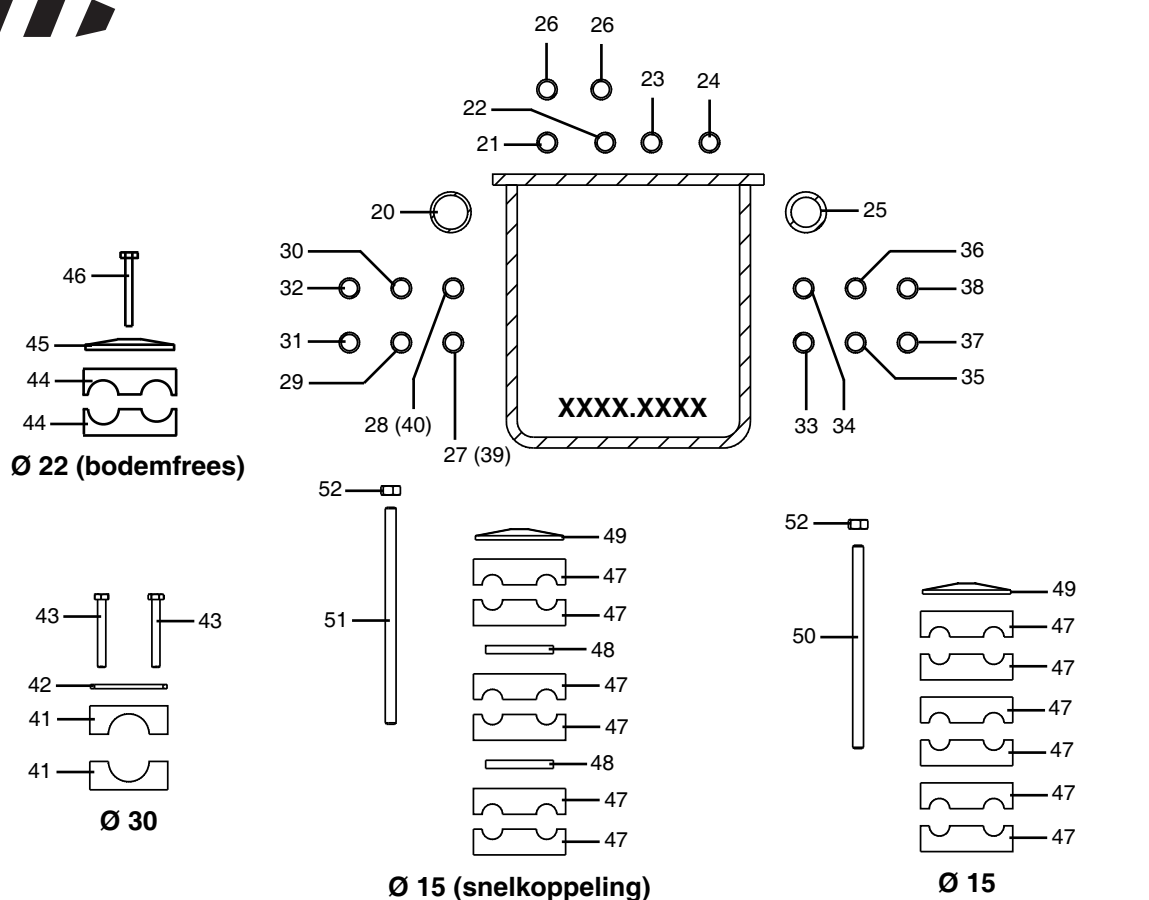

Pos. Nr.	Bestelnr.	Benaming	Aantal				2/6
			Std	L	DL	EL	
20	0014.1835	Leiding ø30 werktuig retour (S)	1				
20	0014.1763	Leiding ø30 werktuig retour (L)		1			
20	0014.1788	Leiding ø30 werktuig retour (DL)			1		
20	0014.1915	Leiding ø30 werktuig retour (EL)				1	
20	0014. - - -	Leiding ø30 werktuig retour (XL)					1
21	0014.2123	Leiding ø15 extra (S-TBU)	1				
21	0014.2079	Leiding ø15 extra (L-TBU)		1			
21	0014.2144	Leiding ø15 extra (DL-TBU)			1		
21	0014.2097	Leiding ø15 extra (EL-TBU)				1	
21	0014. - - -	Leiding ø15 extra (XL-TBU)					1
22	0014.2122	Leiding ø15 extra (S-TBI)	1				
22	0014.1766	Leiding ø15 extra (L-TBI)		1			
22	0014.1792	Leiding ø15 extra (DL-TBI)			1		
22	0014.1917	Leiding ø15 extra (EL-TBI)				1	
22	0014. - - -	Leiding ø15 extra (XL-TBI)					1
23	0014.2121	Leiding ø15 extra (S-EP)	1				
23	0014.1769	Leiding ø15 extra (L-EP)		1			
23	0014.1803	Leiding ø15 extra (DL-EP)			1		
23	0014.1919	Leiding ø15 extra (EL-EP)				1	
23	0014. - - -	Leiding ø15 extra (XL-EP)					1
24	0014.2119	Lekleiding ø15 (S)	1				
24	0014.2080	Lekleiding ø15 (L)		1			
24	0014.2143	Lekleiding ø15 (DL)			1		
24	0014.2098	Lekleiding ø15 (EL)				1	
24	0014. - - -	Lekleiding ø15 (XL)					1
25	0014.1836	Leiding ø30x4 pers (S)	1				
25	0014.1764	Leiding ø30x4 pers (L)		1			
25	0014.1787	Leiding ø30x4 pers (DL)			1		
25	0014.1916	Leiding ø30x4 pers (EL)				1	
25	0014. - - -	Leiding ø30x4 pers (XL)					1

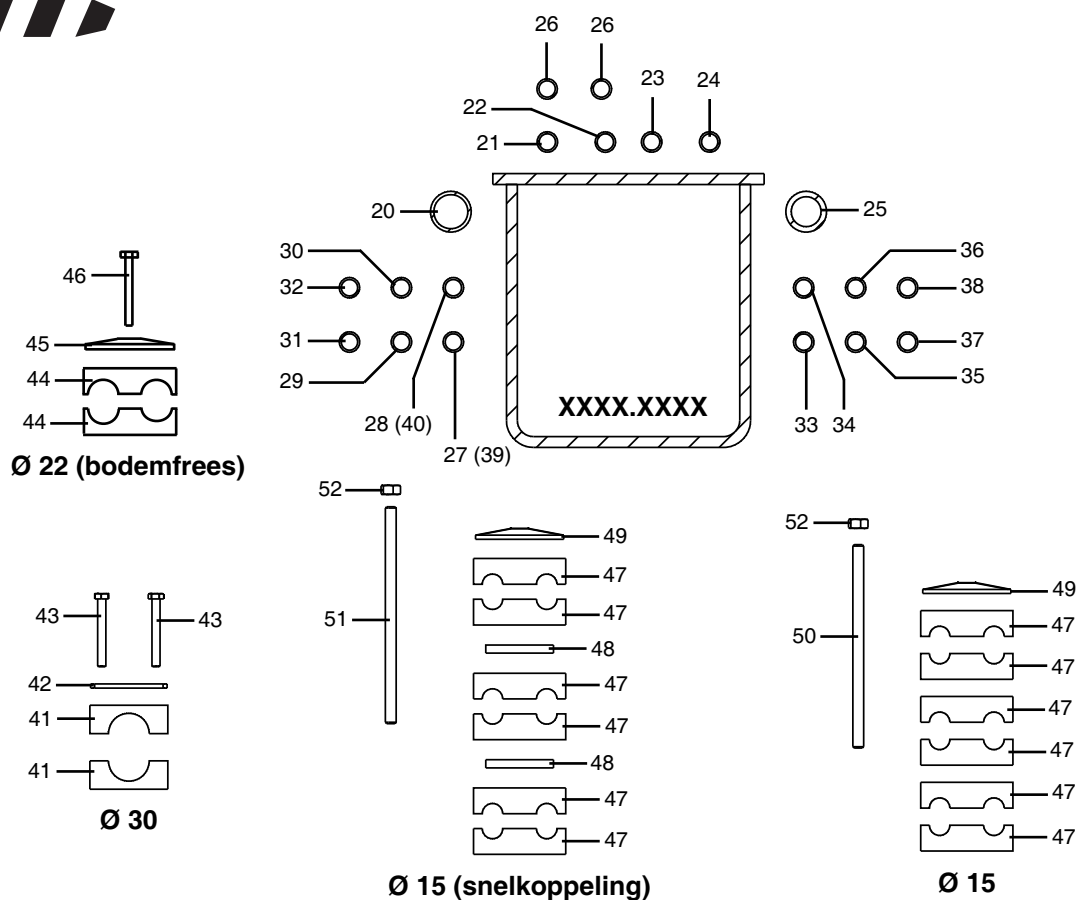

Pos. Nr.	Bestelnr.	Benaming	Stnd	Aantal				3/6
				L	DL	EL	XL	
26	0014.2120	Leiding ø15 bakcilinder (S)	2					
26	0014.1767	Leiding ø15 bakcilinder (L)		2				
26	0014.1790	Leiding ø15 bakcilinder (DL)			2			
26	0014.1920	Leiding ø15 bakcilinder (EL)				2		
26	0014.----	Leiding ø15 bakcilinder (XL)					2	
27	0014.1825	Leiding ø15 extra (S-1WV)	1					
27	0014.1757	Leiding ø15 extra (L-1WV)		1				
27	0014.1796	Leiding ø15 extra (DL-1WV)			1			
27	0014.1922	Leiding ø15 extra (EL-1WV)				1		
27	0014.----	Leiding ø15 extra (XL-1WV)					1	
28	0014.0894	Leiding ø15 extra (S-1WM)	1					
28	0014.0884	Leiding ø15 extra (L-1WM)		1				
28	0014.1793	Leiding ø15 extra (DL-1WM)			1			
28	0014.1921	Leiding ø15 extra (EL-1WM)				1		
28	0014.----	Leiding ø15 extra (XL-1WM)					1	
29	0014.1826	Leiding ø15 extra (S-2WV)	1					
29	0014.1759	Leiding ø15 extra (L-2WV)		1				
29	0014.1797	Leiding ø15 extra (DL-2WV)			1			
29	0014.1924	Leiding ø15 extra (EL-2WV)				1		
29	0014.----	Leiding ø15 extra (XL-2WV)					1	
30	0014.1827	Leiding ø15 extra (S-2WM)	1					
30	0014.1758	Leiding ø15 extra (L-2WM)		1				
30	0014.1794	Leiding ø15 extra (DL-2WM)			1			
30	0014.1923	Leiding ø15 extra (EL-2WM)				1		
30	0014.----	Leiding ø15 extra (XL-2WM)					1	
31	0014.1828	Leiding ø15 extra (S-3WV)	1					
31	0014.1761	Leiding ø15 extra (L-3WV)		1				
31	0014.1798	Leiding ø15 extra (DL-3WV)			1			
31	0014.1926	Leiding ø15 extra (EL-3WV)				1		
31	0014.----	Leiding ø15 extra (XL-3WV)					1	

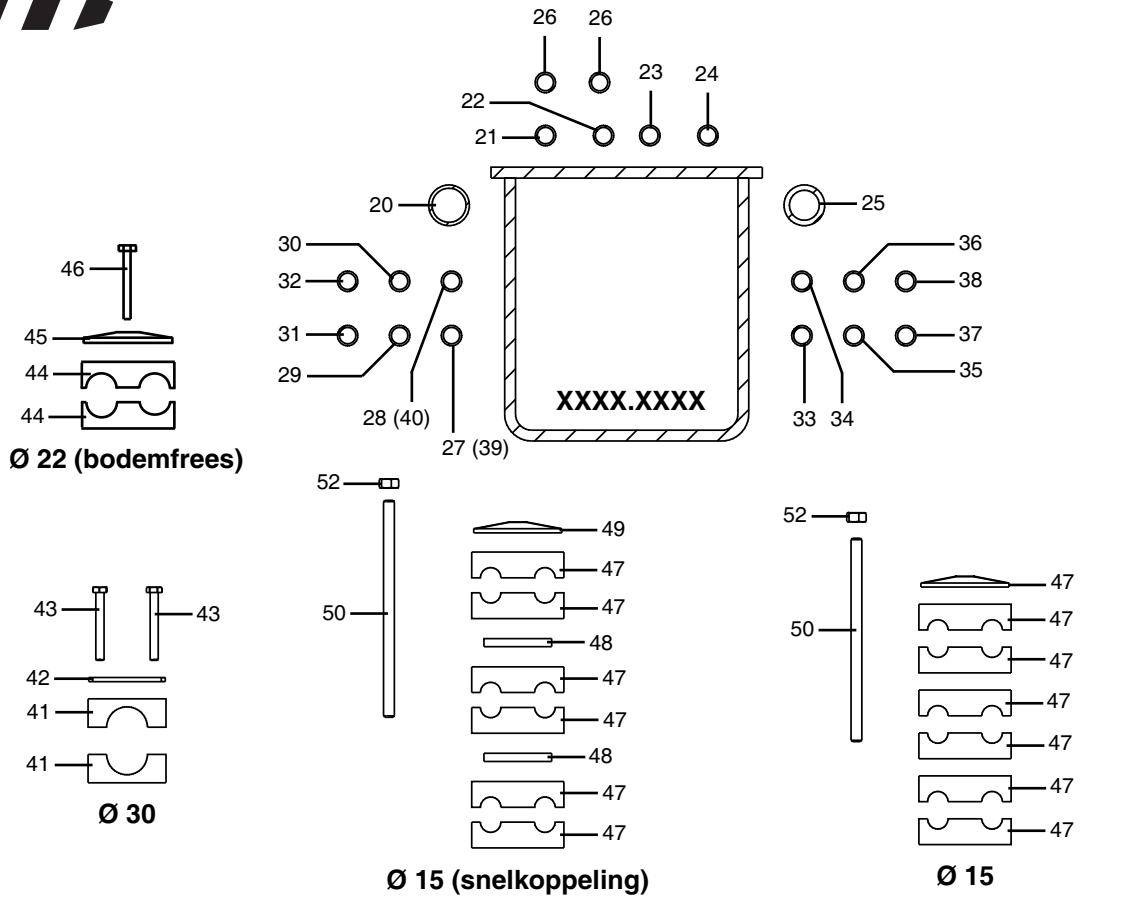

Pos. Nr.	Bestelnr.	Benaming	Aantal				4/6
			Std	L	DL	EL	
32	0014.1829	Leiding ø15 extra (S-3WM)	1				
32	0014.1760	Leiding ø15 extra (L-3WM)		1			
32	0014.1795	Leiding ø15 extra (DL-3WM)			1		
32	0014.1925	Leiding ø15 extra (EL-3WM)				1	
32	0014.----	Leiding ø15 extra (XL-3WM)					1
33	0014.1856	Leiding ø15 extra (S-4WV)	1				
33	0014.1801	Leiding ø15 extra (L-4WV)		1			
33	0014.1799	Leiding ø15 extra (DL-4WV)			1		
33	0014.1932	Leiding ø15 extra (EL-4WV)				1	
33	0014.----	Leiding ø15 extra (XL-4WV)					1
34	0014.0894	Leiding ø15 extra (S-4WM)	1				
34	0014.0884	Leiding ø15 extra (L-4WM)		1			
34	0014.1793	Leiding ø15 extra (DL-4WM)			1		
34	0014.1921	Leiding ø15 extra (EL-4WM)				1	
34	0014.----	Leiding ø15 extra (XL-4WM)					1
35	0014.1857	Leiding ø15 extra (S-5WV)	1				
35	0014.1802	Leiding ø15 extra (L-5WV)		1			
35	0014.1800	Leiding ø15 extra (DL-5WV)			1		
35	0014.----	Leiding ø15 extra (EL-5WV)				1	
35	0014.----	Leiding ø15 extra (XL-5WV)					1
36	0014.1827	Leiding ø15 extra (S-5WM)	1				
36	0014.1758	Leiding ø15 extra (L-5WM)		1			
36	0014.1794	Leiding ø15 extra (DL-5WM)			1		
36	0014.1923	Leiding ø15 extra (EL-5WM)				1	
36	0014.----	Leiding ø15 extra (XL-5WM)					1
37	0014.1858	Leiding ø15 extra (S-6WV)	1				
37	0014.----	Leiding ø15 extra (L-6WV)		1			
37	0014.1804	Leiding ø15 extra (DL-6WV)			1		
37	0014.----	Leiding ø15 extra (EL-6WV)				1	
37	0014.----	Leiding ø15 extra (XL-6WV)					1

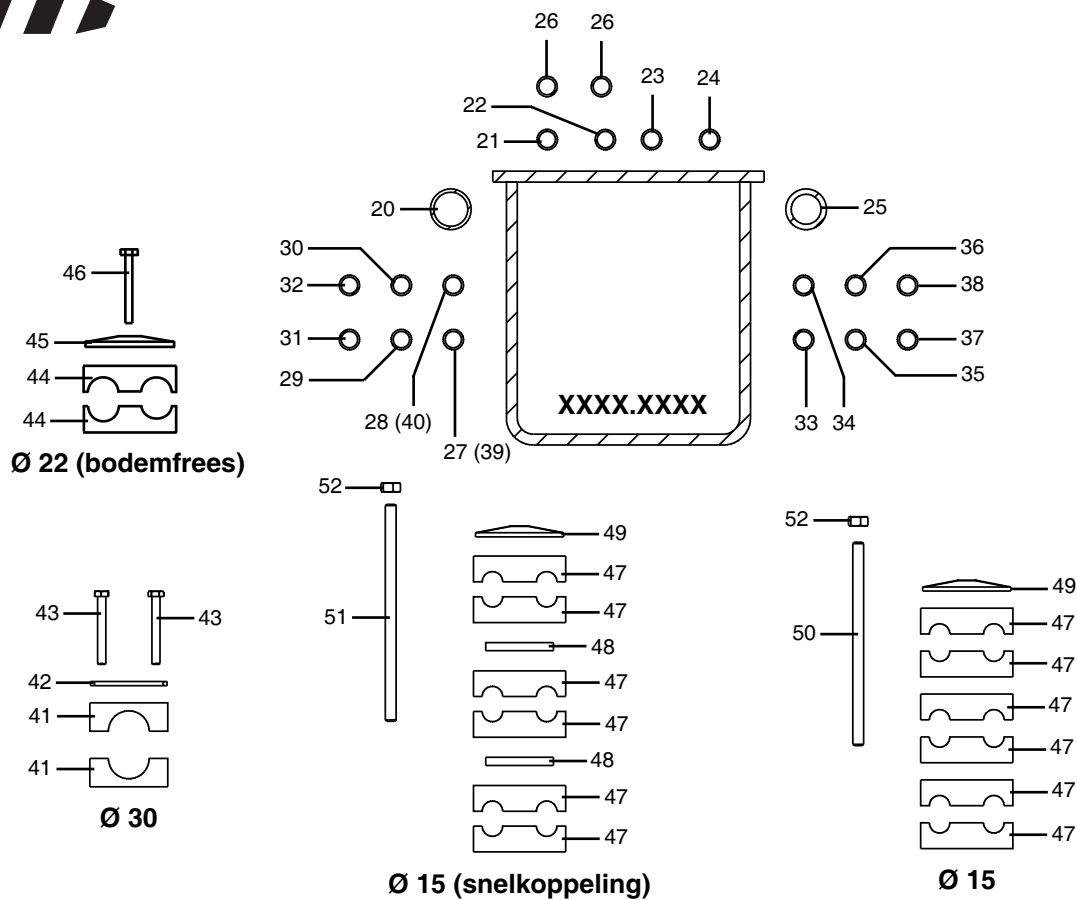

Pos. Nr.	Bestelnr.	Benaming	Aantal					5/6
			Std	L	DL	EL	XL	
38	0014.1829	Leiding ø15 extra (S-6WM)	1					
38	0014.1760	Leiding ø15 extra (L-6WM)		1				
38	0014.1795	Leiding ø15 extra (DL-6WM)			1			
38	0014.1925	Leiding ø15 extra (EL-6WM)				1		
38	0014.----	Leiding ø15 extra (XL-6WM)					1	
39	0014.2029	Leiding ø22 bodemfrees (S-Retour)	1					
39	0014.2318	Leiding ø22 bodemfrees (L-Retour)		1				
39	0014.----	Leiding ø22 bodemfrees (DL-Retour)			1			
39	0014.2033	Leiding ø22 bodemfrees (EL-Retour)				1		
40	0014.2028	Leiding ø22 bodemfrees (S-Pers)	1					
40	0014.2317	Leiding ø22 bodemfrees (L-Pers)		1				
40	0014.----	Leiding ø22 bodemfrees (DL-Pers)			1			
40	0014.2032	Leiding ø22 bodemfrees (EL-Pers)				1		
41	9272.0113	Beugelset 1x30	-	-	-	-	-	-
42	9272.1103	Dekplaat 1x30	-	-	-	-	-	-
43	9100.0604	Bout M6x50 DIN 931	-	-	-	-	-	-
44	9272.0209	Beugelset 2x22 (bodemfrees)	-	-	-	-	-	-
45	9272.1202	Dekplaat 2x20-25 (bodemfrees)	-	-	-	-	-	-
46	9100.0802	Bout M8x45 DIN 931	-	-	-	-	-	-
47	9272.0206	Beugelset 2x15 HERDER	-	-	-	-	-	-
48	0051.6732	Vulplaat voor leidingbeugel 30x6x50 (tussen de leidingen bij de snelkoppelingen)	-	-	-	-	-	-
49	9272.1202	Dekplaat 2x20-25	-	-	-	-	-	-
50	9100.0802	Bout M8x45 DIN 931	-	-	-	-	-	-
50	0081.1281	Draadstang M8x95	-	-	-	-	-	-
50	9120.5808	Draadstang M8x100	-	-	-	-	-	-
50	9120.5812	Draadstang M8x150	-	-	-	-	-	-
51	9120.5809	Draadstang M8x120	-	-	-	-	-	-
51	9120.5813	Draadstang M8x160	-	-	-	-	-	-
52	9160.0800	Dopmoer M8 DIN 1587	-	-	-	-	-	-

xxxx.xxxx

Doorsnede Giek 2 gezien vanaf topbus

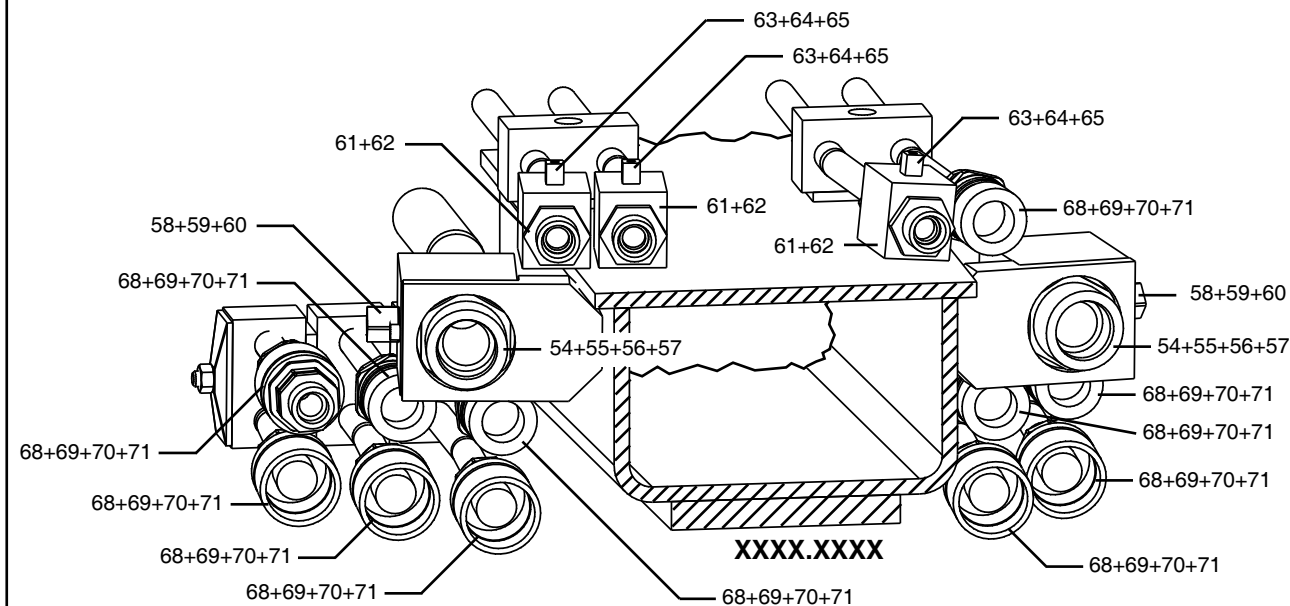

Pos. Nr.	Bestelnr.	Benaming	Aantal					6/6
			Stnd	L	DL	EL	XL	
54	9301.0201	Kogelkraan M42x2	2	2	2	2	2	
55	9550.1357	Schroefkap M42x2	2	2	2	2	2	
56	0799.1053	Verloop 30-15	2	2	2	2	2	
57	9550.1333	Schroefkap M22x1,5	2	2	2	2	2	
58	0023.0410	Busje blokkraan $\varnothing 25 \times \varnothing 20 \times 20$	2	2	2	2	2	
59	9101.0604	Tapbout M6x16 DIN 933	2	2	2	2	2	
60	9903.0353	Bedieningshandel 14 mm	-	-	-	-	-	
61	9301.0200	Kogelkraan M22x1,5	-	-	-	-	-	
62	9550.1333	Schroefkap M22x1,5	-	-	-	-	-	
63	0023.0416	Busje blokkraan $\varnothing 20 \times \varnothing 13 \times 15$	-	-	-	-	-	
64	9101.0504	Tapbout M5x16 DIN 933	-	-	-	-	-	
65	9903.0351	Bedieningshandel 9 mm	-	-	-	-	-	
66	9301.0104	Kogelkraan 3/4" (bodemfrees)	-	-	-	-	-	
67	9300.1019	Inschroefkoppeling 3/4"-22 mm (bodemfrees)	-	-	-	-	-	
68	9304.0109	Snelkoppelingshuis M22x1,5	-	-	-	-	-	
69	9550.1509	Stofplug	-	-	-	-	-	
70	9550.1559	Stofkap	-	-	-	-	-	
71	9304.0159	Snelkoppelingssteker M22x1,5	-	-	-	-	-	
	xxxx.xxxx	Doorsnede Giek 2 gezien vanaf topbus						

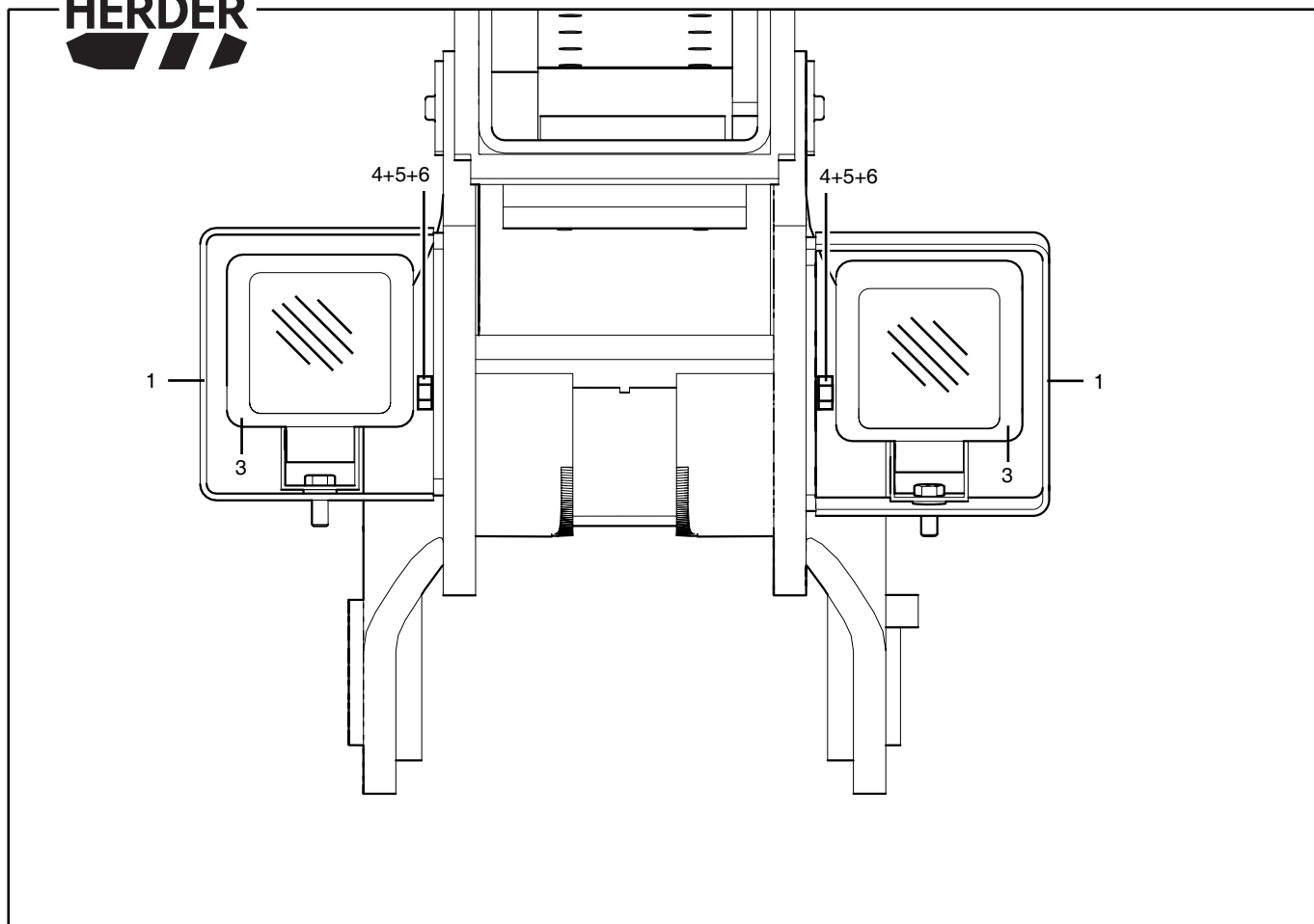

Pos. Nr.	Bestelnr.	Benaming	Aantal	1/1
1	1254.1222	Werklamphouder (Hella powerbeam)	2	
3	9600.1035	Hella LED Powerbeam 1300	2	
4	9101.1007	Tapbout M10x30 DIN933	4	
5	9205.1200	Borgring M10 DIN17222	4	
6	9154.1000	Borgmoer M10 DIN985	2	
7	9900.5004	Kabel 4x1,5mm ²	15 m	
7	9900.5004	Kabel 4x1,5mm ² (QRS)	18 m	

Aansluiten van de bedrading:

Lamp 1 - rood - voeding
Lamp 1 - blauw - massa

Lamp 2 - groen - voeding
Lamp 2 - geel - massa

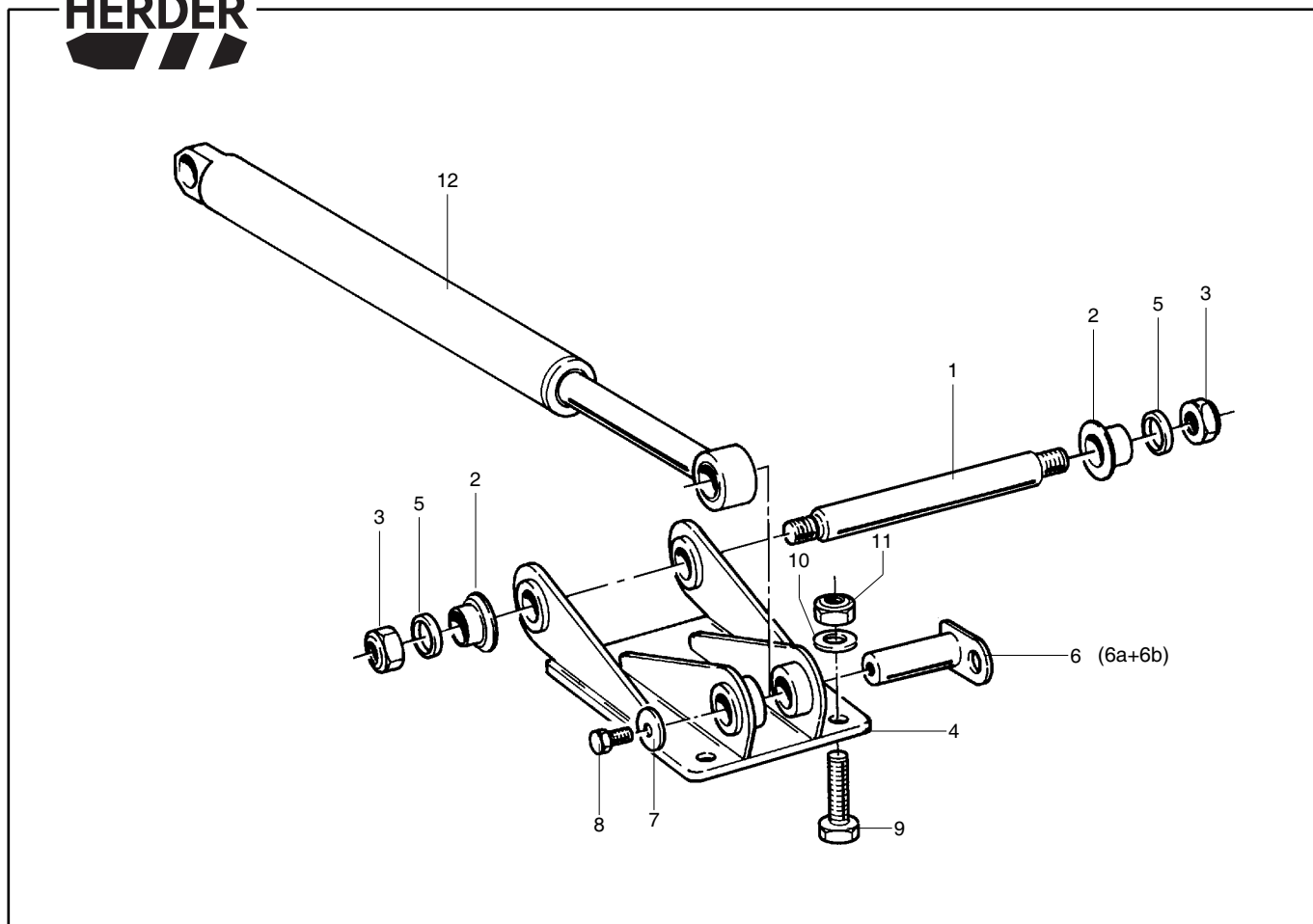

Pos. Nr.	Bestelnr.	Benaming	Aantal	1/1
-	1251.1109	Herder Snelsluiting Gren. 512 cpl. (pos. 1-11)	-	
1	0031.0373	Pen $\varnothing 40 \times 343$	1	
2	0023.0595	Afstandsbus	2	
3	9154.3000	Borgmoer M30 DIN 985	2	
4	1152.1032	Bovenbak van snelsluiting	1	
5	0011.0299	Ring $\varnothing 31 \times \varnothing 49 \times 8$	2	
6	1152.1012	Pen $\varnothing 40 \times 130$	1	
6 a	1192.1044	Pen $\varnothing 40 \times 130$ gesmeerd (+ Pos. 6 b)	1	
6 b	9310.0006	Smeernippel M8x1,25 180°	1	
7	0024.0651	Ring $\varnothing 17 \times \varnothing 56 \times 6$	1	
8	9101.1602	Tapbout M16x25 DIN 933	1	
9	9100.2003	Bout M20x80 DIN 931	2	
10	9200.1600	Sluitring SR 20 DIN 125.1B	2	
11	9150.2000	Moer M20 DIN 934	2	
12	1155.1025	Cilinder 80/50/606 (bak)	1	

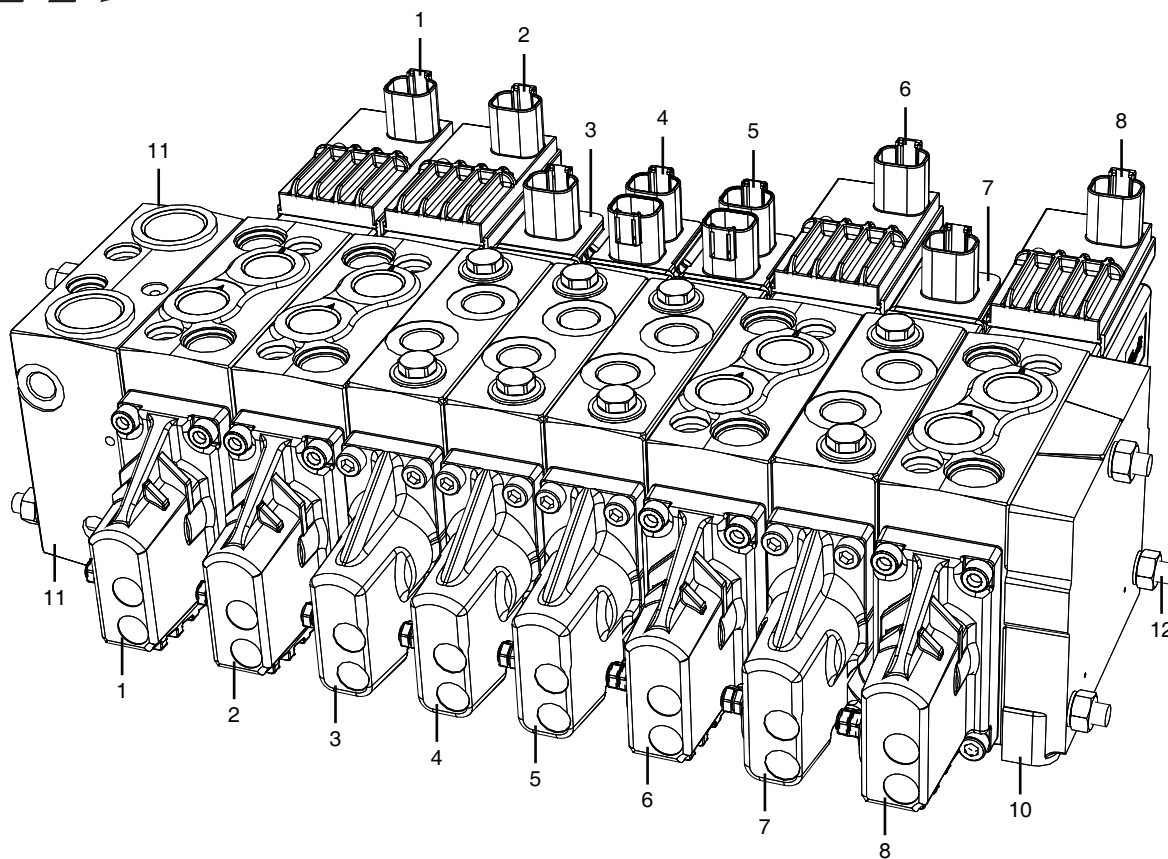

Pos. Nr.	Bestelnr.	Benaming	Aantal	1/4
-	9422.7806	Ventielenblok PVG16 / PVG32 8 secties Grenadier met 3x Werktuigzwenk (is getekend)	-	
1		Hef-functie PVG 32 cpl.:		
-	9332.4307	PVG 32 Sectie EP met terugslagklep	1	
-	9332.4205	PVG 32 Plunjer Elektr. 65 liter	1	
-	9332.4117	PVG 16 - PVG 32 - PVG 100 Poortveiligheid 230 Bar	1	
-	9332.4423	Nazuigklep	1	
-	9332.4443	Prop. magneet 11-32V H-Pass. Deutsch	1	
-	9332.4401	PVG 32 Handbediening	1	
2		Knik-functie PVG 32 cpl.:		
-	9332.4307	PVG 32 Sectie EP met terugslagklep	1	
-	9332.4206	PVG 32 Plunjer Elektr. 100 liter	1	
-	9332.4117	PVG 16 - PVG 32 - PVG 100 Poortveiligheid 230 Bar	2	
-	9332.4443	Prop. magneet 11-32V H-Pass. Deutsch	1	
-	9332.4401	PVG 32 Handbediening	1	
3		Werktuigzwenk-functie PVG 16 cpl.:		
-	9332.4808	PVG 16 Sectie EP met terugslagklep	1	
-	9332.4813	PVG 16 Plunjer Elektr. 10 liter	1	
-	9332.4117	PVG 16 - PVG 32 - PVG 100 Poortveiligheid 230 Bar	2	
-	9332.4829	PVG 16 Magneet PVEA	1	
-	9332.4809	PVG 16 Handbediening	1	
4		Werktuigzwenk-functie PVG 16 CAN cpl.		
-	9332.4808	PVG 16 Sectie EP met terugslagklep	1	
-	9332.4813	PVG 16 Plunjer Elektr. 10 liter	1	
-	9332.4117	PVG 16 - PVG 32 - PVG 100 Poortveiligheid 230 Bar	2	
-	zie blad 4/4	PVG 16 CAN-BUS magneet PVEA-CI met float	1	
-	9332.4811	PVG 16 Handbediening met float	1	

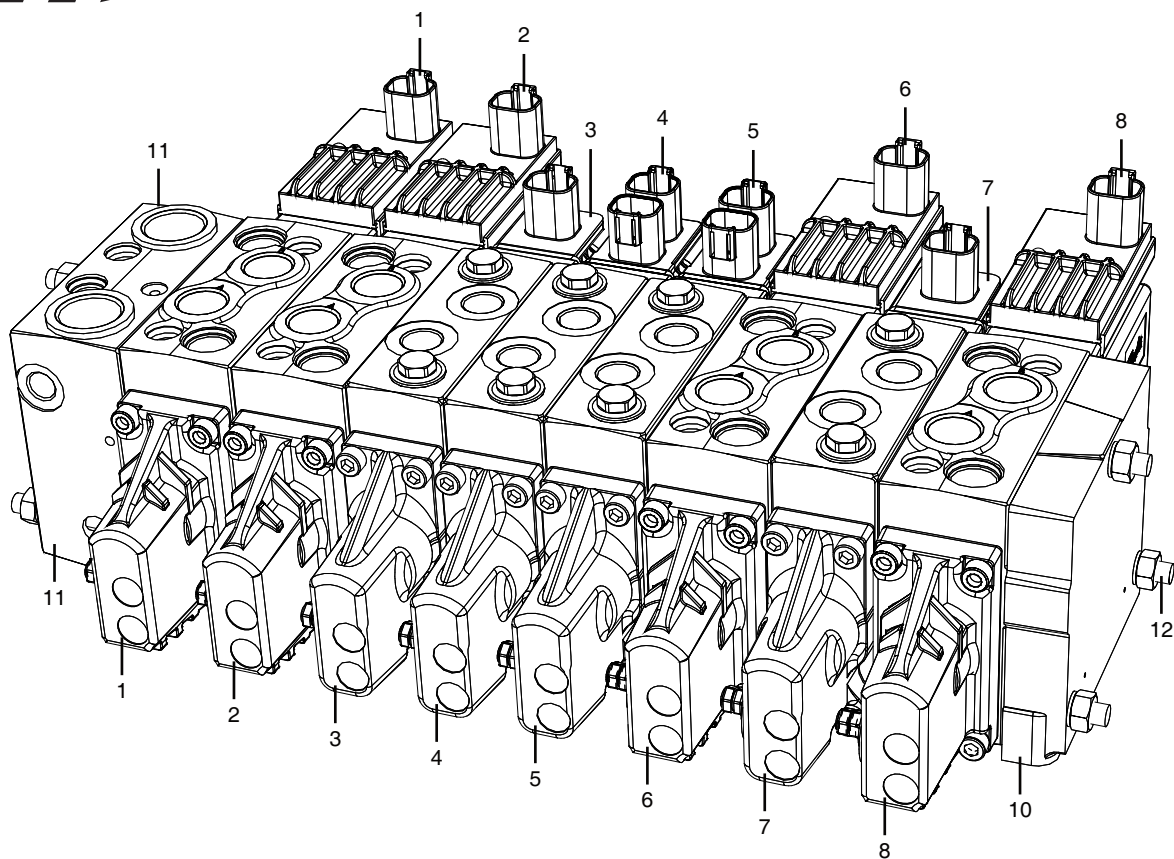

Pos. Nr.	Bestelnr.	Benaming	Aantal	2/4
5		Werktuigzwenk-functie PVG 16 CAN cpl.		
-	9332.4808	PVG 16 Sectie EP met terugslagklep	1	
-	9332.4813	PVG 16 Plunjer Elektr. 10 liter	1	
-	9332.4117	PVG 16 - PVG 32 - PVG 100 Poortveiligheid 230 Bar	2	
-	zie blad 4/4	PVG 16 CAN-BUS magneet PVEA-CI met float	1	
-	9332.4811	PVG 16 Handbediening met float	1	
6		Bak-functie PVG 32 cpl.		
-	9332.4307	PVG 32 Sectie EP met terugslagklep	1	
-	9332.4205	PVG 32 Plunjer Elektr. 65 liter	1	
-	9332.4117	PVG 16 - PVG 32 - PVG 100 Poortveiligheid 230 Bar	2	
-	9332.4443	Prop. magneet 11-32V H-Pass. Deutsch	1	
-	9332.4401	PVG 32 Handbediening	1	
7		Poot-functie PVG 16 cpl.		
-	9332.4806	PVG 16 Sectie ZP met terugslagklep	1	
-	9332.4815	PVG 16 Plunjer Elektr. 40 liter	1	
-	9332.4829	PVG 16 Magneet PVEA	1	
-	9332.4809	PVG 16 Handbediening	1	
8		Zwenk-functie PVG 32		
-	9332.4307	PVG 32 Sectie EP met terugslagklep	1	
-	9332.4243	PVG 32 Plunjer Elektr. 10 liter	1	
-	9332.4116	PVG 16 - PVG 32 - PVG 100 Poortveiligheid 210 Bar	2	
-	9332.4444	PVG 32 Magneet 11-32V Fine A Deutsch	1	
-	9332.4401	PVG 32 Handbediening	1	
X		Koeler-functie PVG 16 cpl.		
-	9332.4803	PVG 16 Sectie ZP met drukcompensatie	1	
-	9332.4819	PVG 16 Plunjer EL 25 liter MS open middenstand	1	
-	9332.4829	PVG 16 Magneet PVEA	1	
-	9332.4831	PVG 16 Handbediening Screw	1	

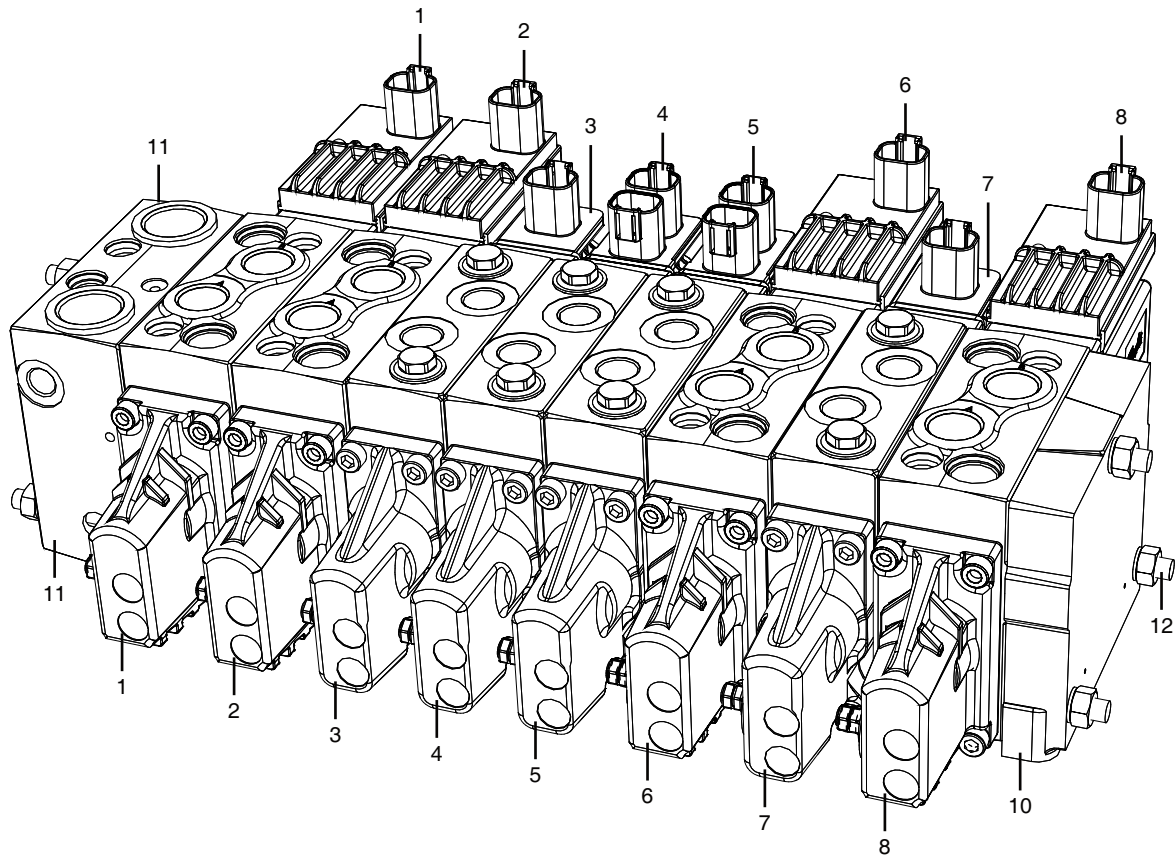

Pos. Nr.	Bestelnr.	Benaming	Aantal	3/4
X		Verstel-functie PVG 16 cpl.		
-	9332.4808	PVG 16 Sectie EP met terugslagklep	1	
-	9332.4815	PVG 16 Plunjer Elektr. 40 liter	1	
-	9332.4117	PVG 16 - PVG 32 - PVG 100 Poortveiligheid 230 Bar	2	
-	9332.4829	PVG 16 Magneet PVEA	1	
-	9332.4809	PVG 16 Handbediening	1	
X		Schuif-functie PVG 16 cpl.		
-	9332.4806	PVG 16 Sectie ZP met terugslagklep	1	
-	9332.4814	PVG 16 Plunjer Elektr. 25 liter	1	
-	9332.4829	PVG 16 Magneet PVEA	1	
-	9332.4809	PVG 16 Handbediening	1	
X		Zwenk-functie PVG 32 QRS		
-	9332.4307	PVG 32 Sectie EP met terugslagklep	1	
-	9332.4243	PVG 32 Plunjer Elektr. 10 liter	1	
-	9332.4423	Nazuigklep	2	
-	9332.4444	PVG 32 Magneet 11-32V Fine A Deutsch	1	
-	9332.4401	PVG 32 Handbediening	1	
10	9332.4005	Eindsectie Blind	1	
11	9332.4003	Inlaatsectie ("S" machines met elektr. bediening) PVG 16 - PVG 32	1	
11	9332.4004	Inlaatsectie ("LS" machines met elektr. bediening) PVG 16 - PVG 32	1	
11 a	9332.4432	Instelbare hoofdveiligheid PVG 32 (nog afstellen op 200 bar "S" of 250 bar "LS")	1	
11 b	9304.5105	Meetpunt 1/4"	1	
11 c	9330.4401	Plug t.b.v. extern stuursignaal PVPC	1	
12	9140.0044	Trekboutenset 4 secties PVG 32 (241-264mm)	1	
12	9140.0045	Trekboutenset 4 secties PVG 32 + 1 sectie PVG 16 (289-312mm)	1	
12	9140.0046	Trekboutenset 4 secties PVG 32 + 2 secties PVG 16 (337-360mm)	1	
12	9140.0055	Trekboutenset 4 secties PVG 32 + 3 secties PVG 16 (361-384mm)	1	
12	9140.0056	Trekboutenset 4 secties PVG 32 + 4 secties PVG 16 (409-432mm)	1	
12	9140.0057	Trekboutenset 4 secties PVG 32 + 5 secties PVG 16 (457-480mm)	1	
12	9140.0049	Trekboutenset 4 secties PVG 32 + 6 secties PVG 16 (481-504mm)	1	

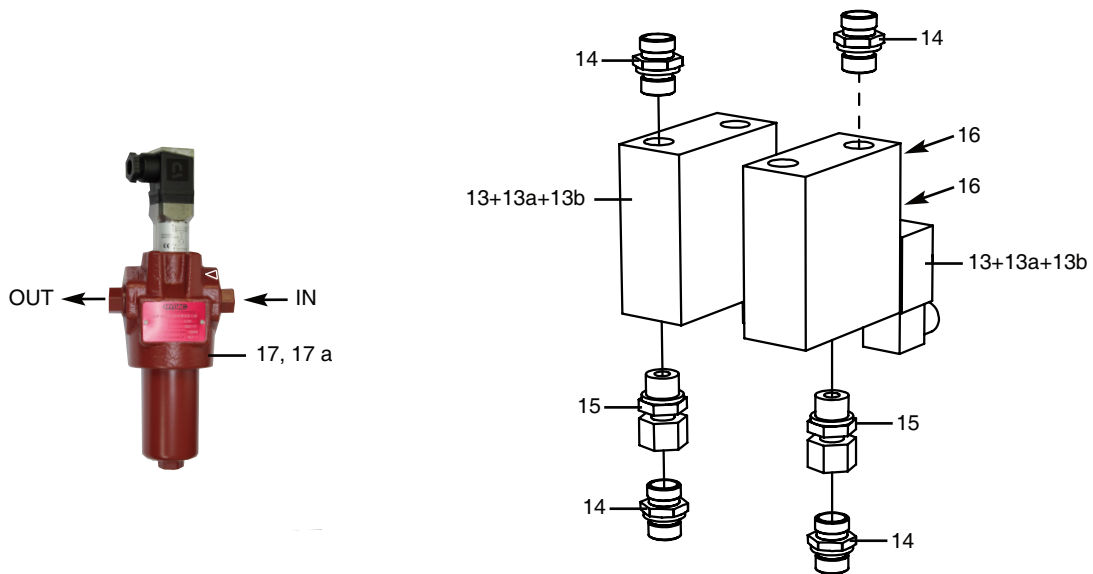

Pos. Nr.	Bestelnr.	Benaming	Aantal	4/4
13	9420.4201	Potdichtklep op hef- en bakcilinder (incl. pos.13 a en 13 b)	2	
13 a	9424.2800	Losse hydraulische patroon (cartridge)	-	
13 b	9330.4201	Magneet 12 Volt	-	
14	9300.1014	Rechte inschroefkoppeling 1/2"-15mm	8	
15	9300.3206	Standpijp 1/2"-15mm	4	
16	9300.1007	Rechte inschroefkoppeling 1/4"-10mm	4	
-	9358.3012	O-ring set (tussen secties) PVG 16 - PVG 32	-	
-	9358.-----	O-ringset (elektr. afstandsbediening) PVG 16	-	
-	9358.3017	O-ringset (elektr. afstandsbediening) PVG 32	-	
17	9370.0059	Persfilter 280 bar Hydac compleet	1	
17 a	9370.0060	Filter element van persfilter	-	

Indien CAN-bus magneet voor:

0082.0627	Knikfunctie (voor PVG32)
0082.0628	Heffunctie (voor PVG32)
0082.0629	Bakfunctie (voor PVG32)
0082.0631	Zwenkfunctie (voor PVG32)
0082.0632	Steunpootfunctie (voor PVG16)
0082.0633	Werktuigzwenk 1 functie (voor PVG16)
0082.0634	Werktuigzwenk 2 functie (voor PVG16)
0082.0635	Werktuigzwenk 3 functie (voor PVG16)
0082.0636	Schuiffunctie (voor PVG16)
0082.0637	Extra functie of dwarsfunctie (voor PVG16)
0082.0638	Verstelfunctie of tussengiekfunctie (voor PVG16)
0082.0639	Koelfunctie (voor PVG16)
0082.0640	Werktuigzwenk 4 functie (voor PVG16)
0082.0641	Werktuigzwenk 5 functie (voor PVG16)
0082.0642	Werktuigzwenk 6 functie (voor PVG16)

Specification Sheet

Valve type:

PVG 32 Combo



Subsidiary / Dealer	Danfoss Sold-To Party No.		101709	Customer	Herder BV	
Valve No.	Customer Part No.		9422-7735	Application	Grenadier HCC (1901.1209)	
Filled in by	M. Ton/A.M.	Date	Revision No	1	EAU	

Function		A-Port				B-Port			
1				157b5111 250	PVP bar			bar	
2	pvg32 Hef	PVM PVLA	157b3193 157b2001	157b6130	PVB bar	157b7003	PVBS bar	157b4093 157b2230	PVEH PVLP
3	pvg32 Knik	PVM PVLP	157b3193 157b2230	157b6130	PVB bar	157b7004	PVBS bar	157b4093 157b2230	PVEH PVLP
4	pvg16 W1	PVM PVLP	11107505 157b2230	11101424	PVB16 bar	11105533	PVBS16 bar	11103692 157b2230	PVEA PVLP
5	pved W2 W2 pvg16 can	PVM PVLP	11107506 157b2230	11101424	PVB16 bar	11105533	PVBS16 bar	11121945 157b2230	PVEA16-CI PVLP
6	pved W3 W3 pvg16 can	PVM PVLP	11107506 157b2230	11101424	PVB16 bar	11105533	PVBS16 bar	11121945 157b2230	PVEA16-CI PVLP
7	pvg32 Bak pvg32 can	PVM PVLP	157b3193 157b2230	157b6136	PVB bar	157b7623	PVBS bar	11079033 157b2230	PVED-CC PVLP
8	pvg32 Zwenk	PVM PVLP	157b3193 157b2210	157b6130	PVB bar	157b7010	PVBS bar	11107365 157b2210	PVEA PVLP
9				157b2000	PVS bar			bar	
10					bar			bar	
11					bar			bar	
12					bar			bar	
13					bar			bar	
14					bar			bar	
15					bar			bar	
16					bar			bar	
17					bar			bar	
18	PVAS	1.		2. 157b8026		3.			Business Type:
19	Painting (write no if paint not wanted)			no		No paint			
20	Customer Text on Group Label					9422-7735	Label		PVE Programming:
21	Customer Text on Packaging Label (Box)					9422-7735	Box Label		Programed
22	Comment:								

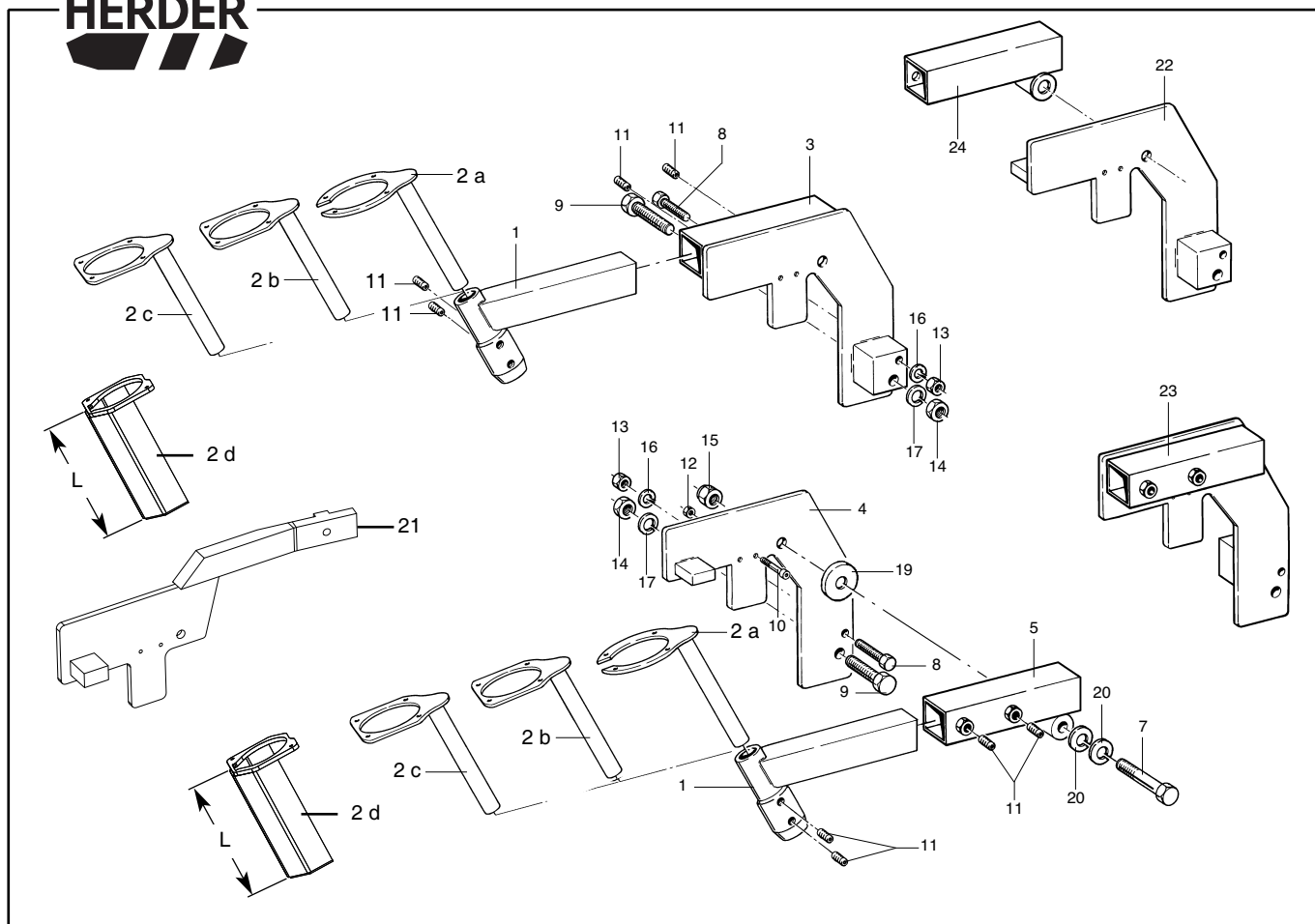

Pos. Nr.	Bestelnr.	Benaming	Aantal	1/1
		Rechtse uitvoering. (uit/instappen aan de linkse kant)		
		Linkse stoelsteun opklapbaar.		
		Bevestigingssteun rechts en links	2	
1	1251.1326	Bevestigingssteun voor elektrische bediening (basic)	2	
2 a	1251.1325	Bevestigingssteun voor elektrische bediening 5PR + 2DR (speciaal)	2	
2 b	1251.1324	Bevestigingssteun voor elektrische bediening (buis L = 155) (HCC)2	2	
2 c	1251.1488	Bevestigingssteun voor elektrische bediening (buis L = 255) (HCC)2	2	
2 c	1251.1489	Bevestigingssteun voor elektrische bediening (buis L = 255) (HCC)2	2	
2 d	1901.1066	Joystick beschermkap (HCC) L = 120 mm	2	
2 d	1901.1067	Joystick beschermkap (HCC) L = 80 mm	2	
3	0311.1023	Stoelsteun rechts (niet opklapbaar) (rechtse uitvoering)	1	
4	0311.1024	Stoelsteun links (opklapbaar) (rechtse uitvoering)	1	
5	0311.1025	Bevestiging voor stoelsteun (rechtse uitvoering)	1	
7	9100.1005	Bout M10x65 DIN 931	1	
8	9100.0802	Bout M8x45 DIN 931	2	
9	9100.1003	Bout M10x55 DIN 931	2	
10	9105.0408	Inbusbout M4x30 DIN 912	2	
11	9112.0802	Stelschroef M8x12 DIN 916	8	
12	9150.0400	Moer M4 DIN 934	2	
13	9150.0800	Moer M8 DIN 934	2	
14	9150.1000	Moer M10 DIN 934	2	
15	9154.1000	Borgmoer M10 DIN 985	1	
16	9205.1000	Borgring VS8,4 DIN 17222	2	
17	9205.1200	Borgring VS10,5 DIN 17222	2	
19	0082.0423	Kunststofring $\varnothing 30 \times \varnothing 10 \times 3$	1	
20	9264.2000	Schotelveer $\varnothing 20 \times \varnothing 10 \times 1,1$	2	
21	0642.1334	Stoelsteun links (opklapbaar)	1	
		Linkse uitvoering. (uit/instappen aan de rechtse kant)		
		Rechtse stoelsteun opklapbaar.		
22	0311.1027	Stoelsteun rechts (opklapbaar)	1	
23	0311.1026	Stoelsteun links (niet opklapbaar)	1	
24	0311.1028	Bevestiging voor stoelsteun (linkse uitvoering)	1	



Groep
106-16

Zweefventiel op de hefcilinder of op de bakcilinder.
Grenadier 512 LS (Balancronic 1901.1039)

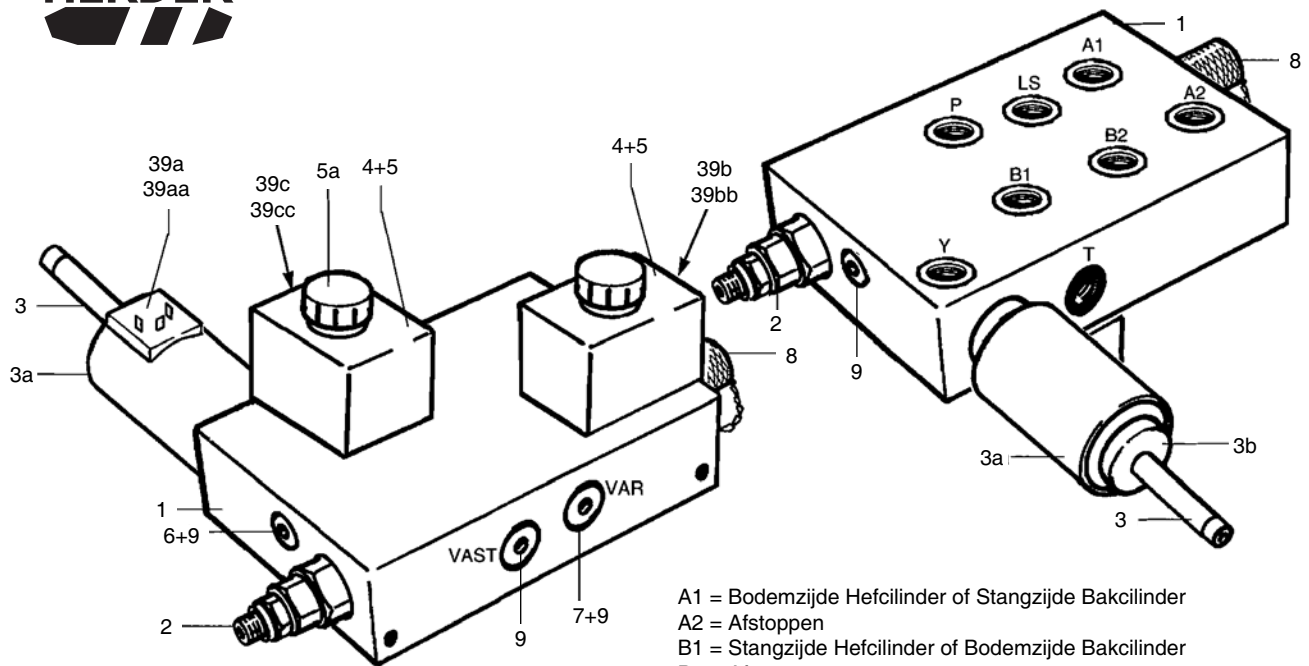

A1 = Bodemzijde Hefcilinder of Stangzijde Bakcilinder
 A2 = Afstoppen
 B1 = Stangzijde Hefcilinder of Bodemzijde Bakcilinder
 B2 = Afstoppen
 LS = Load Sensing
 P = Pers
 T = Tank (ddor het filter)
 M = Drukmeetpunt
 Y = Lekaansluiting (rechtstreeks naar tank)

Pos. Nr.	Bestelnr.	Benaming	Aantal	1/1
-	1901.1039	Zweefventiel op de hefcilinder of op de bakcilinder (Balancronic)	-	
1	9420.2107	Manifold N28.00024 Zweef/float Grenadier 512 LS cpl.	1	
2	9330.9027	Drukreduceer/ontlastklep	1	
2 a	9358.3024	Afdichtingsset t.b.v. pos. 2	-	
3	9330.2063	Proportioneel drukregelklep cpl.	1	
3 a	9330.2114	Proportioneel magneet 12V DBDSB	1	
3 b	9330.2333	Magneetmoer DBDSB.1 L	1	
3 c	9358.3035	Afdichtingsset t.b.v. pos. 3	-	
4	9424.2617	Potdichtklep onbediend dicht	2	
4 a	9358.3033	Afdichtingsset t.b.v. pos. 4	-	
5	9330.4012	Magneet 12V. S8H	2	
5 a	9330.4013	Magneetmoer S8H	2	
6	9310.1105	Smoring 1/16" NPTFx0,5mm	1	
7	9108.0601	Stelschroef M6x8 DIN 913 ("stopje")	1	
8	9304.5105	Minimess meetpunt G1/4"	1	
9	9305.0100	Blindplug G1/8"	4	
-	9305.0101	Afdichtstop 1/4"	2	
-	9305.1104	Afdichtstop 3/4"-16UNF	2	
-	9350.1821	O-ring 17,17x1,78	2	
39 a	stekkernr.	Zweefregelbaar (hefcilinder)		
39 b	stekkernr.	Zweef aan/uit (bodem hefcilinder)		
39 c	stekkernr.	Zweef aan/uit (stang hefcilinder)		
39 aa	stekkernr.	Zweefregelbaar (bakcilinder)		
39 bb	stekkernr.	Zweef aan/uit (stang bakcilinder)		
39 cc	stekkernr.	Zweef aan/uit (bodem bakcilinder)		

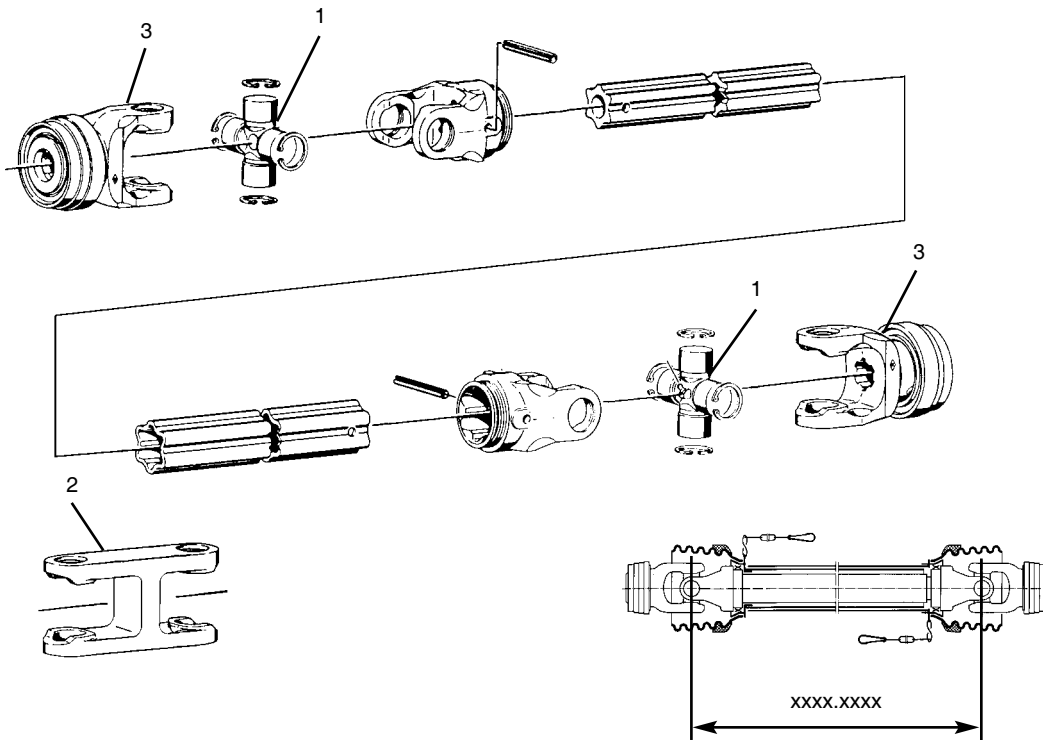

Pos. Nr.	Bestelnr.	Benaming	Aantal	1/1
	xxxx.xxxx	Aftakas geheel inschuiven, dan is dit de bestel lengte		
-	9520.1005	Aftakas compleet W25. 1 3/8" 6 spline. 1 3/8" 6 spline. 71 cm lang	1	
-	9520.1006	Aftakas compleet W25. 1 3/8" 6 spline. 1 3/4" 6 spline. 71 cm lang	1	
-	9520.1010	Aftakas compleet W25. 1 3/4" 6 spline. 1 3/4" 6 spline. 66 cm lang	1	
-	9520.1012	Aftakas compleet W25. 1 3/8" 6 spline. 1 3/4" 6 spline. 55 cm lang	1	
-	9520.1016	Aftakas compleet W25. 1 3/8" 21 spline. 1 3/4" 6 spline. 56 cm lang	1	
-	9520.1017	Aftakas compleet W25. 1 3/8" 6 spline. 1 3/4" 6 spline. 51 cm lang	1	
-	9520.1021	Aftakas compleet W25. 1 3/8" 6 spline. 1 3/8" 6 spline. 56 cm lang	1	
-	9520.1030	Aftakas compleet W25. 1 3/8" 6 spline. 1 3/4" 6 spline. 61 cm lang	1	
1	9520.9035	Kruisstuk W2500	1	
1	9520.9037	Kruisstuk W2500 Cup-smering	1	
2	9520.9066	Dubbele binnengaffel W2500	1	
3	9520.9071	Buitengaffel W2500 1 3/8" 6 spline. DS	1	
3	9520.9072	Buitengaffel W2500 1 3/4" 6 spline. DS	1	
3	9520.9073	Buitengaffel W2500 1 3/8" 21 spline. QS	1	

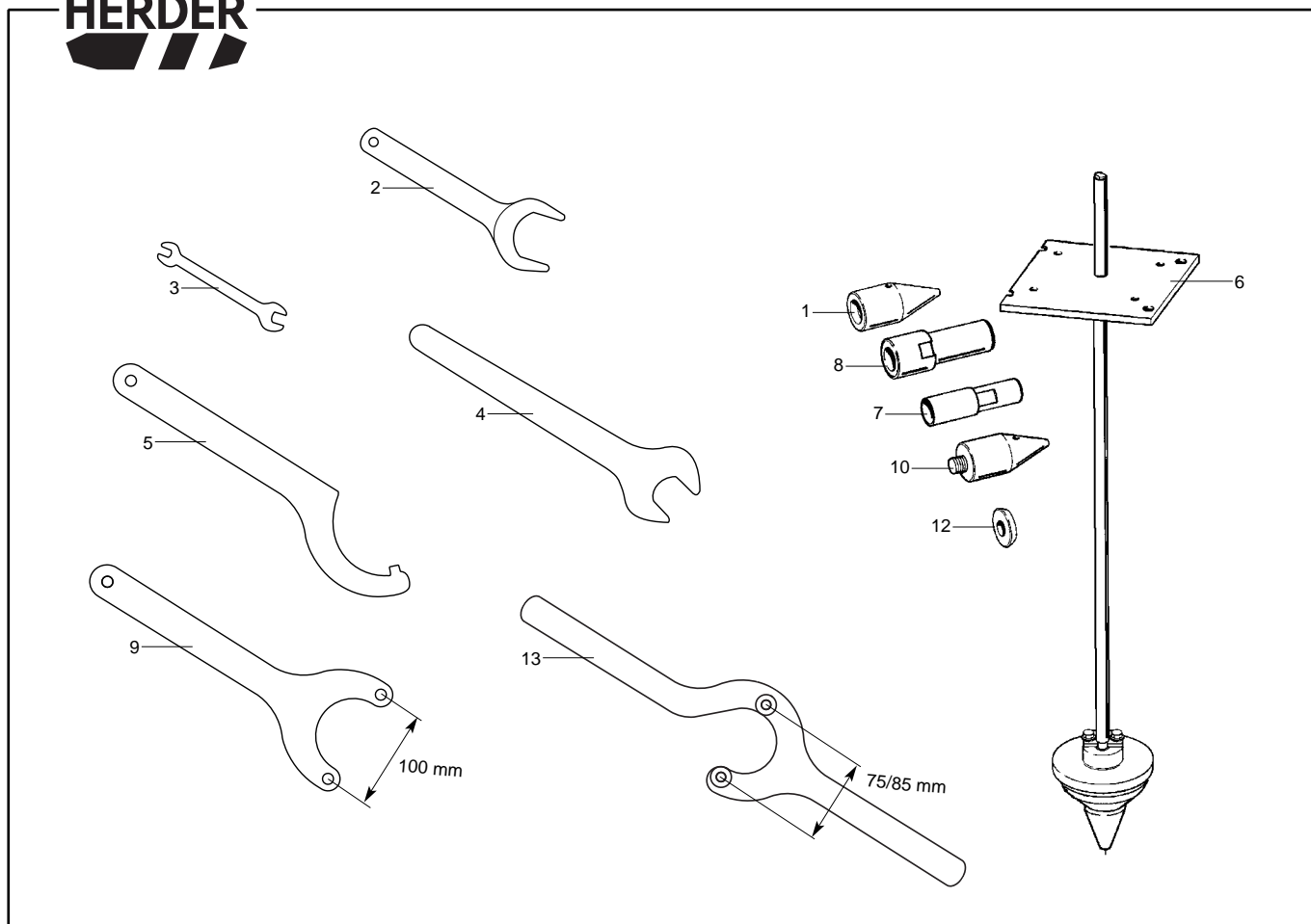

Pos. Nr.	Bestelnr.	Benaming	Aantal	1/1
1	2.2.92	Zoeker voor pennen $\varnothing 35$ met draad M30x3,5 (1)		
1	0022.0338	Zoeker voor pennen $\varnothing 40$ met draad M30x3,5 (1)		
1	0022.0176	Zoeker voor pennen $\varnothing 50$ met draad M30x3,5 (1)		
2	0062.3831	Sleutel voor snelkoppeling SW27		
2	0061.4564	Sleutel voor snelkoppeling SW30		
2	0061.4565	Sleutel voor snelkoppeling SW36		
3	9903.0700	Steeksleutel 41x46		
3	9903.0708	Steeksleutel 8x10		
4	9903.0017	Steeksleutel 17		
4	9903.0027	Steeksleutel 27		
4	9903.0030	Steeksleutel 30		
4	9903.0046	Steeksleutel 46		
4	9903.0050	Steeksleutel 50		
4	9903.0065	Steeksleutel 65		
5	9903.0201	Haaksleutel 58-62		
5	9903.0211	Haaksleutel 80-90		
5	9903.0221	Haaksleutel 95-100		
5	9903.0231	Haaksleutel 110-115		
6	0661.1008	Afsluitgereedschap cpl. zuigaansluiting Grenadier alle types		
7	0022.0244	Uitdrijver voor pennen $\varnothing 35$ met draad M30x3,5 (2)		
8	0022.0245	Uitdrijver voor pennen $\varnothing 50$ met draad M30x3,5 (2)		
9	1195.1009	Cilinderdeksel-demontagesleutel h.o.h. 100 mm		
10	0022.0339	Zoeker met M16 uitwendige draad voor pennen $\varnothing 40$ (1)		
10	0022.0362	Zoeker met M16 uitwendige draad voor pennen $\varnothing 50$ (1)		
12	0022.0363	Zoeker voor pennen $\varnothing 50$ zwenkcilinder (1)		
13	1195.1039	Cilinderdeksel-demontagesleutel h.o.h. 75 mm		
13	1195.1040	Cilinderdeksel-demontagesleutel h.o.h. 85 mm		

(1) = montagegereedschap voor pennen

(2) = demontagegereedschap voor pennen

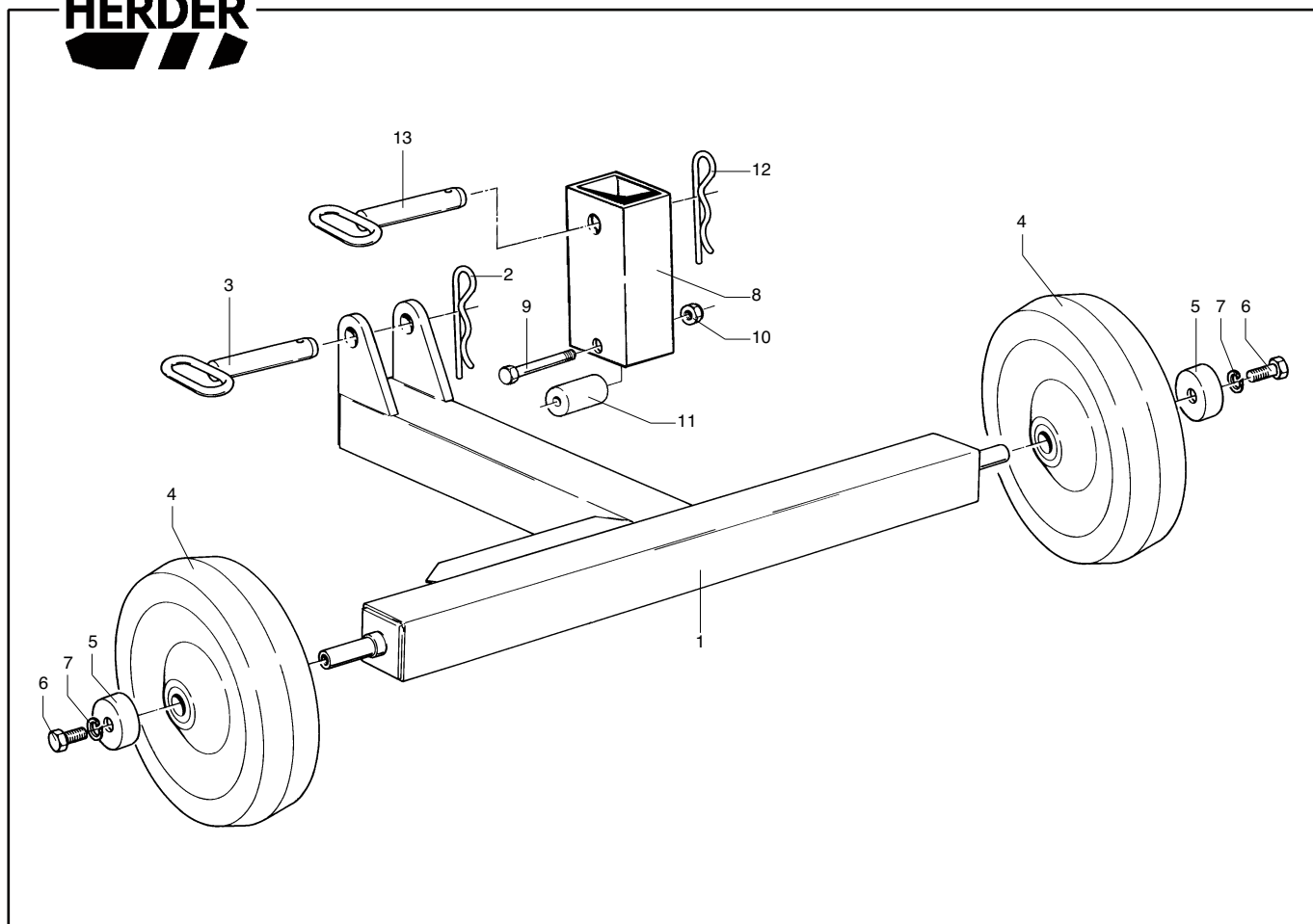

Pos. Nr.	Bestelnr.	Benaming	Aantal	1/1
-	0799.1006	Wielstel aan-en afbouw (machine met steunpoot) (pos. 1 t/m 7)	-	
-	0792.1191	Wielstel aan-en afbouw (machine met een steunwiel) (= 0799.1006 + pos. 8 t/m 13)	-	
1	0799.1008	Afkoppelconstructie	1	
2	9255.0601	Haarspeldveer HV 6	1	
3	0792.1021	Pen $\varnothing 30 \times 176$	1	
4	9530.0004	Ballonwiel cpl. $\varnothing 25 \times \varnothing 400 \times 80$	2	
5	0024.0398	Klemring $\varnothing 13 \times \varnothing 40 \times 15$	2	
6	9101.1204	Tapbout M12x25 DIN 933	2	
7	9205.1400	Veerring VR 12,2 DIN 128A	2	
8	0071.3080	Koker t.b.v. afkoppelen met steunwiel 100x100x6,3x237	1	
9	9100.1610	Bout M16x120 DIN 931	1	
10	9154.1600	Borgmoer M16 DIN 985	1	
11	0023.0543	Rol $\varnothing 16 \times 50 \times 85$	1	
12	9255.0601	Haarspeldveer HV 6	1	
13	0792.1021	Pen $\varnothing 30 \times 176$	1	

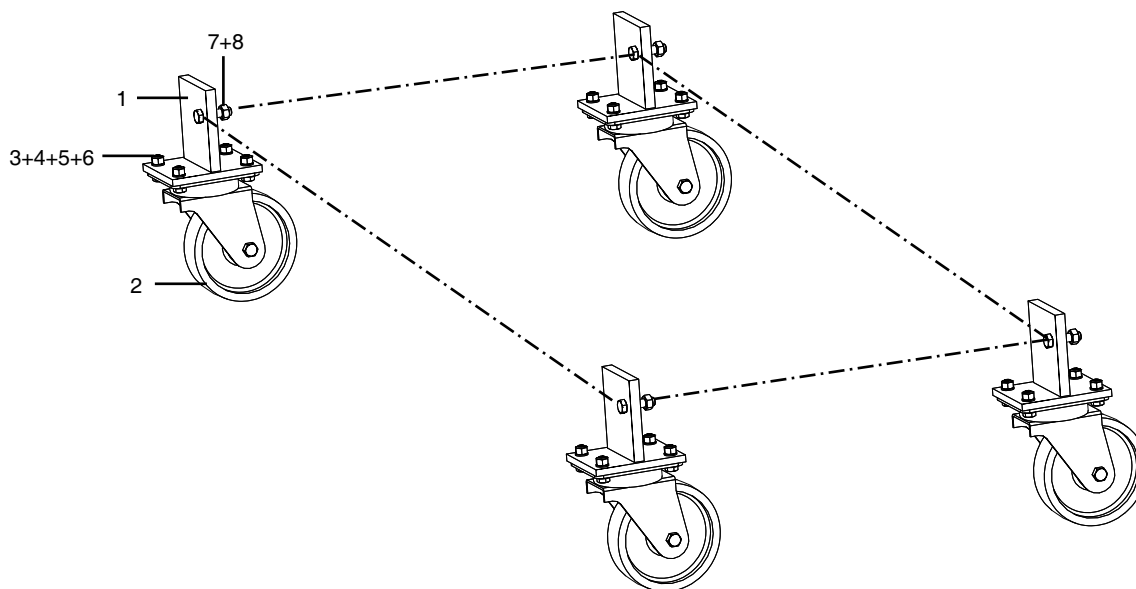

Pos. Nr.	Bestelnr.	Benaming	Aantal	1/1
-	1251.1093	4 Zwenkwielen tankdrager Grenadier 512 compleet	-	
-	1258.1048	Zwenkwiel compleet (pos. 1-8)	-	
1	1258.1047	Zwenkwielplaat	1	
2	9530.0016	Zwenkwiel 160x40 NR160G	1	
3	9200.1000	Sluitring SR10 DIN125.1B	4	
4	9101.1007	Tapbout M10x30 DIN933	4	
5	9150.1000	Moer M10 DIN934	4	
6	9205.1200	Veerring VR10,2 DIN128A	4	
7	9100.1200	Bout M12x45 DIN931	1	
8	9150.1200	Moer M12 DIN934	1	

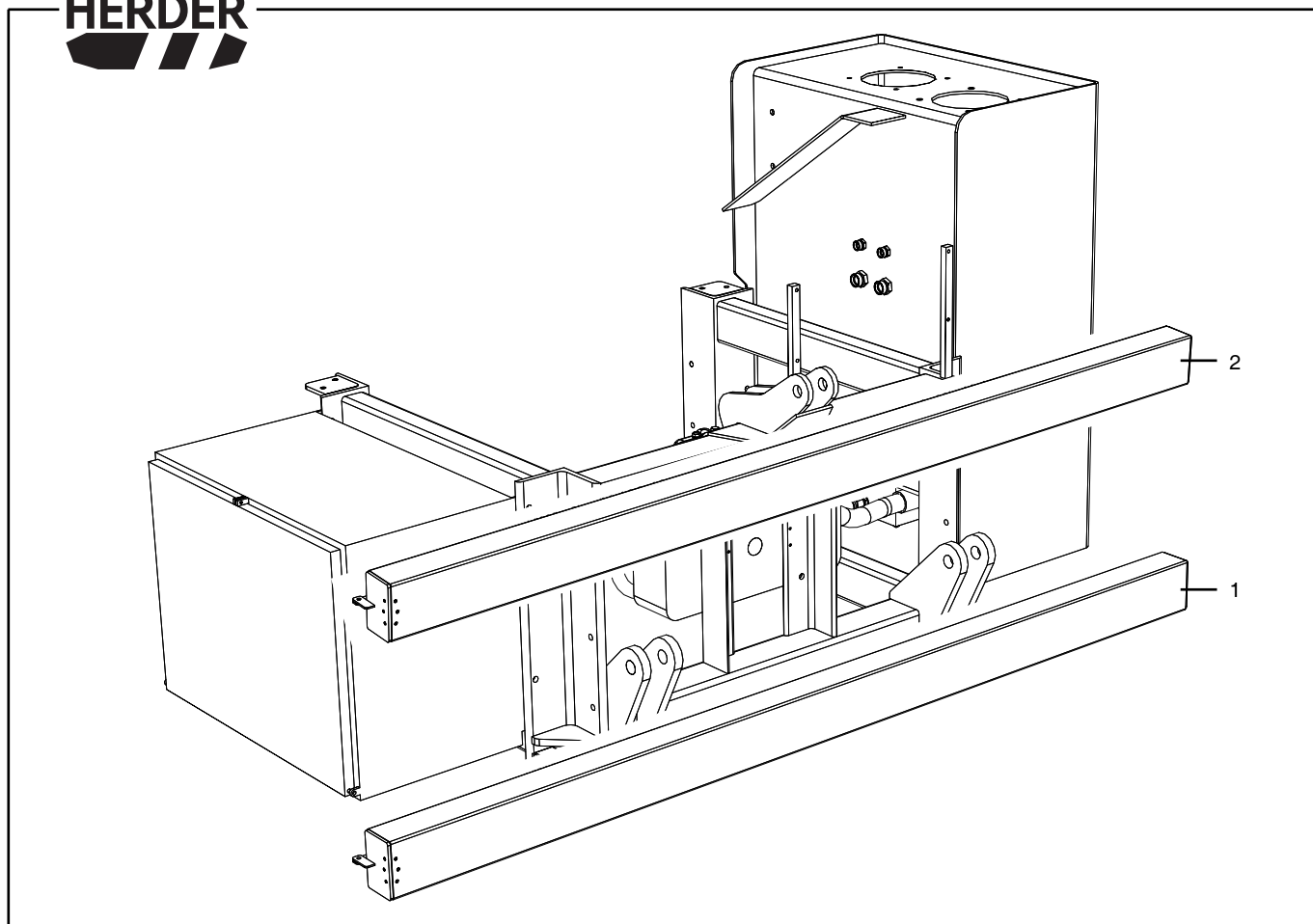

Pos. Nr.	Bestelnr.	Benaming	Aantal	1/1
1	1259.1017	Afsluitbare messenkoker op tankdrager 512. Compleet (Gemonteerd onder de horizontale trekstangen van de hefinrichting van de trekker)	-	
-	1251.1061	Messenkoker (Gren. 512) (Gemonteerd onder de horizontale trekstangen van de hefinrichting van de trekker)	1	
2	1259.1067	Afsluitbare messenkoker op tankdrager 512. Compleet (Gemonteerd onder de topstang van de hefinrichting van de trekker)	-	
-	1251.1258	Messenkoker (Gren. 512) (Gemonteerd onder de topstang van de hefinrichting van de trekker)	1	
-	0799.1085	Deksel van messenkoker	1	
-	9101.1206	Tapbout M12x35 DIN933	2	
-	9124.0502	Platverzonken schroef M5x10 DIN963	3	
-	9124.0504	Platverzonken schroef M5x16 DIN963	3	
-	9150.0500	Moer M5 DIN934	6	
-	9150.1200	Moer M12 DIN934	2	
-	9205.0600	Veerring VR5,1 DIN128A	6	
-	9205.1400	Veerring VR12,2 DIN128A	2	
-	9267.1006	Gegalvaniseerd scharnier + messing pen 614Z.60x60	1	
-	9267.2014	Hangslot 30mm.	1	

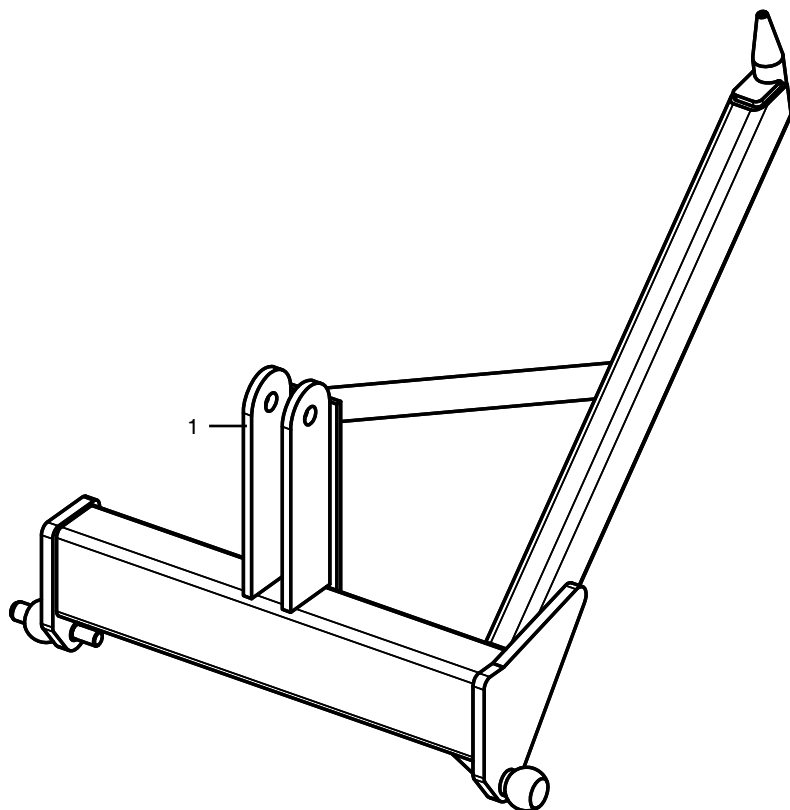

<u>Pos. Nr.</u>	<u>Bestelnr.</u>	<u>Benaming</u>	<u>Aantal</u>	<u>1/1</u>
1	0642.1162	Werktuigdrager in de driepunts-hef-inrichting aan de voorzijde	1	

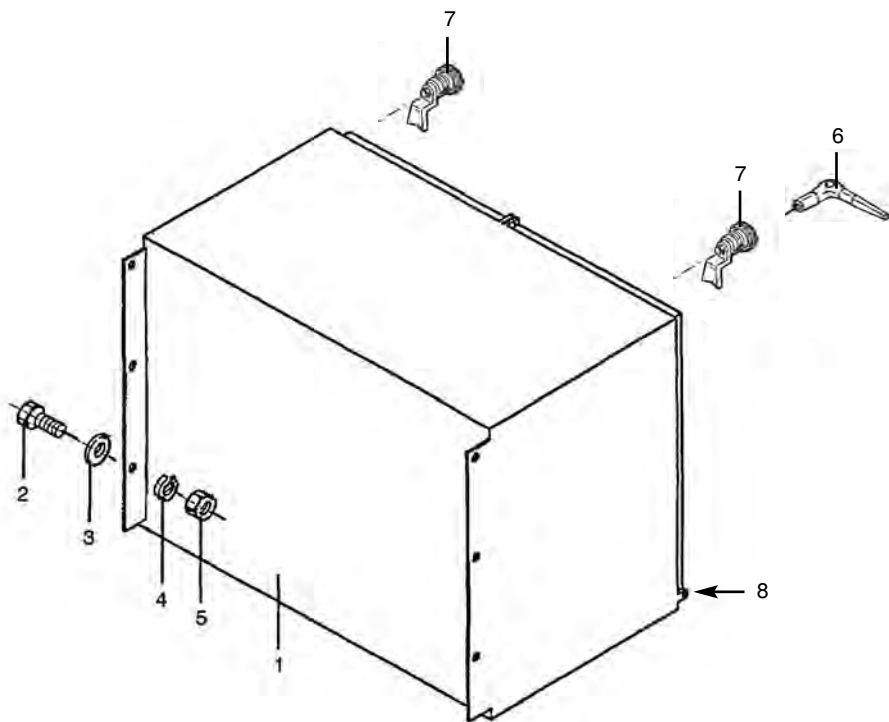

Pos. Nr.	Bestelnr.	Benaming	Aantal	1/1
-	1252.1001	Gereedschapskist (met bevestigingsset) cpl.	-	
1	0081.0849	Gereedschapskist 460x530x716 (incl. pos. 7 + 8)	1	
2	9101.1206	Tapbout M12x35 DIN 933	6	
3	9200.1200	Sluitring SR12 DIN 125.1B	6	
4	9205.1400	Veerring VR 12,2 DIN 128A	6	
5	9150.1200	Moer M12 DIN 934	6	
6	9903.0505	Sleutel, vierkant 7mm, van gereedschapskist	1	
7	9267.2024	Slot, van gereedschapskist	2	
8	9267.1018	Scharnier	2	

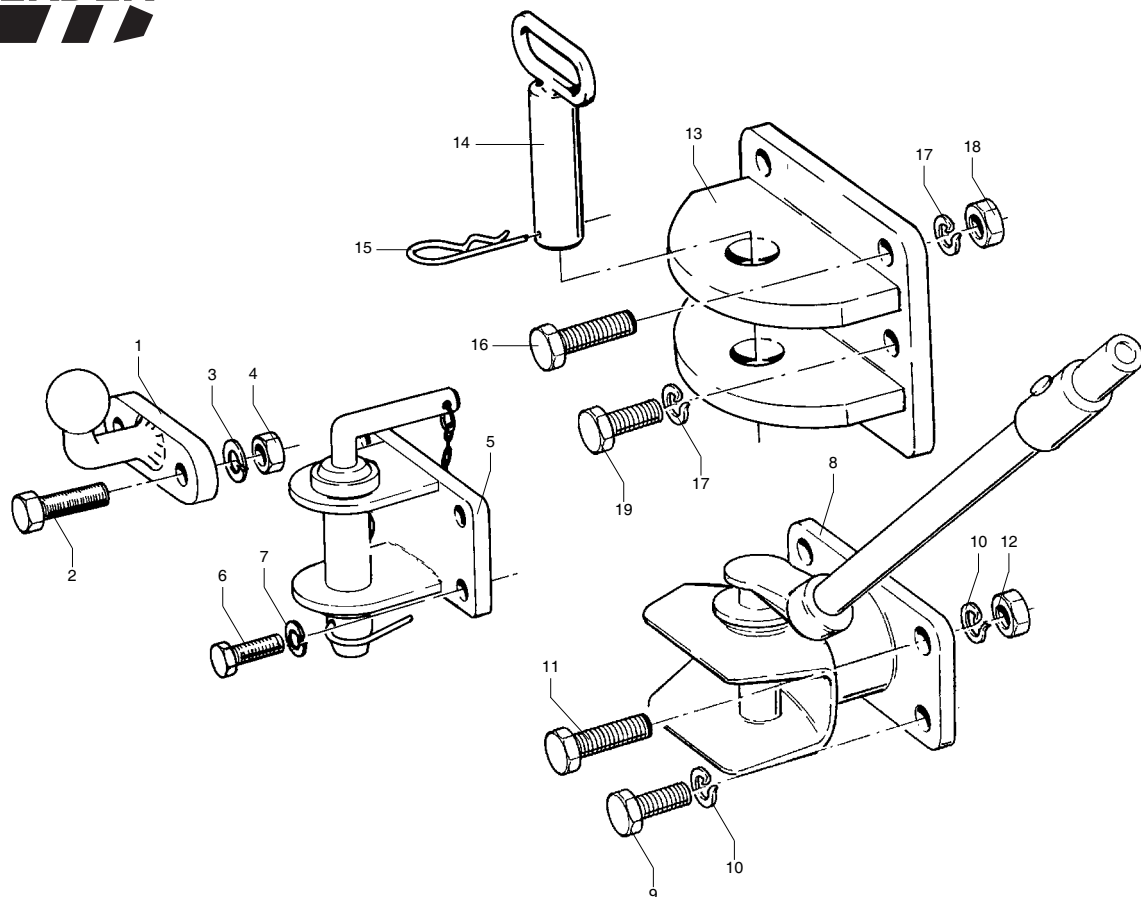

Pos. Nr.	Bestelnr.	Benaming	Aantal	1/1
1	9278.0025	Trekhaakkogel 50mm (incl. pos 2 t/m 4)	1	
2	9101.1607	Bout M16x50 DIN 933	2	
3	9205.1700	Veerring M16 DIN 17222	2	
4	9150.1600	Moer M16 DIN 934	2	
5	9532.0007	Vaste trekhaak 120x55	1	
6	9101.1206	Tapbout M12x35 DIN 933	4	
7	9205.3060	Nord-lock borgring M12	4	
8	9532.0006	Draaibare trekhaak 140x80	1	
9	9101.1604	Tapbout M16x35 DIN 933	2	
10	9205.1700	Veerring M16 DIN 17222	4	
11	9101.1608	Tapbout M16x55 DIN 933	2	
12	9150.1600	Moer M16 DIN 934	2	
13	1251.1103	Trekpunt zwaar	1	
14	0791.1269	Pen \varnothing 40x150	1	
15	9255.0601	Haarspeldveer HV 6	1	
16	9101.1608	Tapbout M16x55 DIN 933	4	
17	9205.1700	Veerring M16 DIN 17222	6	
18	9150.1600	Moer M16 DIN 934	4	
19	9101.1604	Tapbout M16x35 DIN 933	2	

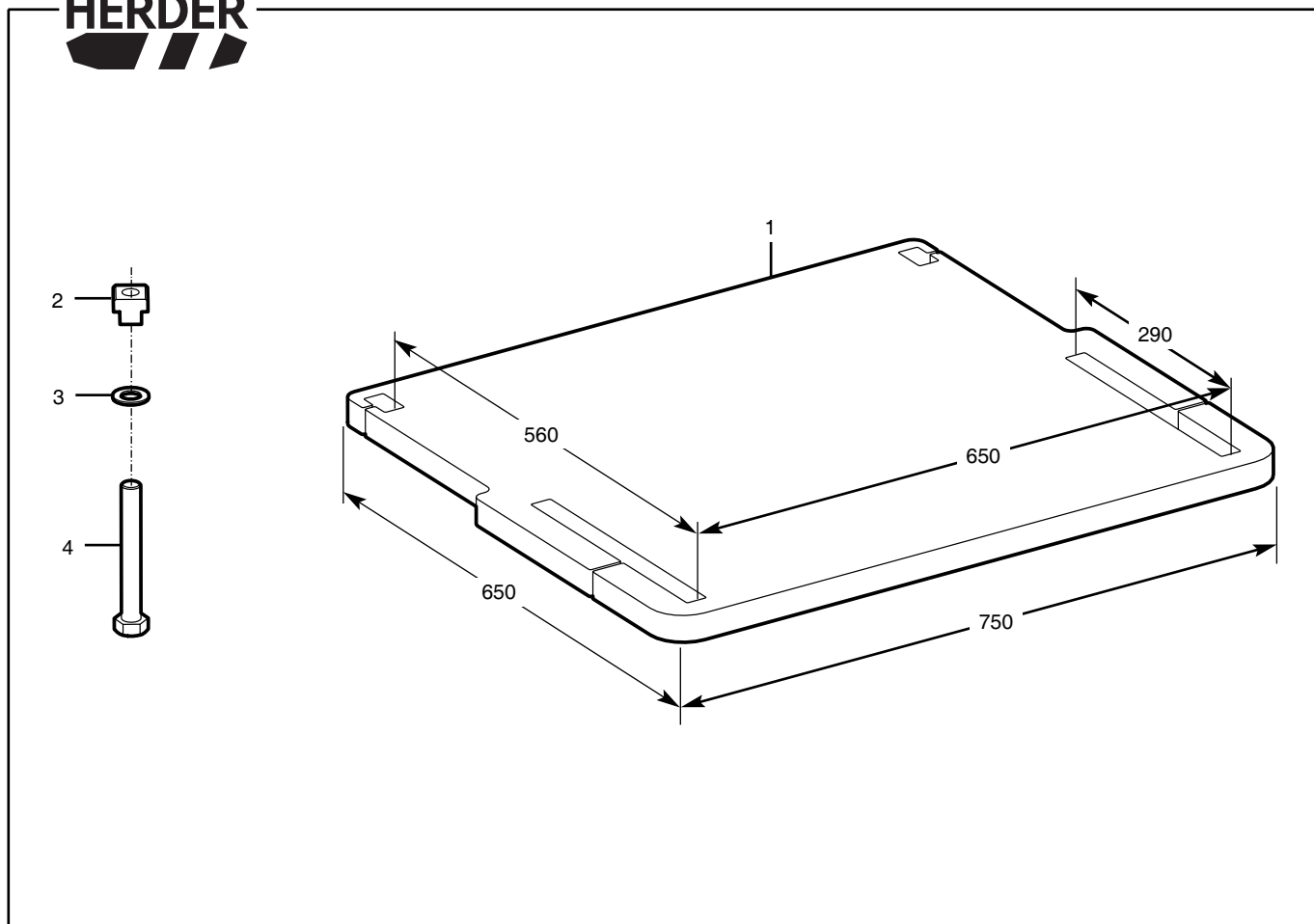

Pos. Nr.	Bestelnr.	Benaming	Aantal	1/1
1	0061.9638	Contragewicht plaat 108 kg 750x650x30 mm	1	
2	9159.9004	T-moer M20x22 DIN 508	1	
3	9200.1600	Sluitring SR20 DIN 125.1B	1	
4	9100.2011	Bout M20x150 DIN 931 voor 3 platen	1	
	9100.2014	Bout M20x180 DIN 931 voor 4 platen	1	
	9100.2016	Bout M20x200 DIN 931 voor 5 platen	1	
	9100.2018	Bout M20x240 DIN 931 voor 6 platen	1	

Voor het bestellen van extra contragewicht platen eerst contact opnemen met Herder B.V. om te overleggen of dit technisch verantwoord is.
Ook moet er een nieuwe hijstabel gemaakt worden.

Aantekeningen

Datum	Wijziging



Datum	Wijziging

Grenadier MB-MBK 1L + 2L

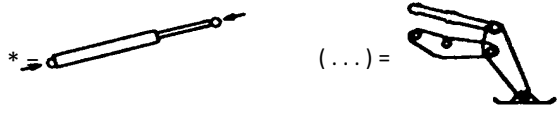
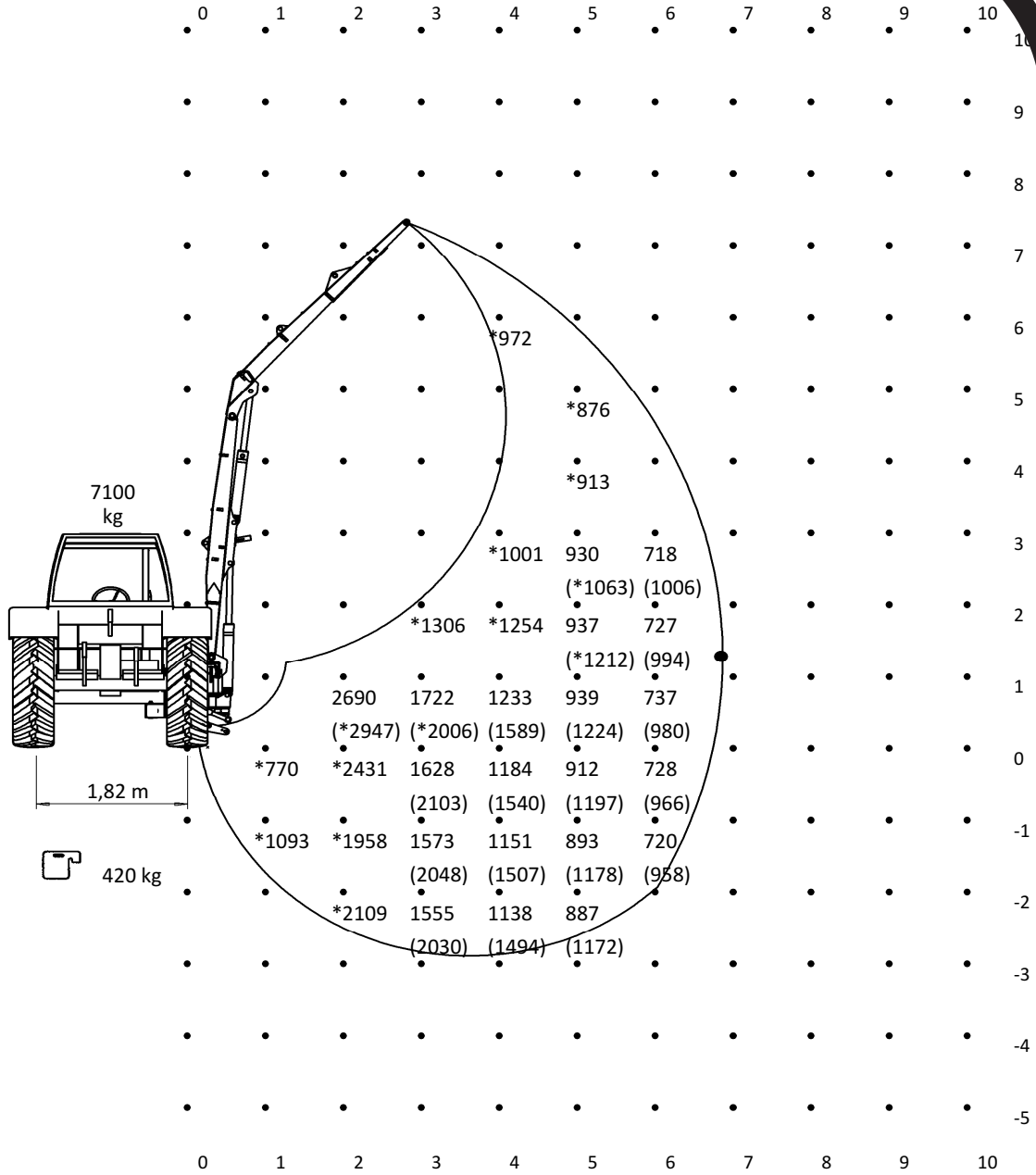

● 649 kg
(881) kg

nr. hijstabel: 0911,386

PIN: 1900.3002.0002

Menu-instelling tweehandelbediening

voor productidentificatienummer: 1900.3002.0002

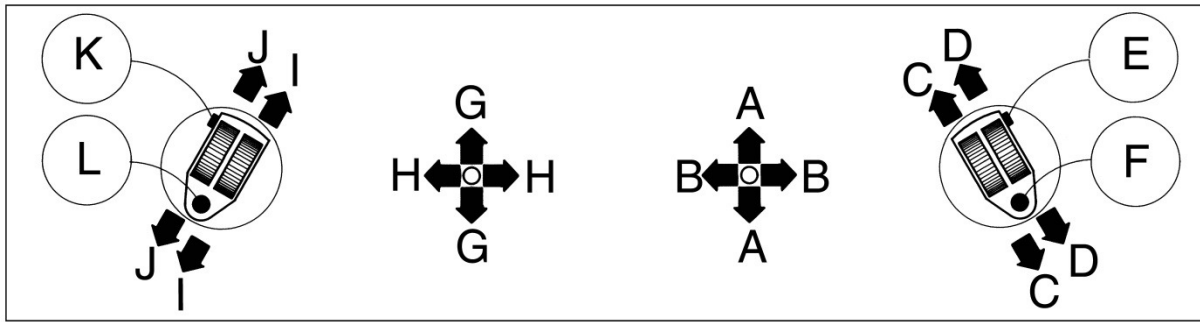

		Menu-instelling			
		1	2	3	4
<input checked="" type="checkbox"/>	Bediening hefcilinder	op positie:	A	A	A
<input checked="" type="checkbox"/>	Bediening bakcilinder	op positie:	B	B	C
<input checked="" type="checkbox"/>	Bediening knikcilinder	op positie:	G	C	B
<input checked="" type="checkbox"/>	Bediening zwenkcilinder	op positie:	H	D	D
<input checked="" type="checkbox"/>	Bediening werktuigzwenk 1	op positie:	C	H	H
<input checked="" type="checkbox"/>	Bediening werktuigzwenk 3	op positie:	J	J	J
<input checked="" type="checkbox"/>	Bediening werktuigzwenk 2	op positie:	I	I	I
<input checked="" type="checkbox"/>	In- en uitschakelen floatstand	op positie:	E	E	E
<input checked="" type="checkbox"/>	In- en uitschakelen zweefstand	op positie:	F	F	F
<input checked="" type="checkbox"/>	Bediening menuschakelaar	op positie:	K	K	K
<input checked="" type="checkbox"/>	In- en uitschakelen werktuig	op positie:	L	L	L



Traktor met voorasvering

Herder B.V.
Herculesweg 6, Industrierrein "Arnestein", 4338 PL Middelburg.
Telefoon +31(0)118-679500, Telefax +31(0)118-638730.
www.herder.nl
0901.5006

Inhoud

	Blz.	
1	Voorasvering John Deere	
1.1	Algemeen	1-1
1.2	Bediening	1-1
1.3	Aansluiten van kastje voor uitschakeling van de vooras	1-2
1.3.1	Bij John Deere 6620,6810 en 6910	1-2
1.3.2	Bij John Deere 6820 en 6920	1-3
1.3.3	Bij John Deere 6330, 6530, 6830, 6930, 7430 en 7530	1-4
2	New Holland T7000-serie	
2.1	New Holland T7000-serie met "Auto Command"	2-1
2.1.1	Het laten zakken van de neus van de tractor	2-1
2.1.2	Het laten heffen van de neus van de tractor	2-2
3	Voorasvering overige tractoren	
3.1	Algemeen	2-1
3.2	Diverse uitvoeringen	2-1
3.2.1	Tractoren waar de voorasvering uitschakelbaar is	2-1
3.2.2	Tractoren waar de voorasvering door Herder BV uitschakebaar is gemaakt	2-2

Bijlage A *Onderdelen*

1.1 Algemeen

De voorasvering werkt altijd boven een rijsnelheid van 1,5 km/uur.

 Schakel de voorasvering uit voordat de stabilisatorcilinder uitgestuurd wordt (zie hoofdstuk bedienen in de handleiding van de machine). Het chassis -met motor- komt op de aanslag van de vooras te liggen (de neus van de tractor gaat naar beneden).

 Zet de stabilisatorcilinder in de beweegbare stand en schakel de voorasvering na het werk weer in (zie hoofdstuk bedienen in de handleiding van de machine).

1.2 Bediening

De voorasvering van de tractor is standaard niet uitschakelbaar of voldoet niet aan de eisen voor het werken met een Herder-machine.

Herder B.V. heeft daarom een schakelaar met signaallamp gemonteerd waarmee de voorasvering uitgeschakeld kan worden.

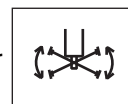

of



Uitschakelen van de voorasvering als volgt:

- Rij met de tractor sneller dan 1,5 km/uur.
- Druk de Herder-schakelaar in.
De led van de schakelaar gaat gedurende 15 seconden knipperen en het tractorchassis zakt op de vooras.
Vervolgens brandt de led van de schakelaar continu en blijft het tractorchassis in de laatste positie staan.
- Bedien de stabilisatorcilinder zoals beschreven in de handleiding van de Herder-machine.

Handel na het werken met de Herder-machine als volgt:

- Zet de stabilisatorcilinder in de beweegbare stand (zie hoofdstuk bedienen in de handleiding van de machine)
- Druk de Herder-schakelaar in.
De led van de schakelaar gaat uit.
- Rij met de tractor sneller dan 1,5 km/uur.
Het chassis komt los van de vooras en neemt zijn normale positie in (de voorasvering is weer ingeschakeld).

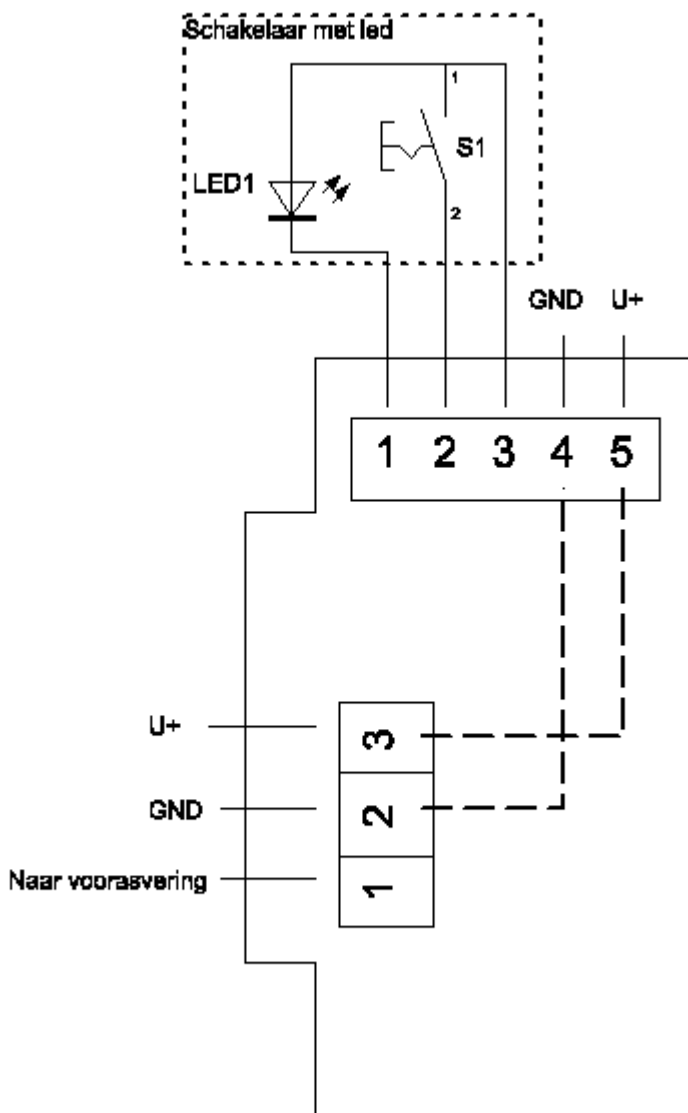

1.3 Aansluiten van kastje voor uitschakeling van de vooras:

1.3.1 Bij John Deere 6620, 6810 en 6910:

Bij deze John Deeres zit de SFA controller links achterin de cabine achter een stalen klepje. Hier moet de bruine draad, die van '1-Naar voorasvering' komt, worden aangesloten m.b.v. een kabelverbinder blauw 1-2mm Herdernr: 9605.0076 (OLV1560) op de grijze draad 708.

Alleen bij Cavalier:

Indien kastje wordt aangesloten op een Cavalier dient een spanningsdraad uit de bedieningskast van de Cavalier te worden aangesloten op '3-U+.

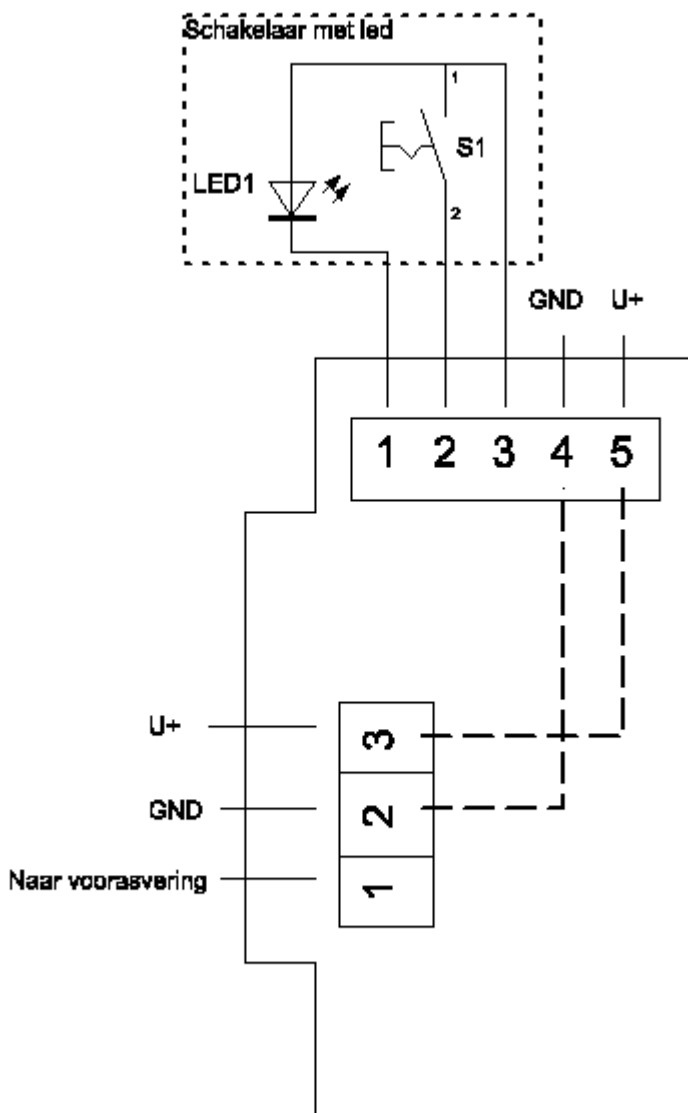

1.3.2 Bij John Deere 6820 en 6920:

Bij deze John Deeres zit de SFA controller links achterin de cabine achter een kunststofkap. Hier moet de bruine draad, die van '1-Naar voorasvering' komt, worden aangesloten m.b.v. een kabelverbinder blauw 1-2mm Herdernr: 9605.0076 (OLV1560) op de grijze draad 708.

Alleen bij Cavalier:

Indien kastje wordt aangesloten op een Cavalier dient een spanningsdraad uit de bedieningskast van de Cavalier te worden aangesloten op '3-U+.

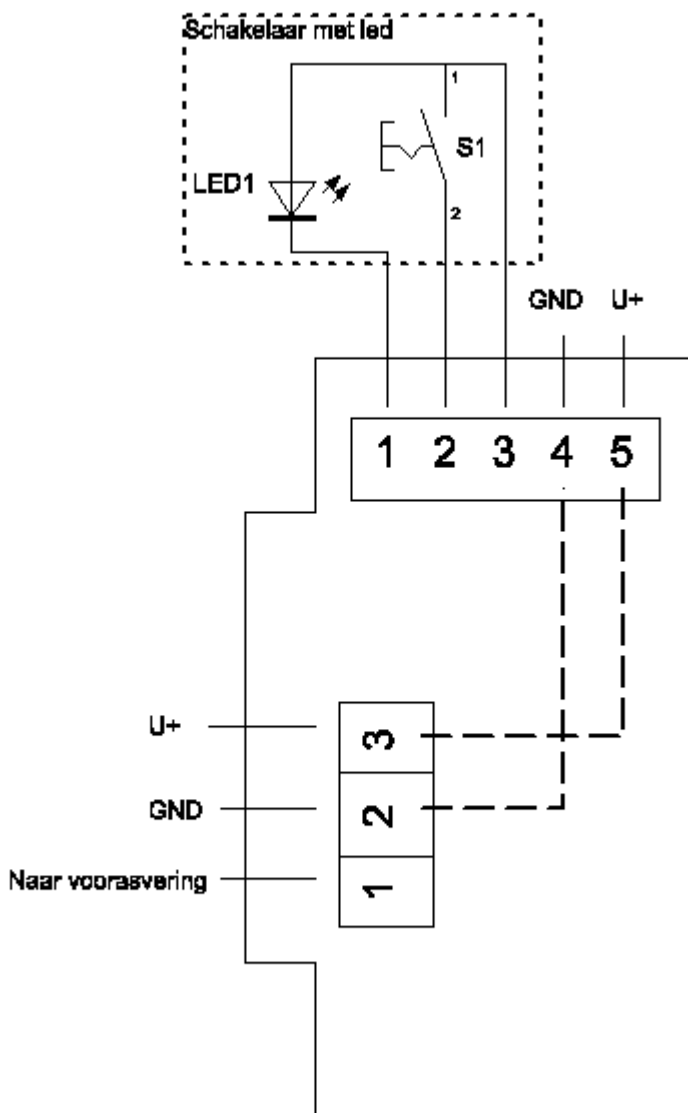

1.3.3 Bij John Deere 6330, 6530, 6830, 6930, 7430 en 7530:

Bij deze John Deeres zit de SFA controller rechtsachter buiten de cabine.

Hier moet de bruine draad, die van '1-Naar voorasvering' komt, worden aangesloten m.b.v. een kabelverbinder blauw 1-2mm Herdernr: 9605.0076 (OLV1560) op de grijze draad 7008 van de eerste controller.

Alleen bij Cavalier:

Indien kastje wordt aangesloten op een Cavalier dient een spanningsdraad uit de bedieningskast van de Cavalier te worden aangesloten op '3-U+.

2.1 New Holland T7000-serie met “Auto Command”

 Schakel de voorasvering uit voordat de stabilisatorcilinder uitgestuurd wordt (zie hoofdstuk bedienen in de handleiding van de machine). Het chassis -met motor- komt op de aanslag van de vooras te liggen (de neus van de tractor gaat naar beneden).

 Zet de stabilisatorcilinder in de beweegbare stand en schakel de voorasvering na het werk weer in (zie hoofdstuk bedienen in de handleiding van de machine).

2.1.1 Het laten zakken van de neus van de tractor.

 Als de onderstaande instructie niet opgevolgd wordt dan is het resultaat dat de neus niet helemaal zakt of juist een heel klein beetje.

- Je rijdt met de tractor naar de werkplek.
- De tractor laten stoppen en motor laten draaien.
- Schakel de “Herder”schakelaar in (het rode lampje gaat branden).

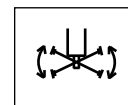

of



- Stel de regelknop “acceleratiesnelheid” van de tractor in op “1” (er brandt dan 1 ledje).
- Stel de bedrijfsmodus in op “manueel” zodat de tractor geen gas gaat geven als er wordt weggereden.
- Stel de rijnsnelheid zo in dat de tractor niet sneller gaat dan 2 km/h.
- Laat de tractor rijden (rijrichting is niet belangrijk).
- De neus zakt nu naar beneden tot hij op de vooras ligt.



Mocht de neus niet of niet helemaal zakken, dan stoppen en opnieuw wegrijden.

2.1.2 Het laten heffen van de neus van de tractor.

- De tractor laten stoppen en motor laten draaien.
- Druk de “Herder” schakelaar uit (het rode lampje brandt **niet**)
- Stel de regelknop “acceleratiesnelheid” van de tractor in op “1” (er brandt dan 1 ledje).
- Stel de bedrijfsmodus in op “manueel” zodat de tractor geen gas gaat geven als er wordt weggereden.
- Stel de rijnsnelheid zo in dat de tractor niet sneller gaat dan 2 km/h.
- Laat de tractor rijden (rijrichting is niet belangrijk).

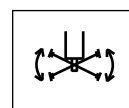



of



Mocht de neus niet of niet helemaal omhoog komen, dan stoppen en opnieuw wegrijden.

3.1 New Holland T7.215S

 Schakel de voorasvering uit voordat de stabilisatorcilinder uitgestuurd wordt (zie hoofdstuk bedienen in de handleiding van de machine). Het chassis -met motor- komt op de aanslag van de vooras te liggen (de neus van de tractor gaat naar beneden).

 Zet de stabilisatorcilinder in de beweegbare stand en schakel de voorasvering na het werk weer in (zie hoofdstuk bedienen in de handleiding van de machine).

3.1.1 Het laten zakken van de neus van de tractor.

 Als de onderstaande instructie niet opgevolgd wordt dan is het resultaat dat de neus niet helemaal zakt of juist een heel klein beetje.

- Je rijdt met de tractor naar de werkplek.
- Zet de tractor stil.
- Zet de rijkhendel van de tractor in de neutraalstand.
- Zet de tractor op de handrem.
- Wacht tot het tractorchassis op de vooras is gedaald.
- Schakel de "Herder"schakelaar in (het rode lampje gaat branden).
- Bedien de stabilisatorcilinder zoals beschreven in de handleiding van de Herder-machine.

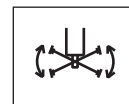

of

**3.1.2 Het laten heffen van de neus van de tractor.**

- Zet de stabilisatorcilinder in de beweegbare stand, zoals beschreven in de handleiding van de Herder-machine.
- Schakel de "Herder"schakelaar uit (het rode lampje zal niet meer branden).
- Tijdens het rijden zal de voorasvering van de tractor weer normaal functioneren.

Voorasvering overige tractoren

4.1 Algemeen

De voorasvering werkt altijd boven een rijsnelheid van 1,5 km/uur.



Schakel de voorasvering uit voordat de stabilisatorcilinder uitgestuurd wordt (zie hoofdstuk bedienen in de handleiding van de machine). Het chassis -met motor- komt op de aanslag van de vooras te liggen (de neus van de tractor gaat naar beneden).



Zet de stabilisatorcilinder in de beweegbare stand en schakel de voorasvering na het werk weer in (zie hoofdstuk bedienen in de handleiding van de machine).

4.2 Diverse uitvoeringen

De uitvoering van de voorasvering verschilt per tractormerk en tractortype.

Er zijn tractoren waar de voorasvering uitschakelbaar is.

Er zijn ook tractoren waar de voorasvering niet kan worden uitgeschakeld of de uitschakeling van de voorasvering van de tractor voldoet niet aan de eisen die het werken met een Herder-machine stelt.

Omdat het uitschakelen van de voorasvering moet tijdens het werken met een Herder-machine, bouwt Herder BV bij deze tractoren een schakelaar met signaallamp in. De verschillende uitvoeringen worden in de volgende paragrafen beschreven.

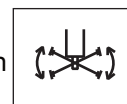

of



4.2.1 Tractoren waar de voorasvering uitschakelbaar is.

De voorasvering is uitschakelbaar met de schakelaar van de tractor

Tijdens werken met een Herder-machine moet de vering dan ook uitgeschakeld worden.

Doe dit als volgt:

- Schakel de vering van de vooras uit (zie gebruikershandleiding van de tractor).
- Bedien de stabilisatorcilinder zoals beschreven in de handleiding van de Herder-machine.

Handel na het werken met de Herder-machine als volgt:

- Zet de stabilisatorcilinder in de beweegbare stand (zie hoofdstuk bedienen in de handleiding van de machine)
- Schakel de vering van de vooras in (ziegebruikershandleiding van de tractor).

4.2.2 Tractoren waar de voorasvering door Herder BV uitschakelbaar is gemaakt.

De voorasvering van de tractor is standaard niet uitschakelbaar of voldoet niet aan de eisen voor het werken met een Herder-machine.

Herder B.V. heeft daarom een schakelaar met signaallamp gemonteerd waarmee de voorasvering uitgeschakeld kan worden.

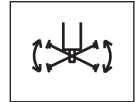

of



Uitschakelen (laten zakken) van de voorasvering gebeurt met de Herder-schakelaar.

Het lampje in de schakelaar brandt nu. Het waarschuwingslampje van de voorasvering in het dashboard geeft een storing aan, wat in dit geval "normaal" is. Het lampje zal na 90 seconden uitgaan.

Uitschakelen van de voorasvering als volgt:

- Schakel de vering van de vooras uit met de Herder-schakelaar.
- Bedien de stabilisatorcilinder zoals beschreven in de handleiding van de Herder-machine.

Handel na het werken met de Herder-machine als volgt:

- Zet de stabilisatorcilinder in de beweegbare stand (zie hoofdstuk bedienen in de handleiding van de machine)

Inschakelen van de vering gaat als volgt:

- Zet de schakelaar van de voorasvering uit. Het lampje in de schakelaar gaat nu uit.
- Schakel het contact van de tractor uit en laat dit enkele seconden uitgeschakeld staan.
- Start de tractor. De vering werkt nu weer.

Onderdelenlijsten

Vermeld bij het bestellen van onderdelen altijd de volgende gegevens van de machine:

Productidentificatienummer + Bouwjaar

Inhoud

Groep 034.39	Stabilisatorcilinder met een staakabelstrop voor een trekker met een geveerde vooras cpl.
Groep 1159.1062	Schakelkast geveerde vooras. New Holland / Case
Groep 1159.1048	Schakelkast geveerde vooras. John Deere



Groep
034-39

Stabilisator cilinder met een staalkabelstop
voor een trekker met een geveerde vooras cpl.

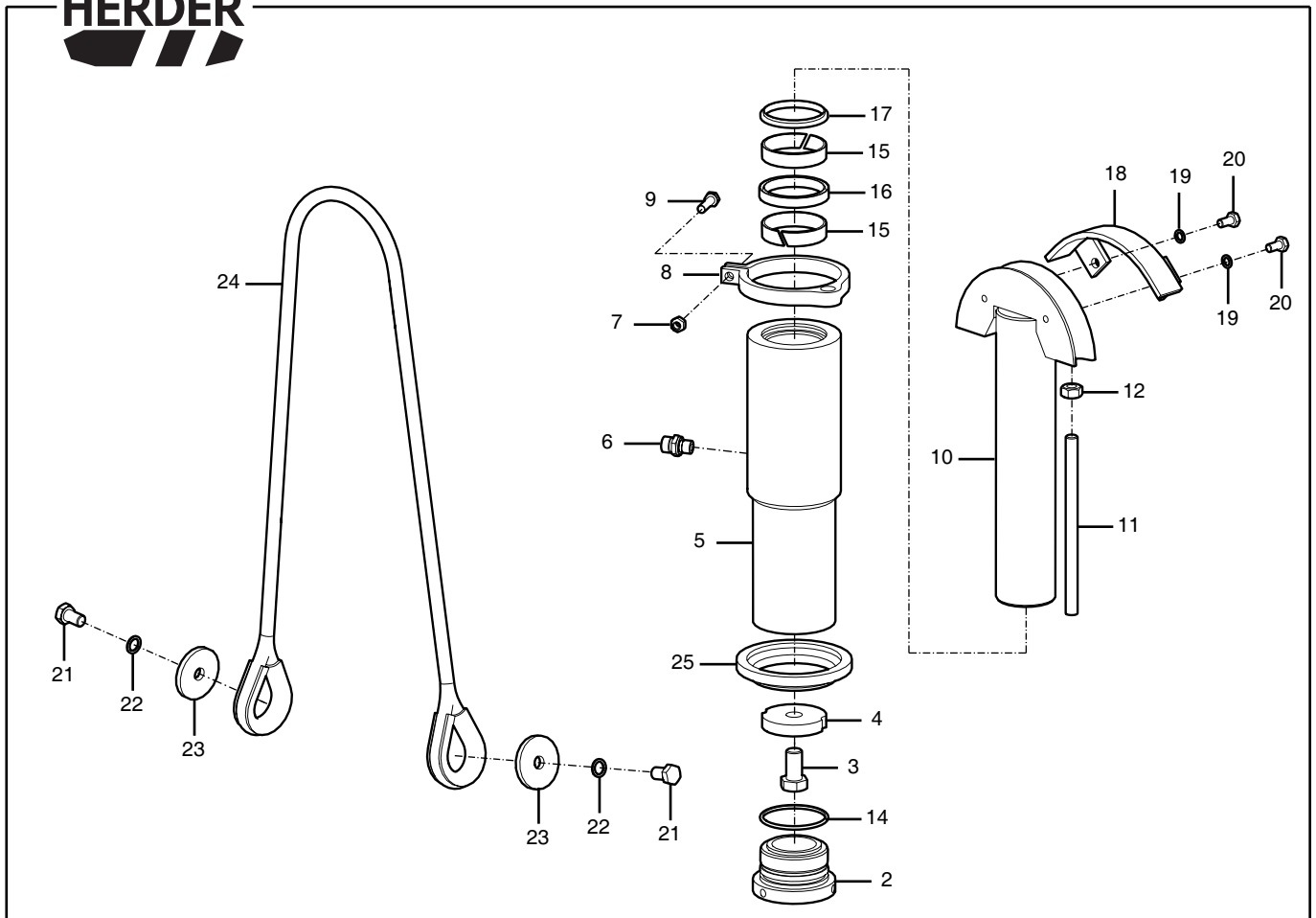

Pos. Nr.	Bestelnr.	Benaming	Aantal	1/1
1	0795.1018	Cilinder 60/150 enkelwerkend cpl. (Pos.Nr. 2 t/m 13)	1	
2	0024.0553	Cilinderdeksel ø60	1	
3	9101.1603	Tapbout M16x30 DIN 933	1	
4	0024.0554	Ring ø65xø16,5x12	1	
5	0013.0849	Cilindermantel inwendig ø60	1	
6	9300.1007	Rechte inschroefkoppeling 1/4"-10 mm	1	
7	9154.0800	Borgmoer M8 DIN 985	1	
8	0063.6026	Ring stabilisatorcilinder	1	
9	9101.0808	Tapbout M8x30 DIN 933	1	
10	0795.1023	Plunjer stabilisatorcilinder ø60	1	
11	0081.1330	Stang stabilisatorcilinder geleiding	1	
12	9150.1200	Moer M12 DIN 934	1	
13	9358.2022	Afdichtingsset (Pos.Nr. 14, 15, 16 en 17)	1	
14	-----	O-ring ø61,9x3,53	1	
15	-----	Geleidering ø60xø65x15	2	
16	-----	Stangmanchet ø60xø70x10	1	
17	-----	Vuilafstrijder ø60xø68x4-7	1	
18	0795.1024	Kapje	1	
19	9205.1000	Borgring VS8,4 DIN 17222	2	
20	9101.0803	Tapbout M8x16 DIN 933	2	
21	9101.1202	Tapbout M12x20 DIN 933	2	
22	9205.1400	Borgring VS13 DIN 17222	2	
23	0061.5937	Ring ø13xø55x6	2	
24	0081.0590	Staalkabel strop L= 1680 mm	1	
24	0081.1289	Staalkabel strop L= 1780 mm	1	
25	0011.0327	Opvulring stabilisator cilinder ø95xø84x10	1	

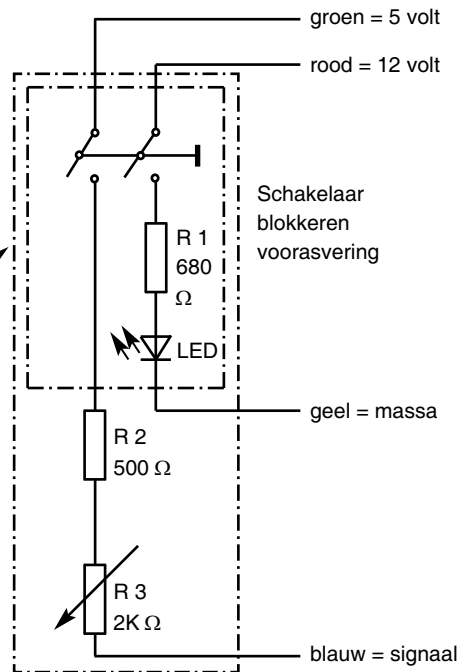
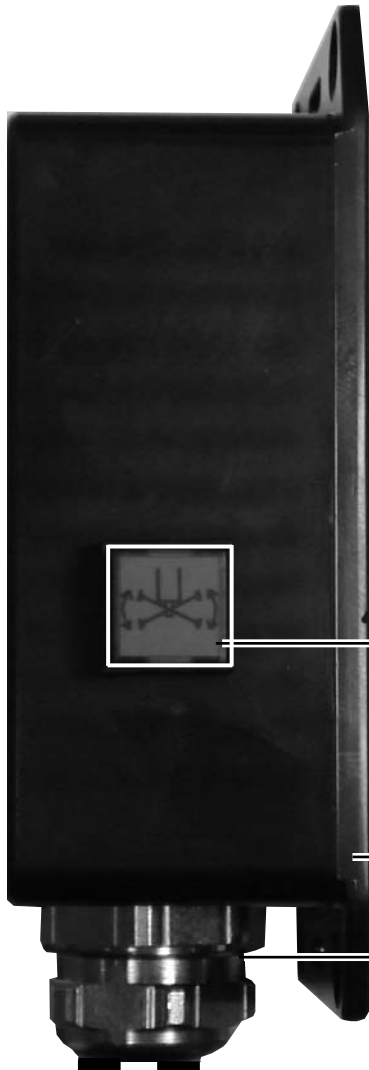

9602.0088 = Dubbele schakelaar

0081.0961 = Kunststof kast 85x56x39

9610.0242 = Pakkingdrukker PG16MS 2x8mm
9610.0340 = Pakkingdrukkermoer PG16

9900.5010 = Kabel 4x0,5mm² 1,5 meter

Onderstaande groene, blauwe en gele draden aansluiten op de UCM controler rechts achter de bestuursstoel

- groen — stekker CN1A - lichtbruin no. 5020 +5V
- blauw — stekker CN3A - blauw no. 3230 signaal potmeter
- geel — stekker CN2A - zwart/wit no. 60AA massa
- rood — aansluiten op 12 V voeding via contactslot +12V

New Holland
T 7 xxx serie

Overige typen: Pinning per type opvragen.



Groep
1-1159-1048

Schakelkast geveerde vooras
John Deere

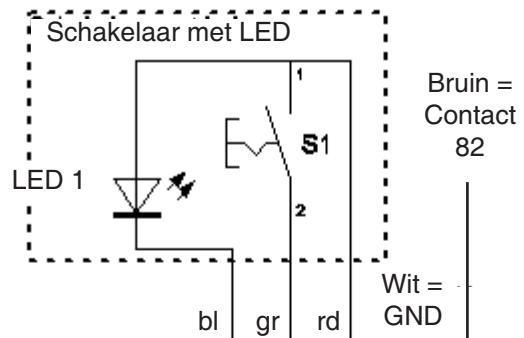
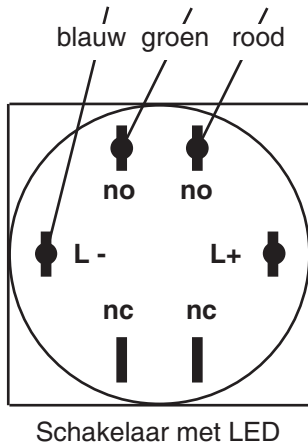

3,6 V - 2,9 V
Bij testen belasten met
10K naar massa
Meten aan 1 en massa

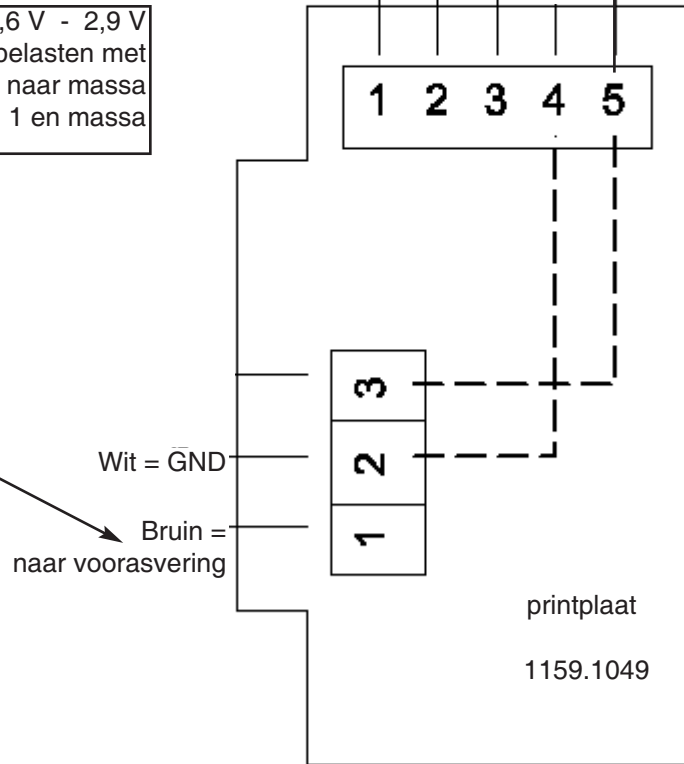
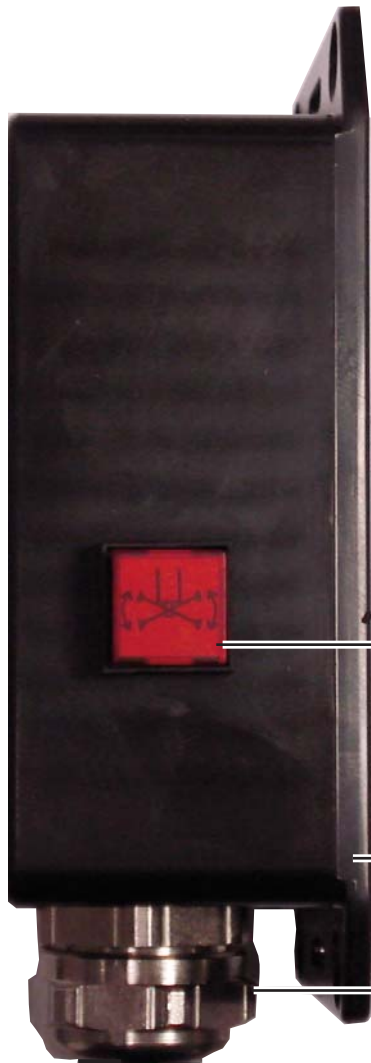

9602.0088 = Drukschakelaar met wit LED

0081.0961 = Kunststof kast 85x56x39

9610.0243 = Pakkingdrukker PG16MS 3x7mm
9610.0340 = Pakkingdrukkermoer PG16

9900.5000 = Kabel 2x1mm² 1 meter (voeding)

9900.5000 = Kabel 2x1mm² 7 meter (naar voorasvering)