

HERDER
F E R M E X

Gebruikershandleiding

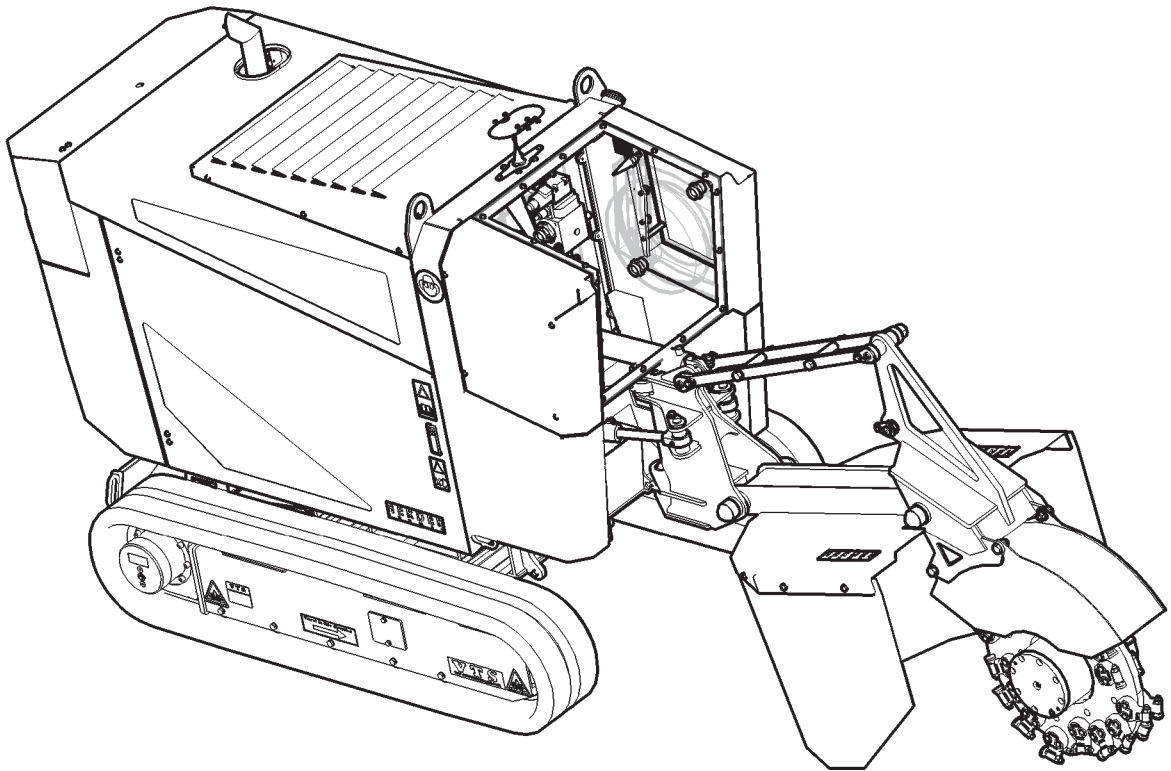

Stobbenfrees SCT-550H

Herder B.V.
Herculesweg 6, Industrieterrein "Arnestein", 4338 PL Middelburg.
Telefoon +31(0)118-679500, Telefax +31(0)118-638730.
www.herder.nl
0901.8509

**EU-Conformiteitsverklaring
in de zin van de EG-machinerichtlijn
2006/42/EG, Aanhangsel II A**

Hiermede verklaren wij

HERDER B.V.

Herculesweg 6

4338 PL Middelburg

dat de hierna vermelde machine op grond van haar ontwerp en constructie, alsmede in de door ons in omloop gebrachte uitvoering, beantwoordt aan de desbetreffende veiligheids- en gezondheidsvoorschriften van de EG-Richtlijn.

Na een wijziging aan de machine die niet in overleg met ons wordt uitgevoerd verliest deze verklaring haar geldigheid.

Productidentificatienummer: 1850.1005.0001

Uitvoering: Stobbenfrees SCT-550H

Desbetreffende EG-Richtlijn:

EG-Machinerichtlijn 2006/42/EG

Toegepaste geharmoniseerde normen:

.....

.....

Door interne maatregelen (ISO 9001) is ervoor gezorgd dat de standaardapparaten steeds beantwoorden aan de eisen van de actuele EG-richtlijnen en de aangewende normen.

Middelburg, 07 juni 2017



P.B. Mouthaan



Oorspronkelijke gebruikershandleiding.

	Herculesweg 6 4338 PL Middelburg www.herder.nl +31 (0)118 679 500	
product id. nummer	bouwjaar	massa
<input type="text" value="1850.1005.0001"/>	<input type="text" value="2017"/>	<input type="text"/> kg
	productnaam	
	<input type="text"/>	

Uitvoering: Stobbenfrees SCT-550H

Het productidentificatienummer (PIN) is een uniek nummer welke is opgebouwd uit drie keer vier cijfers.

De eerste vier cijfers duiden de machine of het werktuig aan.

Bijvoorbeeld: **1250**. - - - - . - - - - is een **Grenadier** of **1500**. - - - - . - - - - is een **maaikorf**.

De tweede vier cijfers zijn een typeaanduiding

Bijvoorbeeld: 1250.**1160** . - - - - is een Grenadier **MBK512LSH** of 1500.**1002** . - - - - is een maaikorf **MRLT 300**.

De derde vier cijfers duiden het volgnummer aan van de voorgaande acht cijfers. Zo ontstaat dus voor elke machine of werktuig een uniek nummer.



Bewaar deze informatie zorgvuldig

Achterin deze handleiding vindt u enkele bladzijden waarop u aantekeningen kunt maken als aan uw machine wijzigingen worden uitgevoerd. Op deze manier kunt u altijd nagaan welke wijzigingen op uw machine zijn uitgevoerd.

Alle rechten voorbehouden. Niets in deze uitgave mag worden verveelvoudigd en/of openbaar gemaakt door middel van druk, fotokopie, microfilm of op welke andere wijze dan ook, zonder voorafgaande schriftelijke toestemming van Herder B.V. Dit geldt ook voor de bijbehorende tekeningen en schema's. Herder B.V. behoudt zich het recht voor om onderdelen op elk gewenst moment te wijzigen, zonder voorafgaande of directe kennisgeving aan de afnemer. De inhoud van deze handleiding kan eveneens gewijzigd worden zonder voorafgaande waarschuwing.

Algemene bepalingen

De garantievoorwaarden van de Metaalunie zijn altijd van toepassing, echter in bepaalde gevallen gaat de garantie van HERDER B.V. verder.

Het recht om te bepalen wat wel en niet onder de garantie valt, berust uitsluitend bij HERDER B.V.

Op nieuwe HERDER® machines geldt een garantietermijn van 12 maanden. Op gebruikte HERDER® machines en onder fabrieksgarantie verkocht, geldt eveneens een garantietermijn van 12 maanden.

Indien volgens uw mening enig deel voor garantie in aanmerking komt, dient dit deel franko aan ons adres te worden gezonden, voorzien van een label met het productidentificatienummer van de betreffende machine. Per separaat post dient 1 exemplaar van een in duplo ingevuld claimformulier aan ons te worden gezonden. Ingezonden onderdelen worden eigendom van Herder B.V. en wanneer de betreffende claim wordt geaccepteerd worden deze dan ook niet teruggegeven. Indien echter de betreffende claim niet wordt geaccepteerd, worden deze onderdelen ongefrankeerd teruggezonden.

Claims op onderdelen van een HERDER® machine, waarvan geen productidentificatienummers zijn vermeld, worden niet in behandeling genomen.

Claims worden niet in behandeling genomen indien het nieuwe onderdeel niet van ons is betrokken, of wanneer het claimformulier niet nauwkeurig en volledig is ingevuld.

De vermoedelijke oorzaken van het defect, als ook de omstandigheden waaronder het defect optrad, dienen duidelijk te worden uiteengezet.

Algemeenheden zoals "defect" of "gebroken" kunnen niet worden geaccepteerd.

Van garantie zijn uitgezonderd alle slijtagedelen zoals messenbalken, klepelassen en maaischijven. De beschadiging door obstakels behoort bij het normale werkrisico en is derhalve niet te garanderen.

Bij garantiegevallen op machines die via de erkende HERDER® dealers geleverd zijn, dienen de garantieclaims door deze dealers te worden behandeld.

Voor de garantie op die onderdelen of toebehoren van de HERDER® machines die door de betreffende fabrikanten of leveranciers zelf worden gegarandeerd, kunnen andere bepalingen van kracht zijn.

Alle aanspraak op garantie van een onderdeel of apparaat vervalt, indien reeds aan het betreffende onderdeel of apparaat werd gerepareerd of een poging tot reparatie werd aangewend, tenzij dit met toestemming is gedaan van HERDER B.V.

Er dient voor iedere garantieclaim een afzonderlijk claimformulier gebruikt te worden.

Eventuele schade van stilstand en reistijden kunnen niet op ons verhaald worden (zie ook de METAALUNIEVOORWAARDEN).

Wij zullen trachten uw claim zo soepel mogelijk te behandelen en de onderdelen zo snel mogelijk terug te zenden.

Inhoud

		Blz.
1	Inleiding	1-1
2	Veiligheidsvoorschriften	2-1
3	Verklaring stickers	3-1
4	Productbeschrijving	
4.1	Het hydraulisch systeem	4-1
4.2	De afstandbediening	4-1
4.3	Het freeswiel	4-2
4.4	Uitvoering	4-2
5	Technische specificaties	
5.1	Draaibereik	5-1
5.2	Dieptestelling	5-1
5.3	Transportmaten	5-2
5.4	Geluidstoename	5-2
5.5	Massa	5-2
5.6	Hydrauliekgegevens	5-3
5.7	Krachtbron	5-3
5.8	Freeswiel	5-3
5.9	Coderingen	5-4
5.9.1	Slangcodering	5-4
5.9.2	Cilindercodering	5-4
6	Bedieningsorganen	
6.1	De afstandbediening	6-1
6.2	Display van de motor	6-4
7	Bedienen	
7.1	Inspectie vóór de start	7-1
7.2	Bedienen van de stobbenfrees	7-1
7.2.1	Werken met de stobbenfrees	7-1
7.2.2	Het uitzetten van de stobbenfrees	7-3
8	Storingen	
9	Onderhoud	
9.1	Dagelijks onderhoud	9-1
9.1.1	Smeren	9-1
9.1.2	Controleren	9-1
9.2	Periodiek onderhoud	9-2
9.2.1	Controleren	9-2
9.2.2	Retourfilter vernieuwen	9-2
9.2.3	Hydraulische olie vernieuwen	9-2

Blz.

9.3	Onderhoud aan rupsonderstel	9-2
9.4	Onderhoud aan dieselmotor Perkins	9-3
9.4.1	Dagelijks	9-3
9.4.2	Wekelijks	9-3
9.4.3	Elke 50 uur of wekelijks	9-3
9.4.4	Elke 500 uur	9-3
9.4.5	Elke 500 uur of jaarlijks	9-3
9.4.6	Elke 1000 uur	9-3
9.4.7	Elke 1500 uur	9-3
9.4.8	Elke 2000 uur	9-4
9.4.9	Elke 3000 uur	9-4
9.4.10	Elke 3000 uur of elke 2 jaar	9-4
9.4.11	Elke 4000 uur	9-4
9.4.12	Elke 6000 uur of elke 3 jaar	9-4
9.4.13	Elke 12000 uur of elke 6 jaar	9-4
9.5	Vervangingscriteria	9-3

10 Reparatie

10.1	Laswerkzaamheden	10-1
10.2	Werken aan de hydraulische installatie	10-1
10.3	Vervangen van een beitел	10-1
10.4	Vervangen van een beitелhouder	10-2

11 Opslag/afdanken

11.1	Opslag	11-1
11.2	Afdanken	11-1

Bijlage A Aandraaimomenten

Bijlage B Hydraulisch schema

Bijlage C Elektrisch schema

Bijlage D Onderdelenlijsten

Algemeen

Deze handleiding is bedoeld voor gebruikers en onderhoudspersoneel.
Bij de handelingen die alleen voor onderhoudspersoneel zijn bestemd, staat dit aangegeven.

Alles wordt er aan gedaan om er voor te zorgen dat de in dit handboek gegeven inlichtingen op de dag van uitgave correct zijn.



Lees eerst de gebruikershandleiding voor u met de machine gaat werken.

Deze gebruikershandleiding wordt bij iedere machine meegegeven om de bediener vertrouwd te maken met de juiste bediening, de onderhouds- en smeervoorschriften, om te wijzen op mogelijke gevaren, om daarmee zeker te zijn van een goed inzicht bij de bediener en voor het verkrijgen van de beste resultaten. Neemt u gerust contact op met uw leverancier. Indien e.e.a. niet duidelijk is. Wij bevelen u tevens aan deze gebruikershandleiding altijd voorhanden te hebben om eventueel te kunnen nazien.

Herder - Fermex kan niet aansprakelijk gesteld worden voor schade ontstaan door het gebruik van niet originele onderdelen en toebehoren, het verkeerd uitvoeren van reparaties en afstellingen, het niet opvolgen van de veiligheidsvoorschriften of schade.

Deze Herder - Fermex SC-550H is ontworpen en gefabriceerd door Herder - Fermex te Middelburg. Herder - Fermex behoudt zich het recht voor altijd veranderingen door te voeren in techniek, ontwerp en voorschriften, verbeteringen aan te brengen of te herstellen zonder enige aangifte of verplichting.

Gebruiksdoel

De stobbenfrees SC-550H wordt gebruikt voor het frezen van boven de grond uitstekende boomresten (stobben). Hiertoe behoren ook oppervlakte wortels (dit zijn boven de grond uitgroeiende wortels). Het is raadzaam het ondergronds frezen te beperken. Er ontstaat overmatige slijtage aan het freeswiel en de beitels tijdens frezen van grond en stenen.

Garantie-uitsluitingen

Deze machine is uitsluitend bestemd voor het gebruiksdoel waarvoor hij wordt geleverd en door de fabrikant is gebouwd (gebruik volgens de voorschriften). Iedere andere vorm van gebruik wordt beschouwd als afwijkend van de voorschriften. Voor hieruit resulterende schade is de fabrikant niet aansprakelijk. Het risico berust uitsluitend bij de gebruiker.

Verbreek geen zegels zonder toestemming van Herder - Fermex.

Verbreekt u zegels zonder toestemming, dan vervalt de garantie.

Beitels zijn van garantie uitgesloten (dit zijn slijtgedelen).

Beschadiging van de beitels of het freeswiel door botsing met een obstakel is een normaal bedrijfsrisico.

Neem contact op met uw leverancier voordat u zelf gaat sleutelen en garantie claimt.



Lees de volgende veiligheidsvoorschriften voor u de stobbenfrees in gebruik neemt.



Dit symbool wordt overal in dit boek gebruikt om u te wijzen op de veiligheidsvoorschriften.

Deze voorschriften zijn van groot belang. Ze dienen zorgvuldig gelezen en opgevolgd te worden, omdat er anders direct gevaar bestaat voor het leven van de betrokken personen. Geef de veiligheidsinstructies ook door aan uw personeel. Daarnaast dienen de wettelijke veiligheid- en ongevallen preventievoorschriften te worden nageleefd.



De veiligheid van de bediener van de machine, is voor Herder - Fermex van groot belang. Wij verschaffen zelfklevende stickers, een handleiding, beschermkappen en andere hulpmiddelen voor de veiligheid van de bediener. Het voorafgaande is in uw belang. Wij verlangen van u een zorgvuldige bediening en gebruik van de stobbenfrees.



Voor zekerheid en comfort: controleer altijd de aanwezigheid en de conditie van de beschermkappen en andere veiligheidsmiddelen aan en rond de machine.



Controleer en vervang meteen beschadigde onderdelen van de hydraulische en mechanische delen van de machine.



Overtuigt u er zich van dat alle freesbeitels en beetelhouders niet gebroken, versleten of mogelijk niet meer goed vast zitten. Vervang direct gebroken beitels (veroorzaakt onbalans van het freeswiel). Haal de bouten van de beetelhouders aan met een momentsleutel op 250 Nm.



De machine alleen laten bedienen door verantwoordelijke en volledige geïnstrueerd personeel. Voorkom bediening door een onervaren persoon.



Het zelfstandig vervoeren en bedienen van de stobbenfrees mag alleen door personen worden gedaan die aan de volgende eisen voldoen:



- a. Leeftijd ouder dan 18 jaar.
- b. Zich geestelijk en lichamelijk in goede conditie bevinden.
- c. Vakkundig zijn in het vervoeren, het bedienen en het plegen van onderhoud aan de machine. Tevens dit bewezen hebben tegenover de ondernemer en anders om.
- d. In staat zijn de taken naar behoren te kunnen vervullen.







Het onderhoud van de Perkins motor en het rupsenonderstel staan in een apart boek. Deze boeken zijn samen met de gebruikershandleiding van de stobbenfrees aan u verstrekt. Laat onderhoudspersoneel deze boeken lezen voordat zij onderhoud of reparaties gaan uitvoeren aan de motor of het rupsenonderstel.

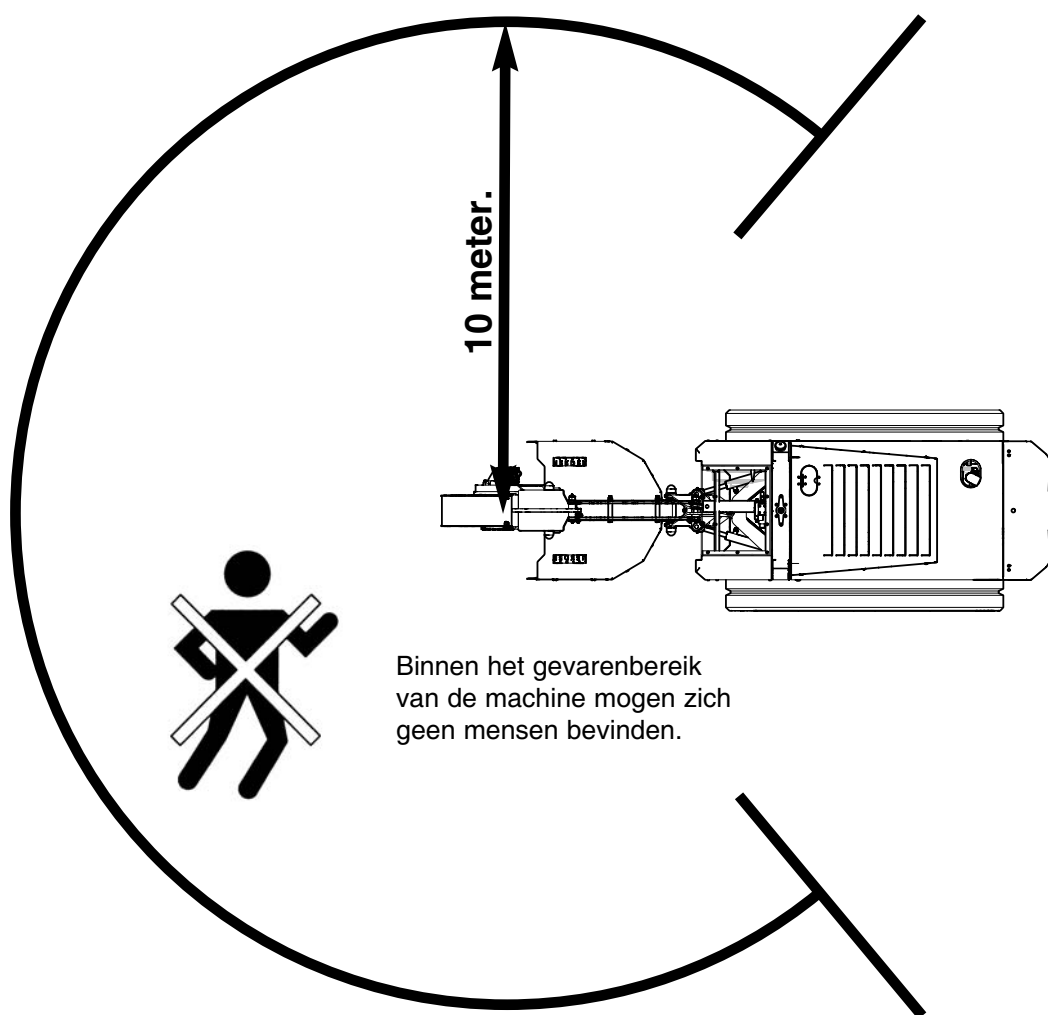

Vraag, indien er geen wettelijke voorschriften bestaan, leveranciers van olie, filters, accu's, brandstof, antivriesmiddel, reinigingsmiddelen enz. om informatie over de effecten van deze stoffen op de mens en de natuur en over de veiligheidsregels die gevolgd dienen te worden voor het gebruik, de opslag en de vernietiging ervan.

-  Bij veranderingen aan de motor /machine op eigen initiatief is iedere aansprakelijkheid van de fabrikant voor daaruit resulterende schade uitgesloten. Verder kan het wijzigen van het systeem van invloed zijn op de prestaties van de motor /machine, waardoor niet meer gewaarborgd is dat de motor voldoet aan de wettelijke veiligheidsvoorschriften.
-  Voer onderhoudswerkzaamheden en reparaties alleen uit wanneer de motor uitstaat. Zorg ervoor dat de motor niet in een onbewaakt ogenblik gestart kan worden. Gevaar voor ongelukken! Haal altijd de sleutel uit het contactslot.



-  Het gevaarbereik (10 meter vanaf freeswiel) is aangegeven in bovenstaande afbeelding. In het gevaarbereik van de stobbenfrees mogen zich geen personen bevinden. Het gevaarbereik is voor wegslingerende delen hout en/of stenen.
-  De bediener mag alleen met de machine werken indien binnen het gevaarbereik van de stobbenfrees zich geen personen bevinden.
-  Als de stobbenfrees wordt uitgezet, mag de massaschakelaar pas na 1 minuut worden uitgezet. Dit omdat de data moet worden opgeslagen.



Het gevarenbereik altijd markeren of afzetten. Indien dit niet mogelijk is, moeten er schermen of vangwanden tegen het wegslingerend materiaal geplaatst worden.

- a. Werk nooit aan of in de buurt van het freeswiel wanneer de motor van de machine in werking is en het freeswiel niet stil staat.
- b. Het freeswiel moet ook stil staan als de machine verplaatst wordt.



Besteed vóóral aandacht aan de volgende in de gebruikershandleiding opgenomen aanbevelingen, om contact met rondvliegende houtspanen en ander materiaal te voorkomen.

- a. Houd toeschouwers uit de buurt van het gevarenbereik.
- b. Houd de freeswiel - beschermkappen en andere beschermingen aan de machine in goede staat en werking.
- c. Voordat de machine gestart wordt, moeten losse stukken hout, stenen, ijzerdraad en andere resten van de stobben, verwijderd worden.
- d. Tijdens de bedieningen moet er een veiligheidshelm (DIN 4840), een veiligheidsbril of een andere oogbescherming met gezichtsbescherming (DIN 58.211 , 58.213 of 58.214) gedragen worden.
- e. Helpers moeten eveneens voornoemde persoonlijke bechermingsuitrustingen dragen. Tijdens het frezen mogen zij zich slechts achter de bedieningsman ophouden.
- f. Ontbrekende of afgebroken freesbeitels moeten direct vervangen worden



Houd uw handen, voeten en kleding uit de buurt van de aangedreven draaiende delen.



Neem de noodzakelijke voorzichtigheid in acht indien u door ruw en /of heuvelachtig terrein rijdt.



Laat de machine nooit onbewaakt achter, tenzij de motor is afgezet en de sleutel uit het contactslot is verwijderd



Bedenk dat in het hydraulisch systeem wordt gewerkt met olie onder hoge druk. Een oliestraal onder hoge druk kan onzichtbaar zijn, door de huid heendringen en zware verwondingen veroorzaken. Probeer daarom nooit een lek met de hand op te sporen of af te dichten. het opsporen van een onverwachte lekkage moet u voorzichtigheid betrachten door een stukje hout of papier te gebruiken en niet de handen !

Raadpleeg bij verwonding door olielekkage direct een arts, i.v.m. infectiegevaar.



Vóórdát, door welke oorzaak dan ook, in de buurt van of aan de stobbenfrees werkzaamheden moeten worden uitgevoerd (b.v. inspecteren , reinigen etc.), moet men de machine volgens de normale voorschriften afzetten



Controleer regelmatig of er losse bouten en moeren zijn en of slangen en koppelingen in orde zijn. Zo niet dan dient dit direct vervangen te worden. Bijzondere aandacht vragen de bouten van de beitelhouders: elke week controleren met de momentsleutel (250 Nm).



Controleer de beitelhouders en het freeswiel op scheuren tijdens het vernieuwen van de freesbeitels.

! Neem alle druk uit het hydraulische systeem weg voordat u leidingen of slangen losmaakt. Ook indien u andere werkzaamheden aan het hydraulische systeem wilt uitvoeren. Overtuig u ervan dat verbindingkoppelingen goed aangehaald zijn en dat slangen en leidingen van goede kwaliteit zijn, vóórdat het systeem weer onder druk gezet wordt.

! De stobbenfrees moet stevig aan de aanhanger of vrachtwagen vastgesjord worden. Daartoe is de stobbenfrees speciaal van bevestigingsogen voorzien.

! Optillen van de stobbenfrees uitsluitend aan de hijsogen.

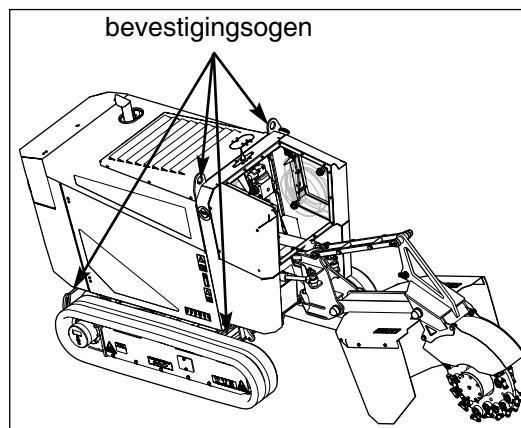

! Wees attent en houdt u aan de voorgeschreven verkeersregels.

! WAARSCHUWING: Overtreedt in geen geval bovengenoemde veiligheidsvoorschriften of die verderop in dit handboek staan vermeld teneinde schadelijke gevolgen aan machine en mogelijk letsel aan personen te vermijden.

! Deze stobbenfrees mag uitsluitend gebruikt worden waarvoor hij bestemd is, zoals uiteengezet in dit handboek.

! Draag gehoorbescherming als het geluidsniveau boven de 80 dB(A) uitkomt.

! Houd rekening met zeer hete onderdelen na (over-)belasten van het hydraulisch systeem.

! Werk niet bij schemer of in het donker, tenzij u zelf heeft gezorgd voor een goede werkverlichting.

! Gebruik een stobbenfrees niet voor het optillen of vervoeren van personen of dieren.

- Volg de onderhoudsvoorschriften op.
- Gebruik uitsluitend originele onderdelen.

Verklaring stickers

Sticker 9904.0681:

Raadpleeg voor het gebruik van de stobbenfrees de gebruikshandleiding.
Let op de instructies en de veiligheidsvoorschriften tijdens het gebruik.

**Sticker 9904.0679:**

Gevaar voor draaiende en rondvliegende delen.
Houd afstand als de stobbenfrees in werking is.

**Sticker 9904.0682:**

Maak geen beschermingen open als de stobbenfrees nog draait.
Denk eraan dat de stobbenfrees na het stopzetten nog enige tijd uitloopt,
wacht tot alles helemaal stilstaat.

**Sticker 9904.0684:**

Geen roterende delen aanraken voordat de stobbenfrees stilstaat.
Denk eraan dat de stobbenfrees na het stopzetten nog enige tijd uitloopt,
wacht tot alles helemaal stilstaat.



Sticker 9904.0691:

Het is verplicht als bediener een veiligheidsbril, oorbescherming en een veiligheidshelm te dragen.



Sticker 9904.0636:

De hydrauliekolie die wordt gebruikt in de stobbenfrees.



Sticker 9904.0692:

De brandstof van de motor die wordt gebruikt in de stobbenfrees.



Sticker 9904.0700:

Deze sticker zit bij de schakelaar achter de linkerdeur. De schakelaar moet naar beneden staan. De schakelaar naar boven is alleen voor service doeleinden.

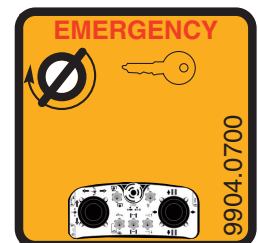

Sticker 9904.0706:

Sticker overzicht zekeringen.

F 1 - 15 A
F 2 - 25 A
F 3 - 2 A
F 4 - 25 A
F 5 - 25 A
F 6 - 5 A
F 7 - 5 A
F 8 - 5 A
F 9 - 5 A

Sticker 0833.8075:

Als de stobbenfrees is uitgezet, mag de massaschakelaar pas na 1 minuut worden uitgezet. Dit omdat de data moet worden opgeslagen.

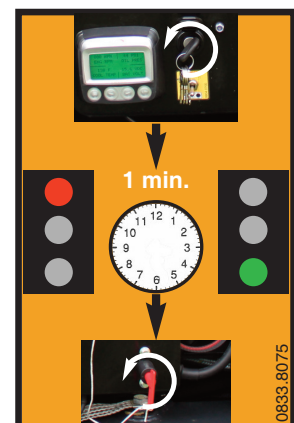

Sticker Herder - Fermex:

hoogte 51 mm - 9904.0699

hoogte 110 mm - 9904.0693



Algemeen: hieronder is te zien wat we verstaan onder de linkerzijde en rechterzijde

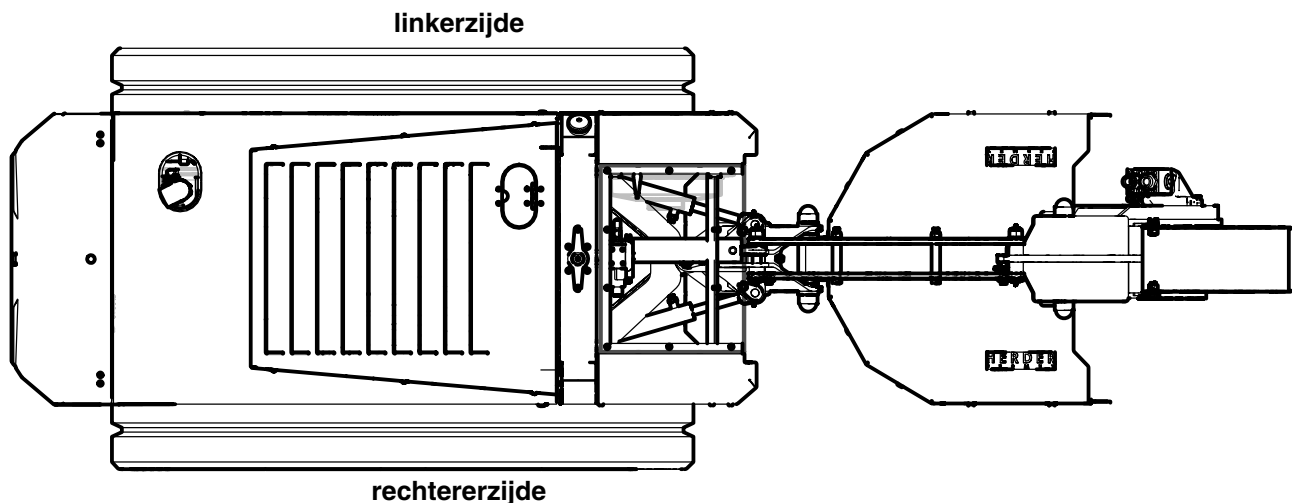

4.1 **Het hydraulisch systeem**



WAARSCHUWING: Hydraulische vloeistof die onder druk vrijkomt, kan bijna onzichtbaar zijn en kan nagenoeg kracht hebben om in de huid door te dringen. Daardoor is het oplopen van een infectie niet uitgesloten. Gebruik daarom bij het uitvoeren van reparaties speciaal daarvoor geschikte werkhandschoenen.

Loopt men toch een verwonding op, raadpleeg dan deskundige hulp om infectie of andere reacties te voorkomen.



WAARSCHUWING: Neem alle druk uit het hydraulische systeem weg voordat u een leiding afkoppelt. Indien alle leidingen weer gemonteerd zijn, zorg er dan voor dat alle koppelingen goed zijn aangehaald, vóórdat het systeem weer onder druk wordt gezet.

De stobbenfrees is geheel hydraulisch aangedreven. Het hydraulisch schema vindt u in bijlage B.

De dieselmotor drijft drie pompen aan. De olie van de hoofdpomp gaat via een veiligheid en een inschakelventiel naar het freeswiel. De duplopomp is voor de cilinders en het rijden. De rijsnelheid is instelbaar. De zwenksnelheid is instelbaar via de afstandbediening zodat bij zwaardere houtsoort de aanzetsnede in goed harmonie wordt gebracht met het beschikbare vermogen aan het freeswiel.

4.2 **De afstandbediening**

De afstandbediening wordt in hoofdstuk 6 beschreven.

4.3 *Het freeswiel*

Het freeswiel is uitgerust met 32 freesbeitels die door middels van houders en bouten met het wiel bevestigd zijn.

Het freeswiel heeft een diameter van 550 mm en een dikte van 24 mm. Het freeswiel heeft een toerental van 1235 omw./min. en een snijsnelheid van 41,5 meter per seconde.

4.4 *Uitvoering*

Verklaring van de codering van de uitvoering:

SCT-550H

SC	Stobbenfrees
T	Rijden door middel van rupsen
550	Diameter van freeswiel in mm
H	Hydraulisch aangedreven.

Technische specificaties

5.1 Draaibereik

De stobbenfrees heeft een draaibereik van ca. 80° (maximaal 1800 mm)..

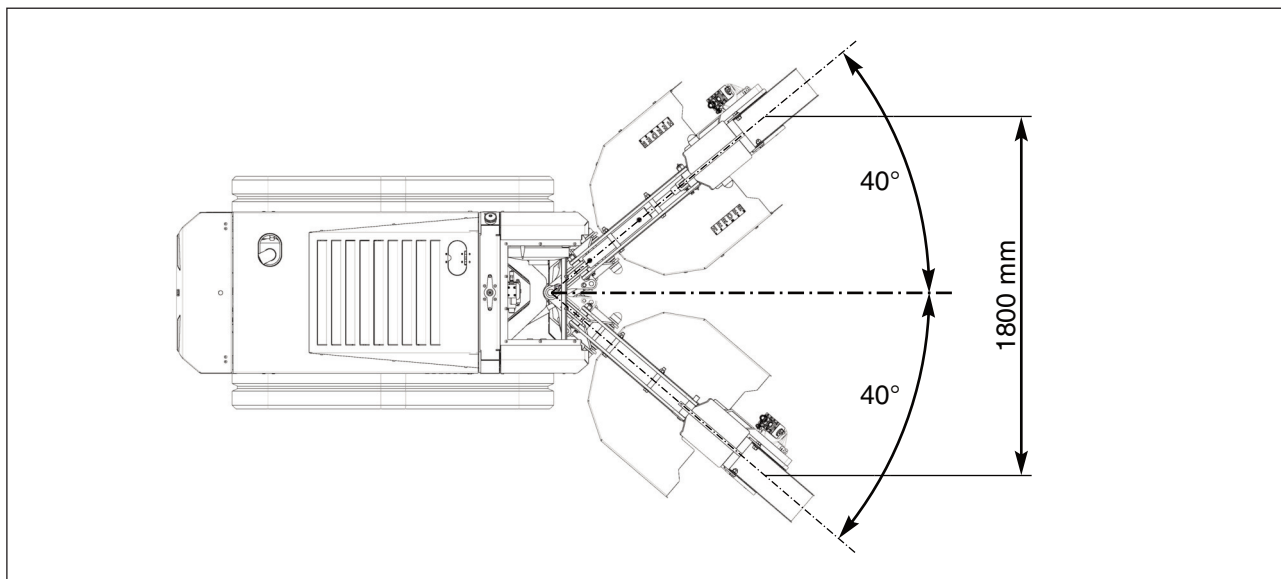

5.2 Dieptestelling

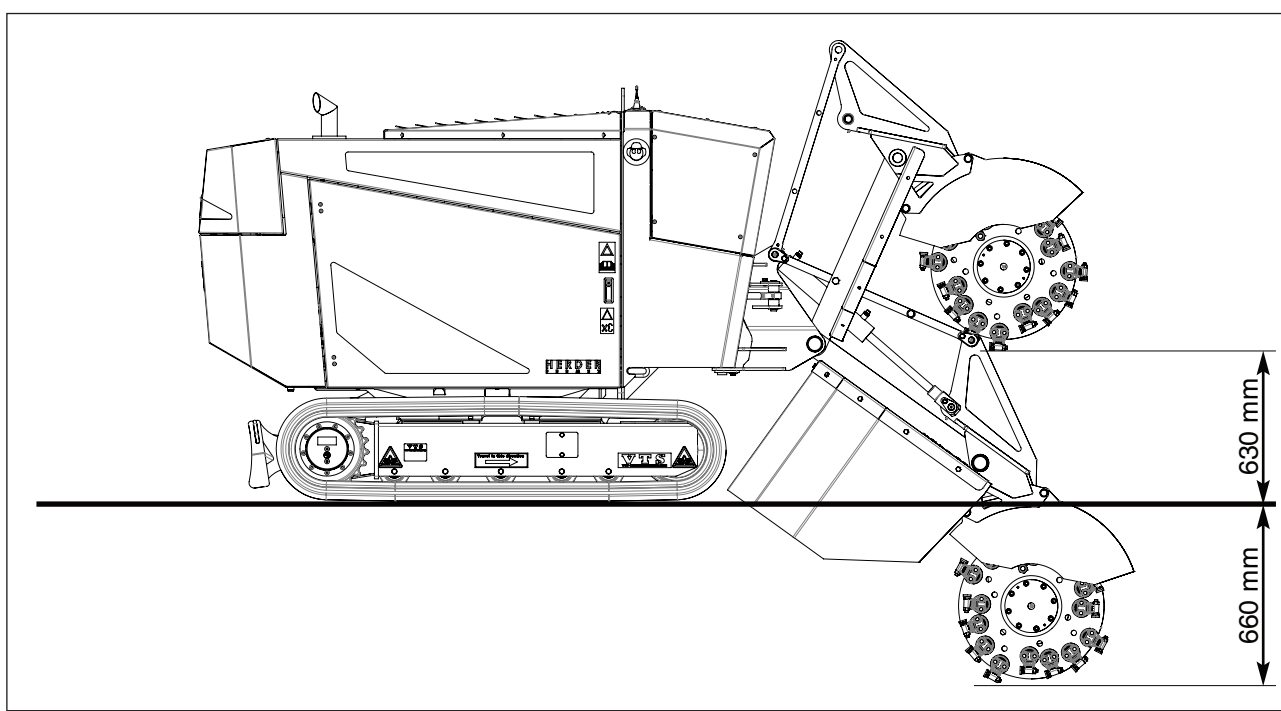

5.3 Transportmaten

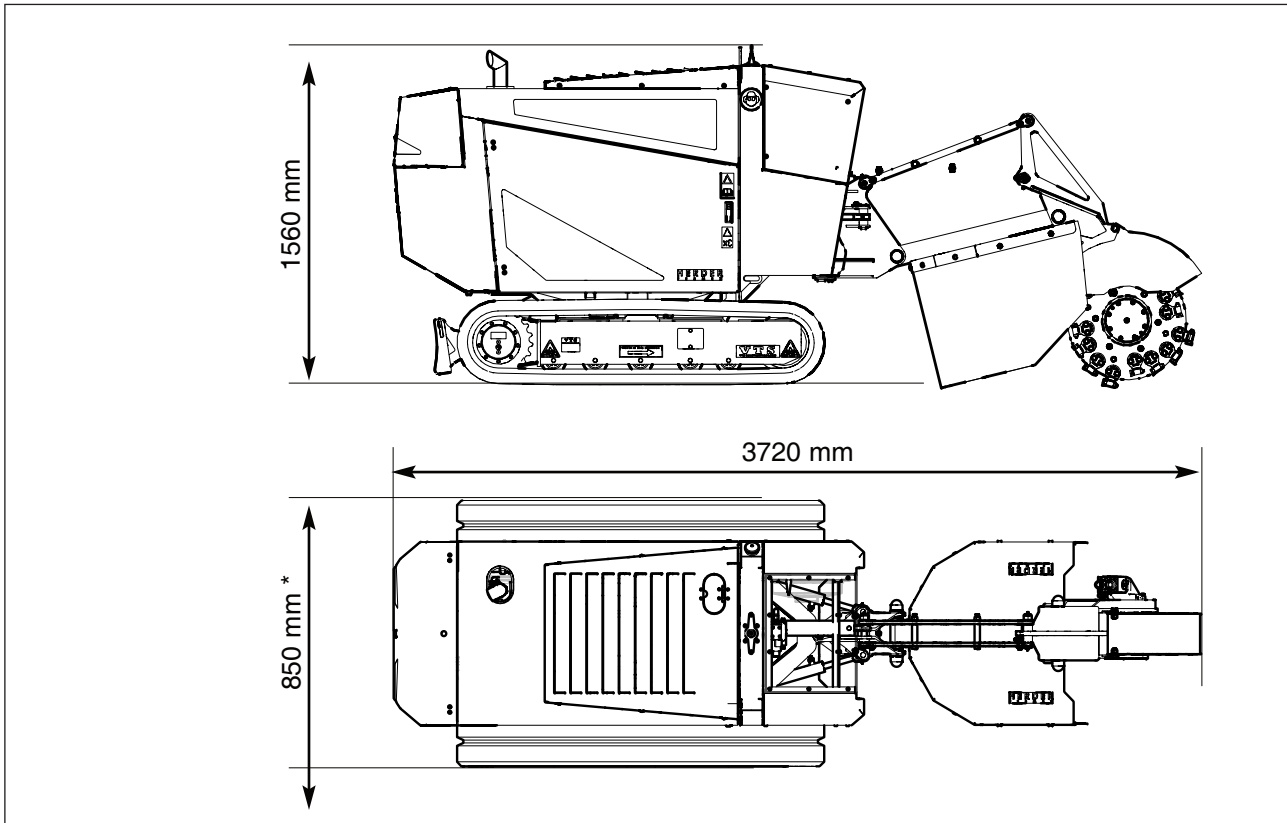

* Breedte met rupsen uitgeschoven: 1230 mm

5.4 Geluidstoename

Tijdens het werken met de stobbenfrees is het geluid zodanig dat het dragen van oorbescherming verplicht is.

5.5 Massa

De massa van de stobbenfrees is 2000 kg. De massa van de Stobbenfrees is aangegeven op het typeplaatje.

	Herculesweg 6 4338 PL Middelburg www.herder.nl +31 (0)118 679 500		
	bouwjaar <input type="text"/>	massa <input type="text"/> kg	
product id. nummer <input type="text"/>	productnaam <input type="text"/>		

5.6 *Hydrauliekgegevens*

- Toegestane soorten hydrauliekolie: - minerale olie type HLP viscositeit HVI 46;
- biologisch afbreekbare olie type HE of HTG.

Gebruik geen verschillende oliesoorten door elkaar.

- Toegepaste hydrauliekolie: De stobbenfrees is standaard afgevuld met Mobil Univis N46 (minerale olie type HLP).

Hydraulisch vermogen:

Pomp capaciteit	: 76 l/min.
Werkdruk	: 390 bar
Beveiliging	: overdrukventiel
Inhoud oliereservoir hydrauliek	: 90 liter.

Hydraulische functies:

Ventielen	: proportioneel
Freeswiel	: zwenken, heffen / dalen.
Zwenksnelheid	: instelbaar
Daalsnelheid	: instelbaar
Rijsnelheid	: proportioneel
Maximale rijsnelheid	: 4,4 km/uur

5.7 *Krachtbron*

Aandrijving hydrauliek pomp	: Perkins dieselmotor
Vermogen	: 55,1 kW (75 pk) bij 1900 omw./min.
Aantal cilinders	: 4
Koeling	: water
Inhoud dieseltank	: 80 liter
Voeding	: 12 volt

5.8 *Freeswiel*

Diameter	: 550 mm
Wieldikte	: 24 mm
Aandrijving	: hydraulisch
Toerental (onbelast)	: 1080 omw./min.
Snijnsnelheid	: 36,3 m/s
Aantal beitels	: 32
Materiaal beitels	: tungsten carbide
Maximale snedediepte	: 90 mm

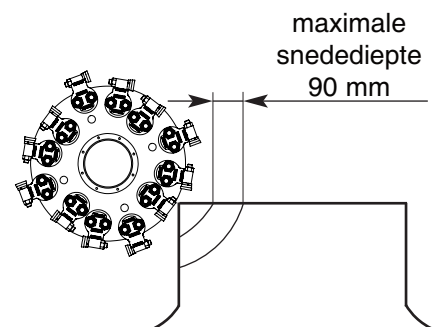

5.9 Coderingen

5.9.1 Slangcodering

Zie voor informatie over de hydrauliekslangen het meegeleverde boekje "Overzicht slangen".

5.9.2 Cilindercodering

In de onderdelenlijsten zijn de cilinders met een code aangeduid, hierbij zijn twee mogelijkheden;

1. De code bestaat uit drie getallen.

De getallen uit de code staan resp. voor de binnendiameter van de cilinder, de stangdiameter en de slaglengte.

Voorbeeld:

Cilinder 70/40/606

- 70= binnendiameter van de cilinder (mm)
- 40= diameter van de zuigerstang (mm)
- 606= slaglengte (mm)

2. De code bestaat uit vijf getallen.

De eerste vier getallen uit de code staan resp. voor de binnendiameter van de cilinder, de stangdiameter, de lengte van de cilinder "in" en de lengte van de cilinder "uit".

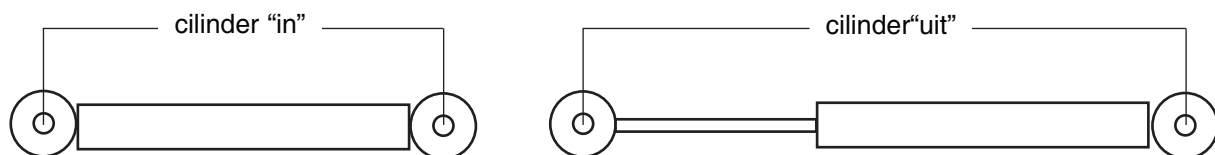

Het getal met mm staat voor de diameter in millimeters van het gat waarin een pen komt.

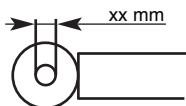

Voorbeeld:

Cilinder 70/40/1070-1830 50mm

- 70=binnendiameter van de cilinder (mm)
- 40=diameter van de zuigerstang (mm)
- 1070= de lengte van de cilinder "in" (mm)
- 1830= de lengte van de cilinder "uit" (mm)
- 50 mm= diameter van het gat waar de pen in komt (mm)

6.1 De afstandsbediening

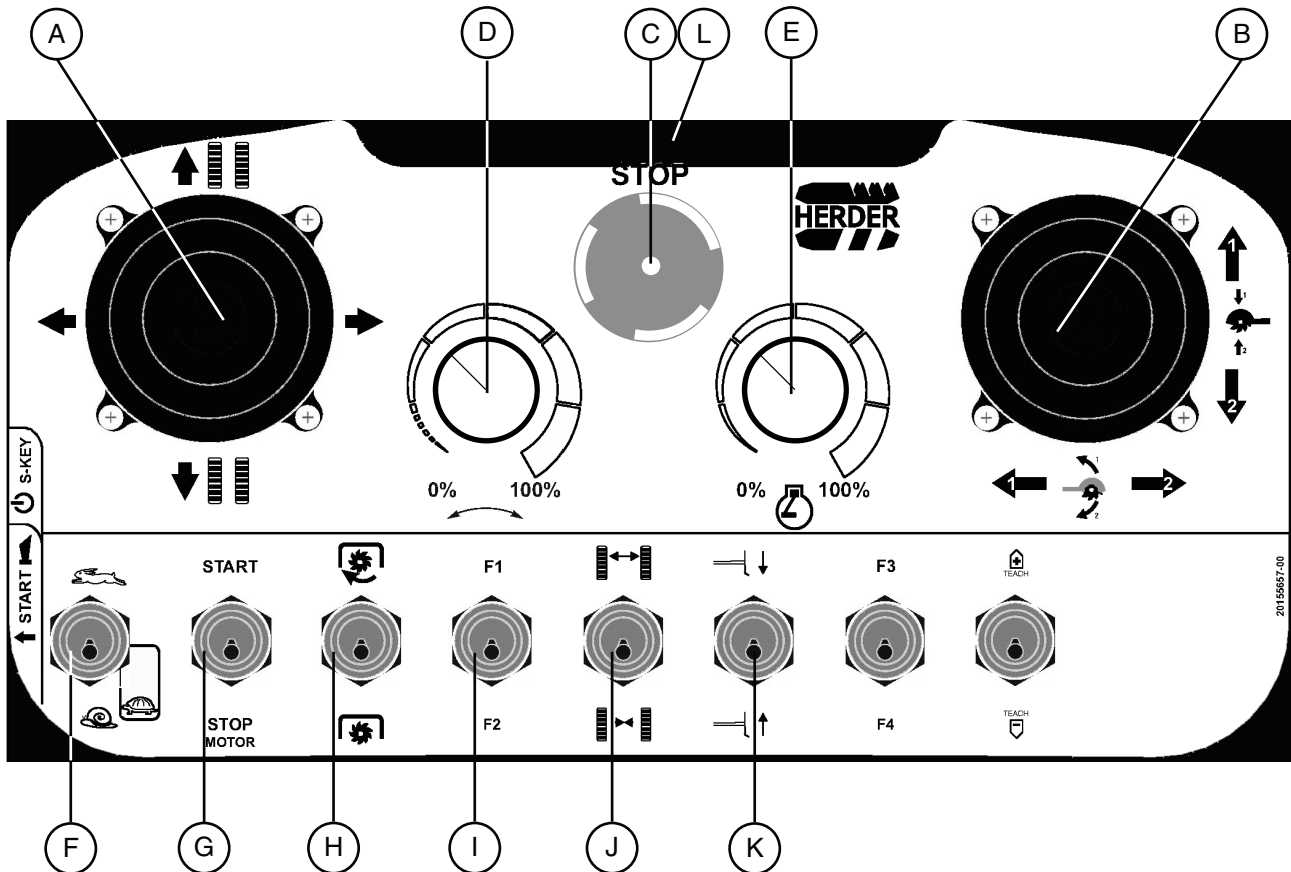

Aan de achterzijde zit de sleutel en een drukknop. Wanneer de sleutel in het contactslot wordt gestoken en een omgedraaid wordt, kan de afstandsbediening gestart worden door de drukknop bij de sleutel in te drukken.

A Linkse kruishendel voor bediening rupsen.

Met de linkse hendel worden de rupsen bediend.

B Rechtse kruishendel voor bediening hef- en zwenkcilinders.



Bediening hefcilinder

- 1= Rechtse kruishendel naar voren: Freeswiel naar beneden.
- 2= Rechtse kruishendel naar achter: Freeswiel naar boven.

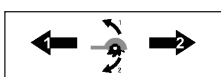

Bediening Zwenkcilinders

- 1= Rechtse kruishendel naar links: Freeswiel zwenkt naar links.
- 2= Rechtse kruishendel naar rechts: Freeswiel zwenkt naar rechts.

C Noodstop.

Wanneer de noodstop is ingedrukt, zijn alle functies van de afstandsbediening uitgeschakeld. Om de noodstop te ontgrendelen, knop draaien.

D Instellen zwenken.

Met deze knop kan de zwenksnelheid worden ingesteld.

E Instellen toerental.

Met deze knop kan het toerental van de motor worden ingesteld.

F Snelheidsregeling voor het rijden en dalen/heffen.

Deze schakelaar heeft 3 standen. De bovenste stand is snel, de middenstand en de onderste stand zijn langzaam. De schakelaar kan worden gebruikt voor het rijden en het dalen / heffen van het freeswiel.

G Starten motor.



Schakelaar voor starten/ stoppen van de motor.

H In- en uitschakelen freeswiel.



Schakelaar naar onder: Freeswiel wordt uitgeschakeld.



Schakelaar naar boven: Freeswiel wordt ingeschakeld.

I Permanent toerental draaien

Als F1 wordt geactiveerd blijft de motor op het ingestelde toerental draaien.

J Rupsen verbreden of versmallen

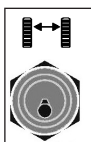

Rupsen verbreden, schakelaar naar beneden.



Rupsen versmallen, schakelaar naar boven.

K Dozerblad



Schakelaar naar onder: dozerblad gaat naar boven.

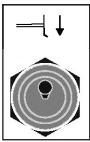

Schakelaar naar boven: dozerblad gaat naar beneden.

De schakelaars met F2, F3 en F4, TEACH + en TEACH - worden niet gebruikt.

L LED's

Die linkse led is groen (°) terwijl de rechtse led rood (*) is.

Wanneer de rode led oplicht, klinkt er ook een akoestisch signaal.

- * Als de groene led niet brandt, is de afstandsbediening uitgeschakeld.
- * De groene led brandt niet, terwijl de sleutel er in zit en een keer is omgedraaid en de startknop is ingedrukt. De batterij is leeg. Plaats een batterij die is opgeladen.
- * Als de groene led langzaam knippert, is de afstandsbediening ingeschakeld, maar er is geen verbinding met de besturing. Breng de afstandsbediening dichterbij de besturingskast.
- * Als de groene led langzaam knippert, start de afstandsbediening en de verbinding met de besturing is aanwezig.
- ° Als de rode led uit is, werkt de afstandsbediening correct.
- ° Als de rode led knippert, is de batterij leeg.
- ° Als de rode led 2 seconden oplicht, werkt de afstandsbediening niet correct. De afstandsbediening schakelt zichzelf uit. Probeer opnieuw te starten. Als dit niet helpt, neemt contact op met uw leverancier.
- ° Als de rode led 1x knippert tijdens het opstarten, ziet de afstandsbediening dat de noodstop is geactiveerd of beschadigd. De afstandsbediening schakelt zichzelf uit. Deactiveer de noodstop door deze naar rechts te draaien. Als dit niet helpt, neemt contact op met uw leverancier.
- ° Als de rode led 2x knippert tijdens het opstarten, ziet de afstandsbediening een interne fout van de digitale signalen of de veiligheid is geactiveerd. De afstandsbediening schakelt zichzelf uit. Probeer nogmaals te op te starten. Als dit niet helpt, neemt contact op met uw leverancier.
- ° Als de rode led 3x knippert tijdens het opstarten, ziet de afstandsbediening dat de batterij leeg is. De afstandsbediening schakelt zichzelf uit. De batterij is leeg. Plaats een batterij die is opgeladen.
- ° Als de rode led 4x knippert tijdens het opstarten, ziet de afstandsbediening dat één van de opdrachten van de kruishendels is geactiveerd of beschadigd. De afstandsbediening schakelt zichzelf uit. Probeer nogmaals te op te starten. Als dit niet helpt, neemt contact op met uw leverancier.

6.2 Display van de motor

Op het display van de motor, die achter de linkerdeur zit, komen de foutmeldingen van de motor, tevens klink er dan een geluidssignaal.

Hieronder zijn enkele foutmeldingen weergegeven. Indien er foutmeldingen verschijnen die hieronder niet staan vermeld, kunt u hierover contact opnemen met uw leverancier.



SPN	FMI	Beschrijving op display.	Beschrijving van de foutmelding.
94	1	Fuel delivery pressure very low.	Te leveren brandstofdruk laag.
94	16	Fuel delivery pressure high.	Te leveren brandstofdruk hoog.
97	0	Water in fuel detected (serious).	Water in brandstof gevonden (ernstig).
97	16	Water in fuel detected (less serious).	Water in brandstof gevonden (minder ernstig).
97	31*	Water in fuel detected	Water in brandstof gevonden.
100	1	Engine oil pressure low (serious).	Oliedruk motor laag (ernstig).
100	18	Engine oil pressure low (less serious).	Oliedruk motor laag (minder ernstig).
110	0	Eng cool temp high (serious).	Motor koeltemperatuur hoog (ernstig).
110	15	Eng cool temp high (low serious).	Motor koeltemperatuur hoog (niet ernstig).
110	16	Eng cool temp high (less serious).	Motor koeltemperatuur hoog (minder ernstig).
111	1	Low coolant level	Koelvloeistof niveau laag.
174	0	Fuel temp high	Brandstof temperatuur te hoog.
190	0	Engine overspeed	Motor snelheid overbelast.
639	13	Can bus failure	Storing in canbus.
676	3	Glow plug relay stuck on	gloeibougierelais blijft hangen.
743	9	Can communication SAE J1939, receive messages missing	Canbus communicatie SAE J1939, ontvangst berichten ontbreken.
743	12	Can controller, bus off	Can component verzendt geen berichten meer.
970	11	Ext eng protection shutdown active	Externe motorbescherming uitschakeling actief.
1081	31*	Engine wait to start lamp	Wachten op motor gloeilamp.
1109	31*	Eng prot system approaching shutdown	Motorbeschermingssysteem wordt ingeschakeld.
1110	31*	Fuel pump assy 1 ckt open, shorted ground or overload	Brandstofpomp montage 1 ckt open, veroorzaakt kortsluiting of overbelasting.

* FMI31 is geen waarde. Het is een indicatie of een bepaalde conditie waarin zich iets bevindt. Het is geen foutmelding.

7.1 *Inspectievoorschriften vóór de start*



Neem de sleutel uit het contactslot. Zorg dat de stobbenfrees niet kan weggrollen.

- Controleer het oliepeil in het carter met behulp van de oliepeilstok. Zonodig bijvullen
- Controleer de hoeveelheid brandstof (peilglas). Zonodig bijvullen.
- Controleer de hoeveelheid hydrauliekolie (peilglas). Zonodig bijvullen.
- De aanwezigheid van vuil (houtresten, aarde e.d.). Deze verwijderen. Speciale aandacht voor de radiator. Een vervuilde radiator kan ten koste gaan van de koeling.

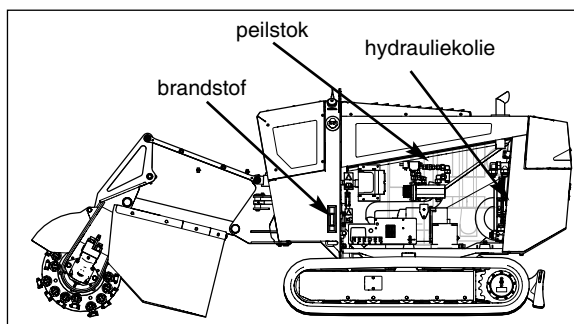

7.2 *Bedienen van de stobbenfrees*

7.2.1 *Werken met de stobbenfrees*

De stobbenfrees is zelfrijdend. Het rupsonderstel wordt hydraulisch aangedreven en wordt bediend door middel van de afstandbediening.



WAARSCHUWING: Vóórdat de machine wordt gestart moeten losse stukken hout, stenen, touw en /of staaldraad etc. van of rondom de te frezen stobbe verwijderd worden. Neem de sleutel uit het contactslot voordat u iets gaat verwijderen.

- Zorg dat de massaschakelaar in de juiste stand staat.
- Zet het contact aan.
- Zorg dat de schakelaar naar beneden op de afstandbediening staat.
- Maak contact met de afstandbediening, zie hoofdstuk 6.
- Start de machine
- Stuur de stobbenfrees zó naar de boomstronk of stobbe, dat de machine midden vóór de stronk staat. Probeer zo te staan dat de wind stof en houtresten van u vandaan waaien!
- Zet het freeswiel ruim boven de stobbe.
- Zet het freeswiel naar één kant van de stronk.



GEVAAR ! Tref de volgende voorzorgmaatregelen om ernstige verwondingen of zelfs de dood door contact met het draaiende freeswiel of rondslingerende delen (stenen) te vermijden :

- Iedereen moet buiten het gevarenbereik blijven (zie hoofdstuk 2).
- Werk nooit in de nabijheid van het freeswiel, zonder eerst de motor te hebben uitgeschakeld!
- Het freeswiel moet stilstaan vóóordat men met de machine gaat rijden of anderszins getransporteerd wordt.

- Schakel het freeswiel in.
- Zet de gas geheel open.
- De stobbenfrees is nu klaar om de stobbe of boomstronk weg te frezen.
Zie voordat er wordt gefreesd de volgende belangrijke aanwijzingen.

BELANGRIJK:

Frees de stronk alleen binnen het aanbevolen snijbereik

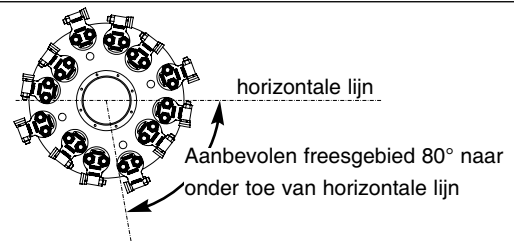

BELANGRIJK: De stronk **nooit** onderfrezem.

Onderfrezem kan tot een hevige terugslag en schade aan de onderdelen leiden.

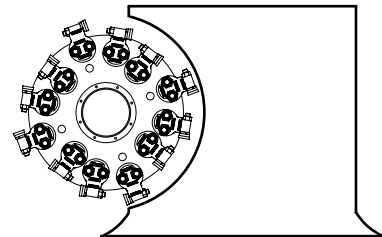

BELANGRIJK: De stronk **nooit** vanaf de bovenkant frezen.

De snijtanden zullen snippers en rommel omhoog en in de richting van de bediener slingeren.

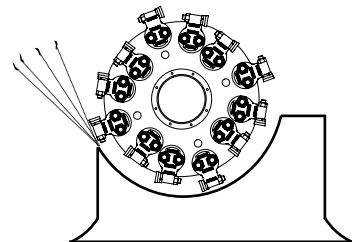

Plaats het freeswiel zoals afgebeeld.

Maak een lichte snede over de stobbe met behulp van de zwenkcilinder.

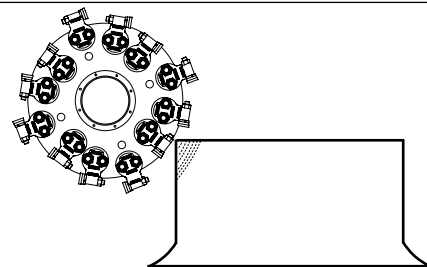

1. Houdt het freeswiel naast de stronk.
2. Laat het freeswiel zakken met de knikcilinder.
3. Maak een diepere snede.

NB: De afmeting en snelheid van de snede hangen af van de hardheid en het soort hout.

Herhaal de voorgaande stappen 1 t/m 3 tot ongeveer 40 cm van de stronk is weggesneden

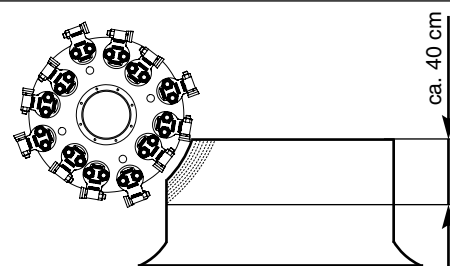

Breng het freeswiel omhoog.
Rijdt de stobbenfrees 10 à 15 cm dieper in de stronk.

Herhaal de voorgaande snijprocedures.

BELANGRIJK:

Eerst de stronk tot op grond wegfrezen. Daarna pas in de grond de stronk wegfrezen.

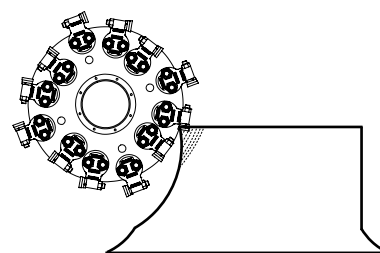

7.2.2 Het uitzetten van de stobbenfrees

- Zet het gas van de dieselmotor op stationair draaien.
- Schakel het freeswiel uit.
- Zet de motor af middels de afstandbediening of de sleutel van de motor van de stobbenfrees.

De met een * aangegeven handelingen kan de bediener evt. zelf doen. De overige werkzaamheden moeten aan onderhoudspersoneel worden overgelaten.

Storing	Oorzaak	Verhelpen storing
Te weinig hydraulisch vermogen beschikbaar.	<ul style="list-style-type: none"> - Pomp(en) versleten. - Slang of leiding kapot 	<ul style="list-style-type: none"> - Betreffende pomp(en) vervangen. - Slang of leiding vervangen.
Stobbenfrees 'start' niet.	<ul style="list-style-type: none"> - Geen spanning op elektrisch schakelventiel. - Werktuig geblokkeerd. 	<ul style="list-style-type: none"> - Het elektrisch circuit controleren. * Motor stoppen en de sleutel uit het contactslot halen. Verhelp de blokkering.
Dieselmotor start niet.	<ul style="list-style-type: none"> - Er is geen contact tussen afstandbediening en ontvanger. - Potmeter op de afstandbediening van het toerental staat op "0". 	<ul style="list-style-type: none"> * Maak contact. * Draai de potmeter van de "0" af.
Dieselmotor valt stil.	<ul style="list-style-type: none"> - Afstandbediening is buiten bereik. 	<ul style="list-style-type: none"> * Zorg dat u binnen bereik van de ontvanger komt.
Afstandbediening werkt niet meer.	<ul style="list-style-type: none"> - Accu leeg. - Radiografisch verbinding is verbroken - Geen oorzaak te vinden. 	<ul style="list-style-type: none"> * Plaats accu die is opgeladen. * Herstel deze. * Als noodoplossing kan dan worden gewerkt met de meegeleverde kabel. Sluit deze aan op de afstandbediening en de connector achter de linker deur.
Zwenken gaat niet.	<ul style="list-style-type: none"> - Potmeter op de afstandbediening van het zwenken staat op "0". 	<ul style="list-style-type: none"> * Draai de potmeter van de "0" af.

De onderhoudswerkzaamheden zoals beschreven in 9.1.1 en 9.1.2 kunnen door de bediener zelf worden uitgevoerd. De overige werkzaamheden moeten aan onderhoudspersoneel worden overgelaten.

9.1 *Dagelijks onderhoud*

9.1.1 *Smeren*



Voor het smeren de stobbenfrees uitzetten en de sleutel uit het contactslot halen.

De voorlaging van de stobbenfrees dient elke **4 uur** doorgesmeerd te worden. Tijdens het doorsmeren zal het vet tussen het freeswiel en de motor vandaan komen.

Smeer de overige smeerpunten (zoals dozerblad en cilinders) na elke 8 werkuren door met Mobil Grease XHP 222 of gelijkwaardig.

Doorsmeren betekent smeren totdat het vet uit de scharnierpunten komt.

9.1.2 *Controleren*



Controleer dagelijks of er losse bouten en moeren zijn. Zonodig vastzetten of vervangen.



Controleer de stobbenfrees dagelijks op beschadigde hydrauliekslangen en koppelingen en laat deze zonodig vervangen (Zie par. 9.3, Vervangingscriteria).



Controleer dagelijks de beitelhouders en het freeswiel op scheuren.



Controleer dagelijks of de waarschuwings- en bedieningsstickers nog aanwezig en leesbaar zijn. Vervang de stickers zonodig.

- Controleer dagelijks het oliepeil van de hydrauliektank en vul zonodig bij tot halverwege het peilglas
- Controleer dagelijks het peil van de dieseltank en vul zonodig bij.
- Controleer dagelijks of het hydrauliek retourfilter moet worden vervangen (zie par. 9.2.2)

9.2 *Periodiek onderhoud*

9.2.1 *Controleren*

- Controleer de stobbenfrees wekelijks op scheurvorming. Vervang of repareer gescheurde onderdelen.
- Controleer de stobbenfrees wekelijks op lekkage van cilinders, koppelingen enz. Vervang lekke afdichtingen.
- Controleer wekelijks de cilinderstangen op roestvorming. Behandel wekelijks de cilinderstangen, of delen ervan, die weinig in- en uitschuiven met een conserveringsmiddel.

- Controleer wekelijks of de draaipunten niet te veel speling hebben. Vervang zonodig betreffende onderdelen.
- Controleer wekelijks de bouten van de beitelhouders: controleren met de momentsleutel (250 Nm).

9.2.2 Retourfilter vernieuwen

Vervang de retourfilter (A) als de wijzer van de indicator (B) in het rode vlak is.

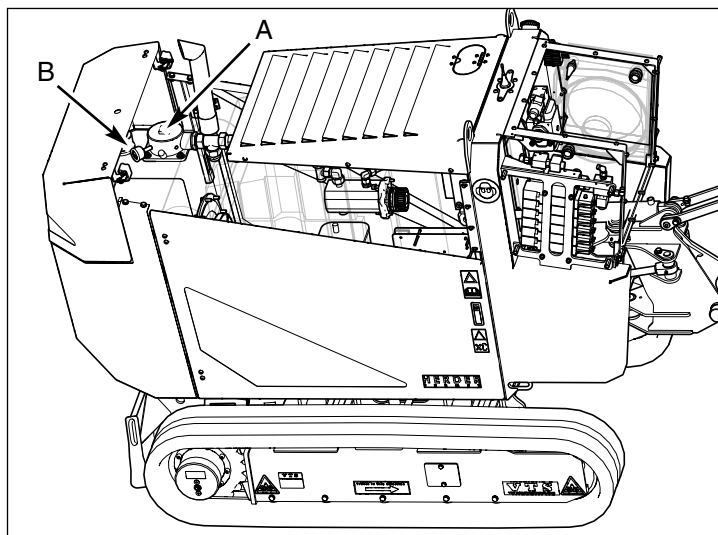

9.2.3 Hydraulische olie vernieuwen

Hydraulische olie (van het centrale hydraulisch systeem) moeten minimaal eenmaal per jaar worden vernieuwd, onafhankelijk van het aantal bedrijfsuren (de hydraulische olie breekt n.l. op de duur af en verliest daarbij zijn smerende werking) of na 1000 bedrijfsuren.

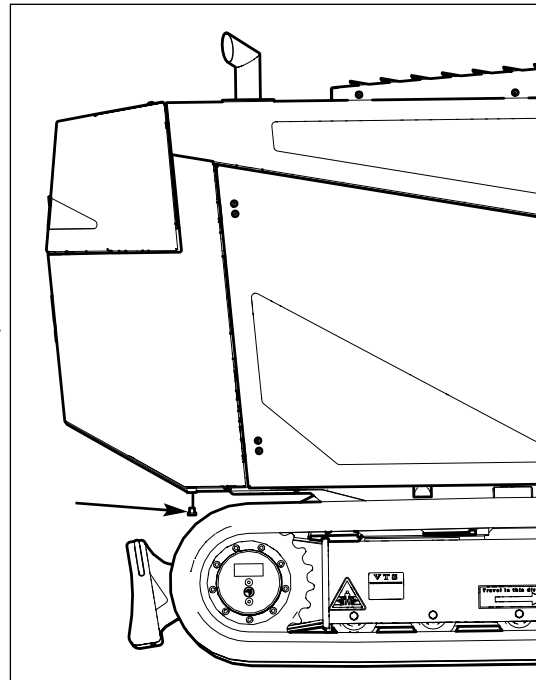

9.3 Onderhoud aan rupsonderstel

Het onderhoud van het rupsonderstel staat beschreven in de handleiding van het rupsonderstel. De handleiding van de het rupsonderstel is bijgevoegd in de tas bij de handleiding van de stobbenfrees.

9.4 *Onderhoud aan dieselmotor Perkins*

Het onderhoud van de dieselmotor staat beschreven in de handleiding van de motor. De handleiding van de motor is bijgevoegd in de tas bij de handleiding van de stobbenfrees. Hieronder vindt u een overzicht van de punten en de frequentie die moeten worden gecontroleerd en/of vervangen.

9.4.1 *Dagelijks*

- Controleer koelvloeistof niveau.
- Controleer de aandrijfinstallatie.
- Inspecteer indicator van luchtfilter van de motor.
- Controleer het stoffilter en maak eventueel schoon.
- Controleer het oliepeil van de motor.
- Controleer de waterafscheider van de dieselolie.
- Controleer op lekkages en losse verbindingen.

9.4.2 *Wekelijks*

- Inspecteer slangen en klemmen indien nodig vervangen.

9.4.3 *Elke 50 uur of wekelijks*

- Controleer op water en bezinsel in dieseltank.

9.4.4 *Elke 500 uur*

- Controleer de koeler.

9.4.5 *Elke 500 uur of jaarlijks*

- Controleer het niveau van accuzuur.
- Test en vul het koelsysteem.
- Inspecteer het luchtfilter en maak het filter schoon of vervang het filter.
- Vervang het oliefilter en de motorolie. Na het vervangen van het oliefilter en de motorolie moet de motor worden gereset, neem hiervoor contact op met uw dealer.
- Vervang het primaire en secundaire dieseloliefilter.
- Maak de radiator schoon.

9.4.6 *Elke 1000 uur*

- Inspecteer de waterpomp.

9.4.7 *Elke 1500 uur*

- Vervang krukas ontluchtingselement

9.4.8 Elke 2000 uur

- Inspecteer de nakoeler van de luchtinlaat.
- Inspecteer de motorophanging.
- Inspecteer de startmotor.
- Inspecteer de turbolader.

9.4.9 Elke 3000 uur

- Inspecteer dynamo.
- Vervang dynamo en snaren van de ventilator.
- Maak de diesel filter schoon.
- Vervang zuurstofsensor.
- Maak schoon of vervang radiator druk dop

9.4.10 Elke 3000 uur of elke 2 jaar

- Vervang de koelvloeistof.

9.4.11 Elke 4000 uur

- Test en maak nakoeler binnenwerk schoon.

9.4.12 Elke 6000 uur of elke 3 jaar

- Voeg koelvloeistof (ELC) toe.

9.4.13 Elke 12000 uur of elke 6 jaar

- Vervang koelvloeistof (ELC)

9.5 **Vervangingscriteria**

- Mechanische constructie: Vervang of repareer gescheurde onderdelen.
- Draaipunten: Vervang de betreffende onderdelen als er teveel speling ontstaat.
- Hydrauliekslangen: Vervang de hydrauliekslangen zodra de stalen mantel zichtbaar is of als ze anderszins beschadigd zijn.
- Stickers: Vervang de stickers (zie hoofdstuk 3 - Verklaring stickers) zodra deze onduidelijk worden of loslaten.
- Onderdelen hydraulische installatie: Laat lekkende componenten vervangen of repareren.

10.1 Laswerkzaamheden

- Maak voor het lassen beide accuklemmen. Demonteer eerst de – aansluiting, daarna de + aansluiting. (Monteer de polen na het lassen in omgekeerde volgorde).
- Bevestig de massaklem van het lasapparaat zo dicht mogelijk bij de te lassen plaats, zodat er geen lasstroom over de lagers en dergelijke loopt.
- Verwijder eventuele olie- en gewasresten voor u gaat lassen, dit vanwege het brandgevaar.

10.2 Werken aan de hydraulische installatie



Stop de motor en neem de sleutel uit het contactslot.



Draai nooit koppelingen los voordat u er zeker van bent dat de druk eraf is.



Bedenk dat in het hydraulisch systeem wordt gewerkt met olie onder hoge druk. Een oliestraal onder hoge druk kan onzichtbaar zijn, door de huid heendringen en zware verwondingen veroorzaken. Probeer daarom nooit een lek met de hand op te sporen of af te dichten. Raadpleeg bij verwonding door olie lekkage direct een arts, i.v.m. infectiegevaar.



Kijk uit voor wegsputende olie als een koppeling is losgedraaid. Als een cilinder die gevuld is met olie door een kracht van buitenaf wordt bewogen kan er olie uitspuiten.



Sleutel niet zelf aan poortveiligheden.



Voer gemorste olie altijd volgens de geldende regels af.

- Let er bij alle werkzaamheden op dat er geen vuil in de hydraulische installatie komt.
- Neem contact op met uw leverancier als er iets niet duidelijk is.

10.3 Vervangen van een beitel

Het vervangen van een beitel moet aan onderhoudspersoneel worden overgelaten.



Stop de motor en neem de sleutel uit het contactslot.

De 32 beitels worden bevestigd met een borgmoer in een beitelhouder. Indien een beitel is versleten (bot geworden of (stukjes van) gebroken) moet de beitel worden vervangen of verdraaid.

De beitel kan namelijk op 3 standen worden geplaatst. De beitel kan 2x verdraaid worden voordat de beitel geheel is versleten.

Als alle 3 de standen zijn versleten, zal de beitel geheel moeten worden vervangen.



Let op! Wanneer een beitel wordt verdraaid of vervangen dient de borgmoer vervangen te worden.

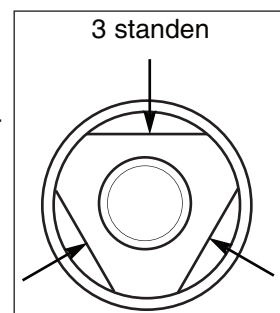

Het vervangen van een beitel gaat als volgt;

- Verwijder de beitel uit de beitelhouder.
- Maak het aanlegvlak van de beitelhouder voor de beitel en de borgmoer goed schoon.
- Monteer de beitel **met nieuwe borgmoer** (aandraaimoment 110 Nm).

10.4 Vervangen van een beitelhouder

Het vervangen van de beitelhouder moet aan onderhoudspersoneel worden overgelaten.



Stop de motor en neem de sleutel uit het contactslot.

Indien een beitelhouder is versleten of gescheurd, moet de beitelhouder worden vervangen.

Het vervangen van een beitelhouder gaat als volgt;

- Verwijder de beitel uit de te vervangen beitelhouder.
- Demonteer de beitelhouder door de verzonken bouten los te draaien.
Opmerking: Indien de koppen van de verzonken bouten dichtzitten met geharde en droge grond, dan kunnen ze worden schoongemaakt met een schroefdraaier; in het ergste geval met een elektrische boor.
- Controleer of het freeswiel nog in goede staat verkeert (geen scheurtjes mogen worden geconstateerd).
Is dit laatste wel het geval, dan moet het freeswiel vervangen worden.
- Maak de plaats waar de nieuwe beitelhouder (let op er zijn 2 verschillende soorten, zie hiervoor de onderdelengroep 700.24) moet komen goed schoon.
- Plaats de nieuwe beitelhouder.
- Monteer de bouten en **nieuwe** borgmoeren (aandraaimoment 250 Nm).
- Monteer een beitel (aandraaimoment 110 Nm).

11.1 Opslag

Als de stobbenfrees langere tijd niet wordt gebruikt neem dan de volgende maatregelen:

- Maak de stobbenfrees op een daarvoor bestemde plaats schoon met een hogedrukreiniger of iets dergelijks. Als de machine wordt schoongemaakt met een hogedrukreiniger of iets dergelijks, spuit dan niet op de volgende plaatsen: elektrische componenten zoals bedieningskasten, stekkerdozen, bedrading, enz.

Maak deze plaatsen schoon met een borstel of iets dergelijks om vastroesten en kortsluiting te voorkomen.

- Voer eventuele reparaties en/of onderhoud uit.
- Smeer alle draaipunten door.
- Werk lakschade bij.

11.2 Afdanken

- Tap de hydrauliekolie af en vang dit op.
- Tap de diesel af en vang dit op.
- Tap de koelvloeisof af en vang dit op.
- Demonteer de kunststof onderdelen.
- Verwijder het smeervet.
- Voer de olie- en vetresten volgens de geldende regels af.
- Voer de kunststof onderdelen volgens de geldende regels af.
- Voer de overige onderdelen af als metaalschroot.

Aandraaimomenten

Onderstaande tabel geeft **algemeen** aanbevolen aandraaimomenten aan.

Als in de handleiding voor bepaalde boutverbindingen andere momenten worden voorgeschreven, hebben deze voorrang op de tabel

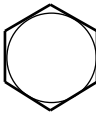
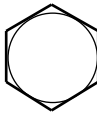
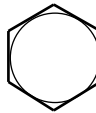
	 8.8		 10.9		 12.9	
	FT. LBS.	NEWTON METERS	FT. LBS.	NEWTON METERS	FT. LBS.	NEWTON METERS
M6	7	9,5	10	13,5	11	15
M8	18	24	25	34	29	39
M10	32	43	47	64	58	79
M12	58	79	83	112,5	100	136
M14	94	127	133	180	159	216
M16	144	195	196	266	235	319
M18	190	258	269	365	323	438
M20	260	353	366	496	440	597
M22	368	499	520	705	628	852
M24	470	637	664	900	794	1077
M27	707	959	996	1351	1205	1634
M30	967	1311	1357	1840	1630	2210

Hydraulisch schema

Inhoud

1. Groep 701.12 Hydr. sch. (6 secties) Fermex. SCT-550-H-75.
(uitvoering met rupsen. 75 pk.)

<u>Pos. Nr.</u>	<u>Benaming</u>
1	Hydrauliek tank met olie
2	Dieselmotor
3	Werktuigpomp (47 cc) (frezen)
4	Duplopomp (17cc + 6cc) (cilinders en rijden)
7	Veiligheidsklep
7 a	Smoring Brevini
7 b	4/2 Ventiel
8	Hydrauliekmotor (80 cc) (frezen)
8 a	Terugslagklep
9	2/2 Ventiel (onbediend open) (werken met één of twee pompen)
10	Veerbelaste terugslagklep
11	Stuurschuif 4/3 (6 secties) elektr. bed. PVG 16.
12	3/2 Ventiel (hoge of lage rijsnelheid) (in getekende stand = lage rijsnelheid)
13	Cilinder heffen
14	Cilinder zwenken (2x)
15	Rijmotor LINKS met twee snelheden en rem (P1 = Vooruit. P2 = Achteruit.)
16	Rijmotor RECHTS met twee snelheden en rem (P1 = Achteruit. P2 = Vooruit.)
17	Cilinder rupsverbreding (2x)
18	Cilinder dozerblad
19	Oliekoeler
20	Retourfilter
21	2/2 Ventiel (stang hef)

LS = Load sensing; L = Lek; M = Drukmeetpunt; P = Pers; T = Tank;

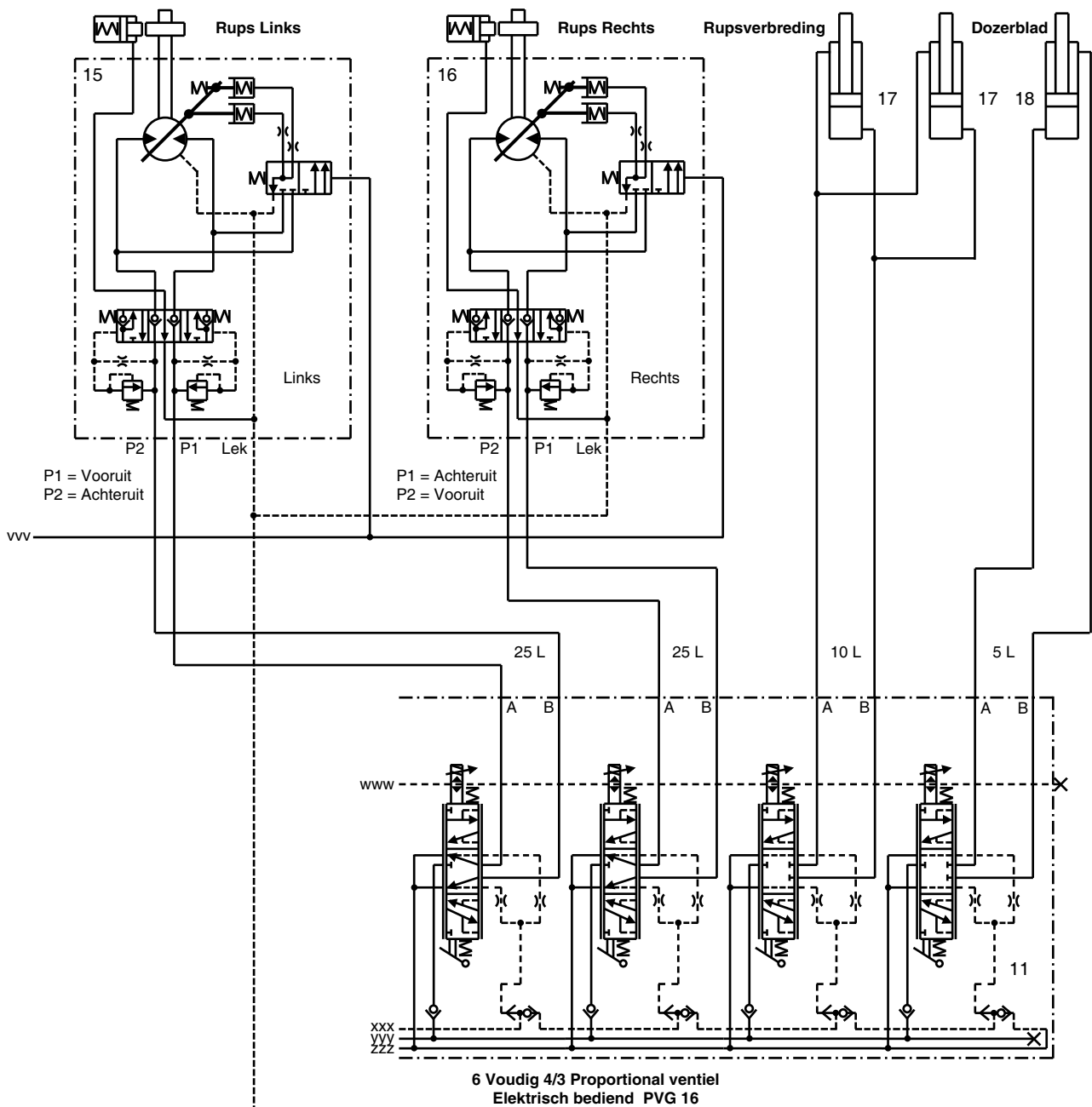

Lek

Tank

1

<u>Pos. Nr.</u>	<u>Benaming</u>
1	Hydrauliek tank met olie
2	Dieselmotor
3	Werktuigpomp (47 cc) (frezen)
4	Duplopomp (17cc + 6cc) (cilinders en rijden)
7	Veiligheidsklep
7 a	Smoring Brevini
7 b	4/2 Ventiel
8	Hydrauliekmotor (80 cc) (frezen)
8 a	Terugslagklep
9	2/2 Ventiel (onbediend open) (werken met één of twee pompen)
10	Veerbelaste terugslagklep
11	Stuurschuif 4/3 (6 secties) elektr. bed. PVG 16.
12	3/2 Ventiel (hoge of lage rijsnelheid) (in getekende stand = lage rijsnelheid)
13	Cilinder heffen
14	Cilinder zwenken (2x)
15	Rijmotor LINKS met twee snelheden en rem (P1 = Vooruit. P2 = Achteruit.)
16	Rijmotor RECHTS met twee snelheden en rem (P1 = Achteruit. P2 = Vooruit.)
17	Cilinder rupsverbreding (2x)
18	Cilinder dozerblad
19	Oliekoeler
20	Retourfilter
21	2/2 Ventiel (stang hef)

LS = Load sensing; L = Lek; M = Drukmeetpunt; P = Pers; T = Tank;

Inhoud

1. Groep 1859.1001 Bedrading schema op de Dieselmotor SC 550 / SC 630.
Met elektrische afstandsbediening.
Met zender en ontvanger.
2. Groep 1859.1005 Bedrading schema Besturing SC 550 / SC 630.
Met elektrische afstandsbediening.
Met zender en ontvanger.
Met extra dozerblad. (= extra)
3. Groep 1859.1003 Zender en Ontvanger SC 550 / SC 630. (9605.5142)

HERDER

F E R M E X

Groep/Group/Gruppe/Groupe/Gruppo: 1859-1001

Machine interface connector 70 pin

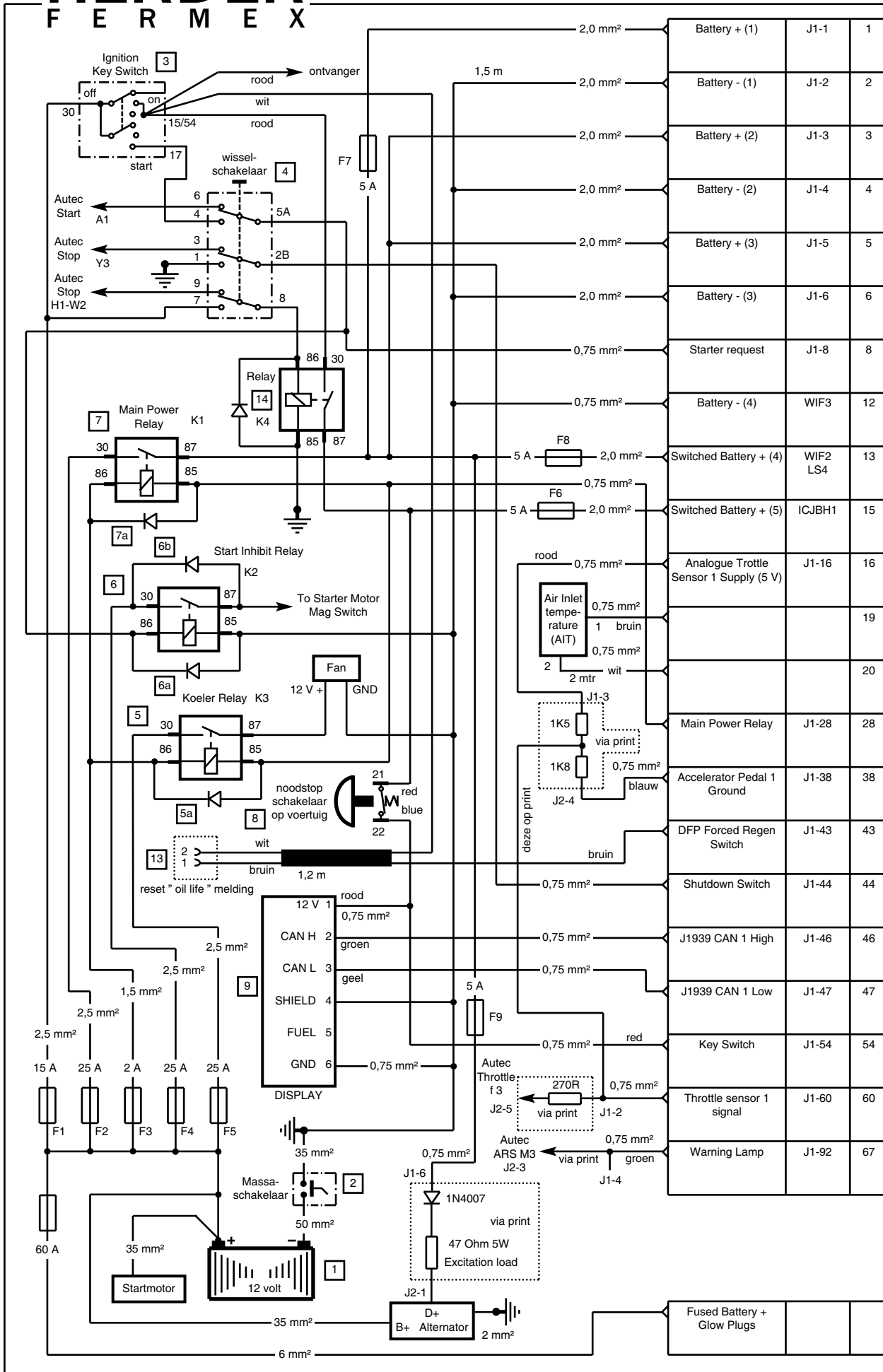

<u>Pos. Nr.</u>	<u>Bestelnr.</u>	<u>Benaming</u>	<u>Aantal</u>
-	1859.1001	Bedrading schema op de Dieselmotor SC 550 / SC 630. Met elektrische afstandsbediening. Met zender en ontvanger.	-
1	9604.0006	Accu 12 V	1
2	9602.0066	Massa schakelaar	1
3	9602.0049	Contactslot	1
4	-----	Wisselschakelaar	1
5	9602.5001	Relais K3	1
5 a	-----	Diode 1N4148	1
6	9602.5001	Relais K2	1
6 a	-----	Diode 1N4148	1
6 b	9606.3003	Diode 15A 220V	1
7	9602.5001	Relais K1	1
7 a	-----	Diode 1N4148	1
8	9609.2021	Noodstop schakelaar (+8a)	1
8 a	9602.0103	Noodstop schakelaar	1
9	9602.4059	Display PV-101-Cs	1
10	9601.0205	Zekering 5 A	-
-	9601.0208	Zekering 15 A	-
11	9601.0210	Zekering 25 A	-
12	9601.0225	Zekering 60 A	-
13	9605.0408	Buscontact Deutsch 1,0-2,0mm ²	3
13 a	9900.5000	Kabel wit bruin 2x1mm ² L= 1,2m	1
13 b	9609.5004	Borg Stekkerhuis Deutsch DT062S	1
13 c	9605.0330	Stekkerhuis Deutsch DT062S	1
14	9602.5001	Relais	1

HERDER

F E R M E X

Groep/Group/Gruppe/Groupe/Gruppo: 1859-1005-A

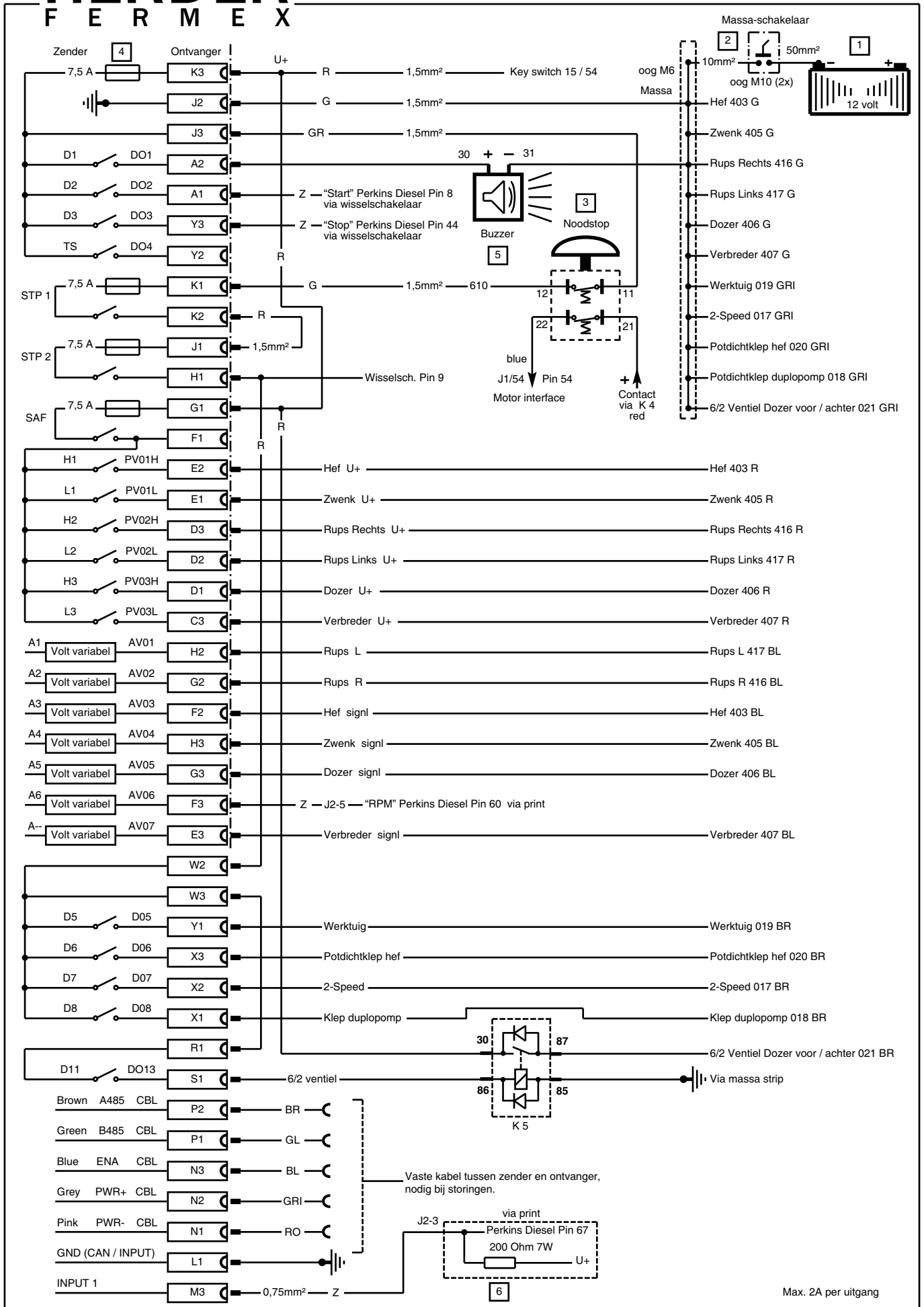

<u>Pos. Nr.</u>	<u>Bestelnr.</u>	<u>Benaming</u>	<u>Aantal</u>
-	1859.1005	Bedrading schema Besturing SC 550 / SC 630 Met elektrische afstandsbediening Met zender en ontvanger Met extra dozerblad	-
1	9604.0006	12 Volt Accu	1
2	9602.0066	Massa schakelaar	1
3	9609.2021	Noodstopschakelaar (+3 a)	1
3 a	9602.0103	Noodstopschakelaar	1
4	9601.0206	Zekering 7,5 Amp	1
5	9602.6001	Buzzer	1
6	9606.0520	Weerstand 200 Ohm 7 W	1
017	9603.2018	Aansluitkabel D 43650 - 4P 2-SPEED SNEL / LANGZAAM	1
018	9603.2018	Aansluitkabel D 43650 - 4P KLEP DUPLOPOMP	1
019	9603.2018	Aansluitkabel D 43650 - 4P FREESWIEL AAN / UIT	1
020	9603.2018	Aansluitkabel D 43650 - 4P POTDICHTKLEP HEF	1
021	9603.2018	Aansluitkabel D 43650 - 4P 6/2 VENTIEL DOZER VOOR / ACHTER (=extra)	1
403	9603.2067	Aansluitkabel HEF	1
405	9603.2067	Aansluitkabel ZWENK	1
406	9603.2067	Aansluitkabel DOZER	1
407	9603.2067	Aansluitkabel RUPS VERBREDER	1
416	9603.2067	Aansluitkabel RUPS RECHTS	1
417	9603.2067	Aansluitkabel RUPS LINKS	1

L = Kabel-lengte
BL = Kabel blauw
BR = Kabel bruin
G = Kabel geel
GG = Kabel geel-groen
GR = Kabel groen
GRI = Kabel grijs
R = Kabel rood
RO = Kabel roze
W = Kabel wit
Z = Kabel zwart

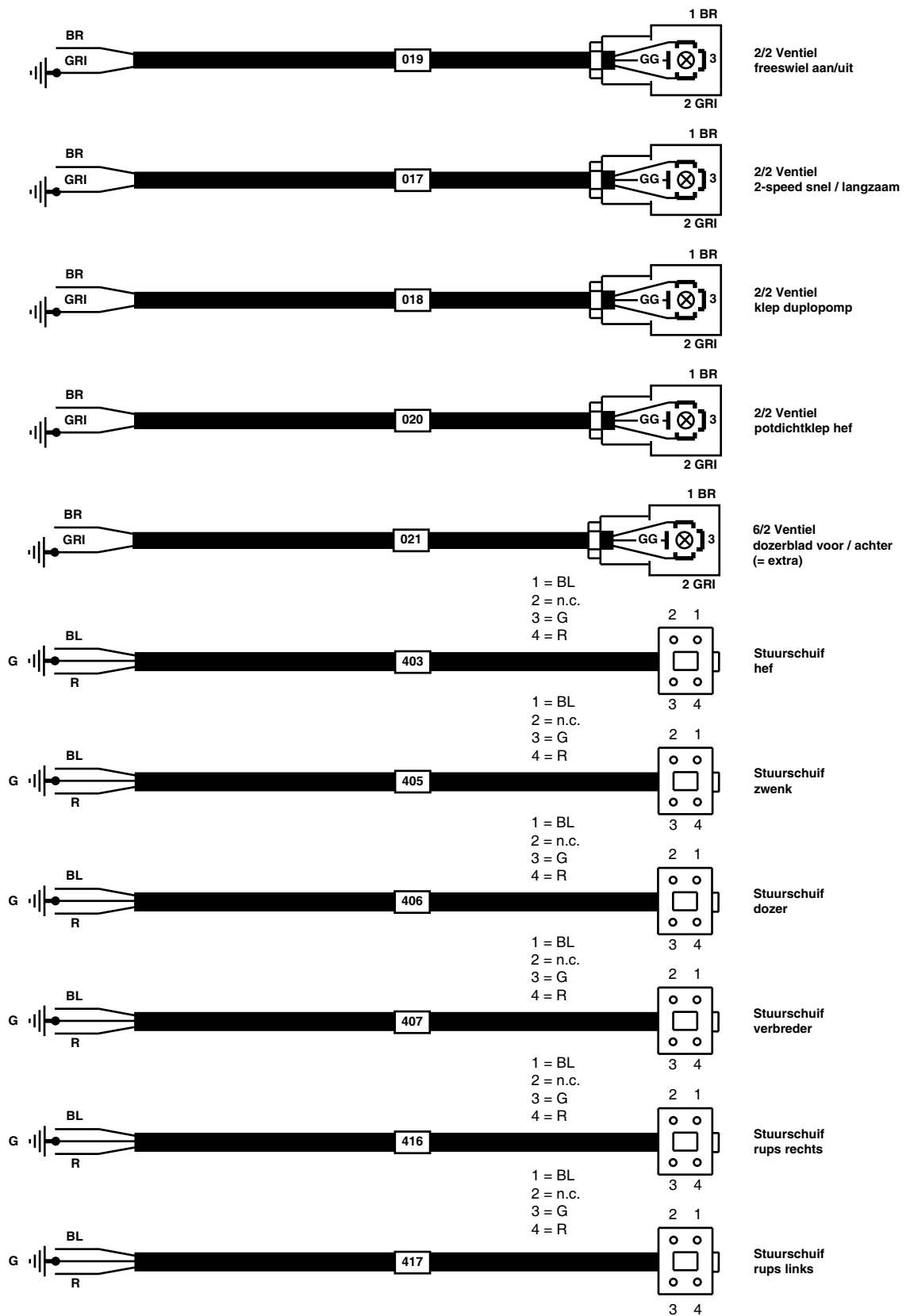

<u>Pos. Nr.</u>	<u>Bestelnr.</u>	<u>Benaming</u>	<u>Aantal</u>
-	1859.1005	Bedrading schema Besturing SC 550 / SC 630 Met elektrische afstandsbediening Met zender en ontvanger Met extra dozerblad	-
1	9604.0006	12 Volt Accu	1
2	9602.0066	Massa schakelaar	1
3	9609.2021	Noodstopschakelaar (+3 a)	1
3 a	9602.0103	Noodstopschakelaar	1
4	9601.0206	Zekering 7,5 Amp	1
5	9602.6001	Buzzer	1
6	9606.0520	Weerstand 200 Ohm 7 W	1
017	9603.2018	Aansluitkabel D 43650 - 4P 2-SPEED SNEL / LANGZAAM	1
018	9603.2018	Aansluitkabel D 43650 - 4P KLEP DUPLOPOMP	1
019	9603.2018	Aansluitkabel D 43650 - 4P FREESWIEL AAN / UIT	1
020	9603.2018	Aansluitkabel D 43650 - 4P POTDICHTKLEP HEF	1
021	9603.2018	Aansluitkabel D 43650 - 4P 6/2 VENTIEL DOZER VOOR / ACHTER (=extra)	1
403	9603.2067	Aansluitkabel HEF	1
405	9603.2067	Aansluitkabel ZWENK	1
406	9603.2067	Aansluitkabel DOZER	1
407	9603.2067	Aansluitkabel RUPS VERBREDER	1
416	9603.2067	Aansluitkabel RUPS RECHTS	1
417	9603.2067	Aansluitkabel RUPS LINKS	1

L = Kabel-lengte
BL = Kabel blauw
BR = Kabel bruin
G = Kabel geel
GG = Kabel geel-groen
GR = Kabel groen
GRI = Kabel grijs
R = Kabel rood
RO = Kabel roze
W = Kabel wit
Z = Kabel zwart

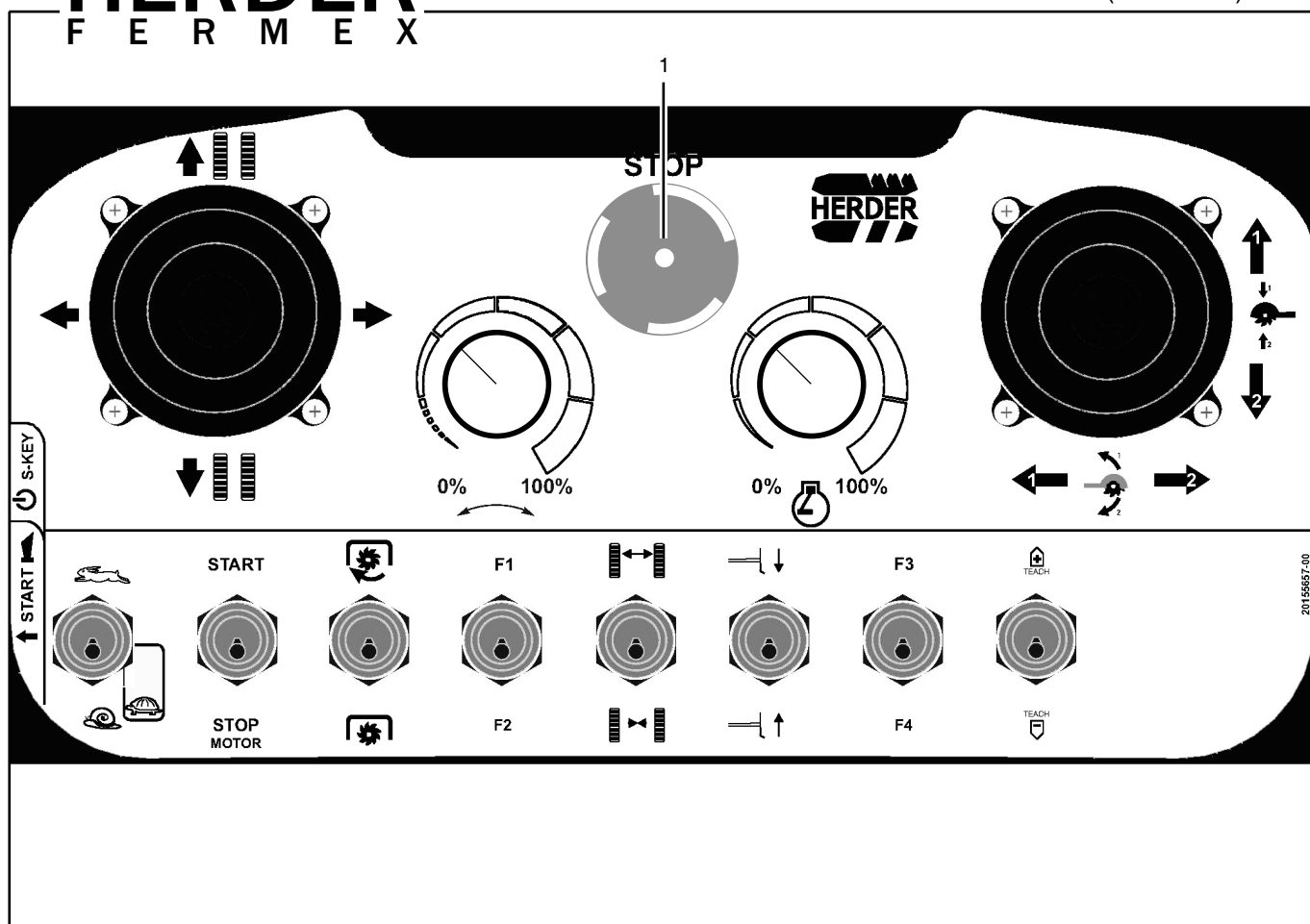

Pos. Nr.	Bestelnr.	Benaming	Aantal	1/1
-	9605.5142	Afstandsbediening. Zender en Ontvanger SC 550 / SC 630 compleet	-	
-	9605.5139	Batterijlader 80-250VAC	-	
-	9604.0102	Oplaadbare batterijen per set (2 stuks)	-	
-	9605.5139	Kabel 8P	-	
-	9606.2004	Omvormer 12V - 230V - 150W	-	
-	-----	Ontvanger	-	
-	-----	Zender	-	
-	-----	Sleutel	-	
1	9605.5915	Noodstopchakelaar	1	

Vermeld bij het bestellen van onderdelen altijd de volgende gegevens van de machine:

Productidentificatienummer + Bouwjaar

Inhoud

Groep	700.64	Plaatwerk Herder-Fermex SCW/T-550H/630H
Groep	700.81	Beschermkap voor spanen Herder-Fermex SCW/T-550/630H.
Groep	700.57	Hydrauliektank Herder-Fermex SCW/T-550H/630H
Groep	012.22	Oliekoeler 10 kW Hydac
Groep	700.59	Motor Perkins 4 cil. 75pk Herder-Fermex SC-550H
Groep	700.61	Freeswielpomp Herder-Fermex SCW/T-550H
Groep	700.69	Duplopomp voor gieken en rijden Herder-Fermex SCT-550H
Groep	700.66	2/2 Ventiel voor werken met één of twee pompen Herder-Fermex SCW/T-550H/630H
Groep	700.65	2/2 Ventiel freeswielschakeling met drukbegrenzingsventiel Herder-Fermex SCW/T-550H/630H
Groep	700.63	Zwenkgedeelte Herder-Fermex SCW/T-550H/630H
Groep	700.98	Freeswielnaaf met oliemotor 80 cc Herder-Fermex SCW/T-550H
Groep	700.24	Freeswiel met beitels Herder-Fermex SC-550H
Groep	700.56	Rupsonderstel + dozerblad Herder-Fermex SCT-550H/630H
Groep	700.67	Ventielenblok PVG 16 Herder-Fermex SCT-550H/630H
Groep	700.68	Onderdelen voor het rijwerk Herder-Fermex SCT-550H/630H

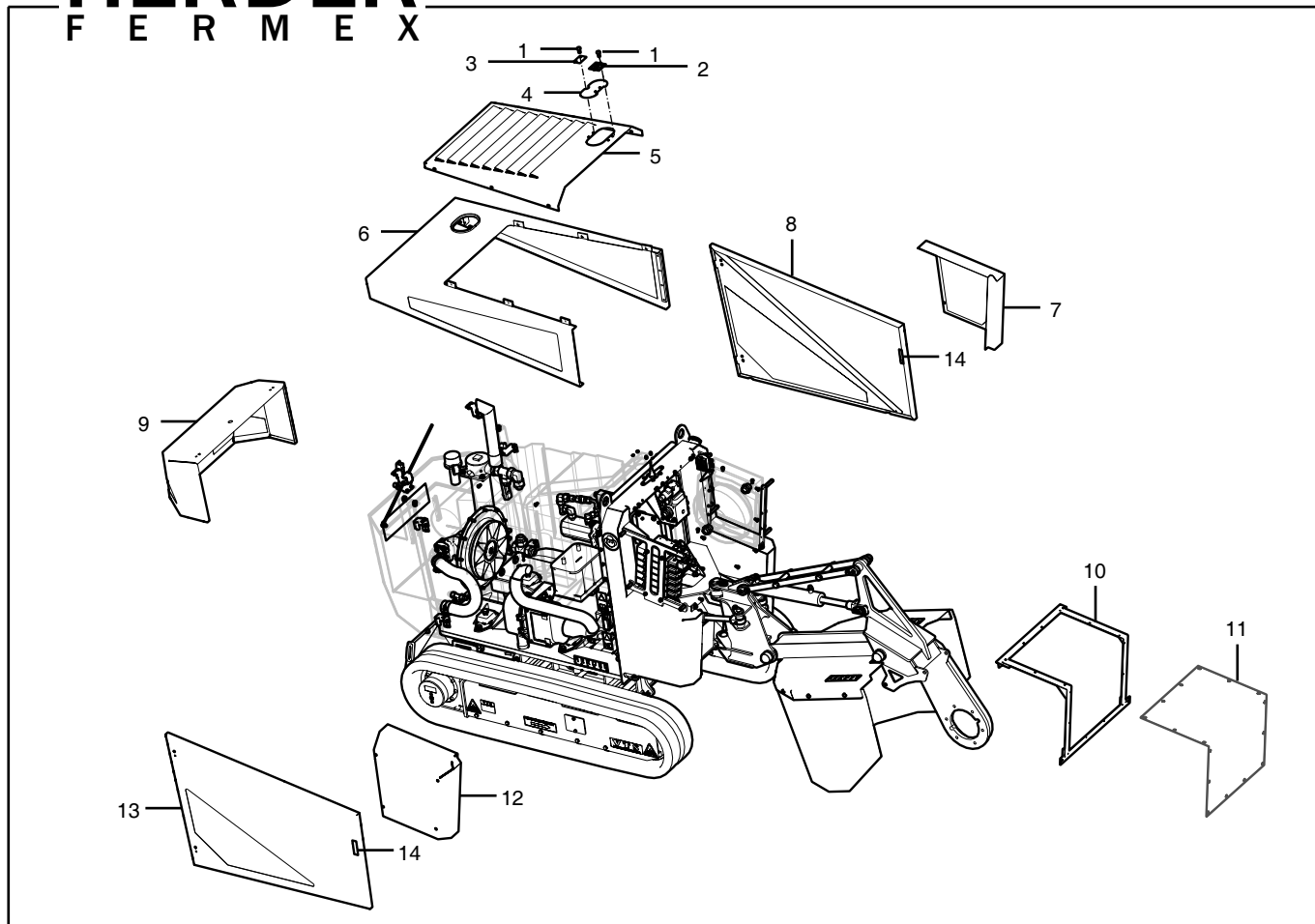

Pos. Nr.	Bestelnr.	Benaming	Aantal	1/1
1	9109.0603	Laagbolkopschroef M6x12 / 10.9	8	
2	9267.1006	Scharnier	1	
3	0082.0567	Rubberplaat 62x40	1	
4	0062.4001	Klep kap bovenzijde	1	
5	0062.3997	Kap bovenzijde	1	
6	1852.1030	Bovenframe	1	
7	1852.1031	Voorkap links	1	
8	1852.1033	Deur links	1	
9	1852.1034	Klep achterzijde	1	
10	1852.1035	Frame voor gaas voorzijde	1	
11	0062.4000	Gaas voorzijde	1	
12	0062.3994	Voorkap rechts	1	
13	1852.1032	Deur rechts	1	
14	9267.2025	Hevelsluiting vlak	2	

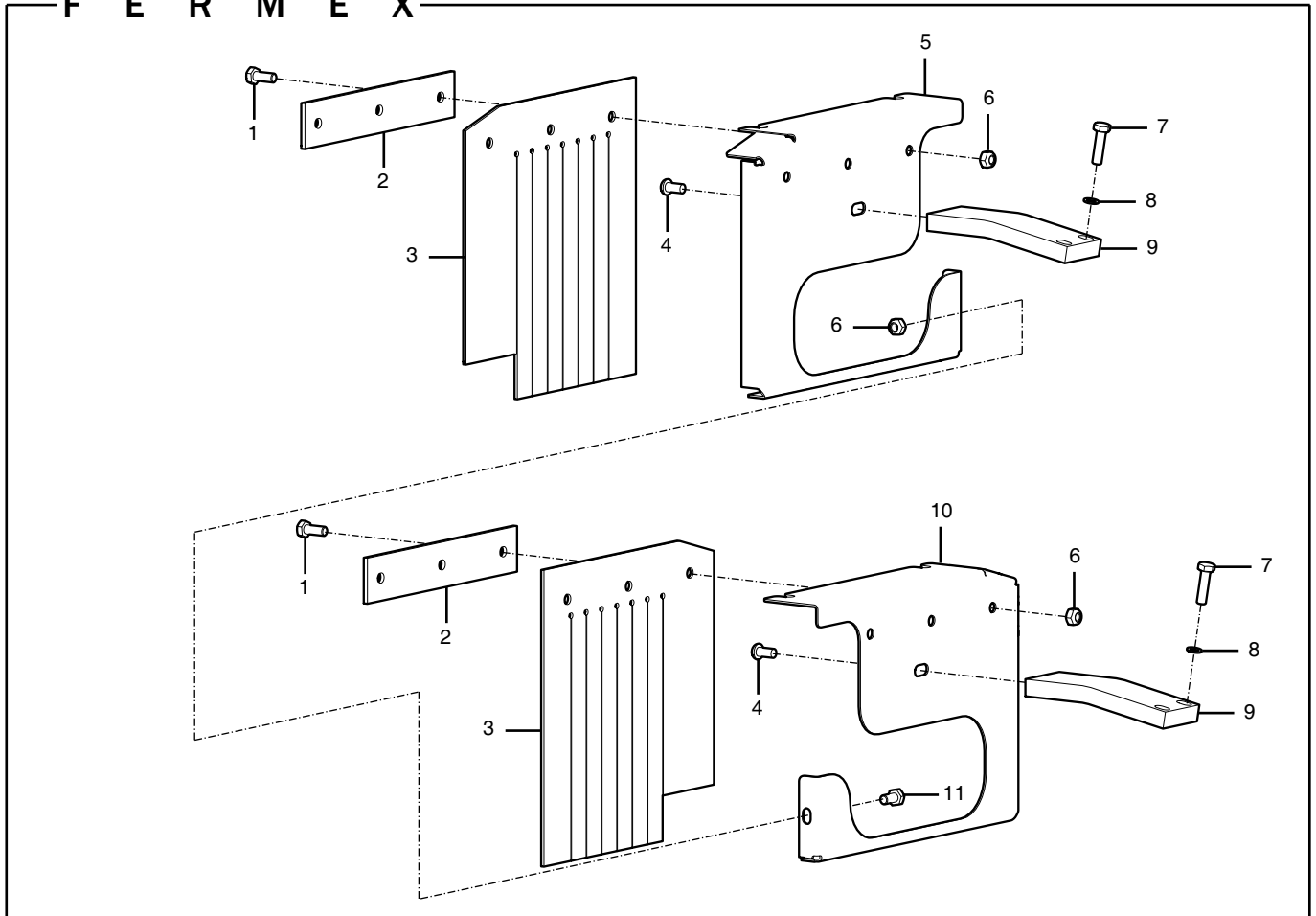

Pos. Nr.	Bestelnr.	Benaming	Aantal	1/1
1	9101.0805	Tapbout M8x20 DIN 933	6	
2	0051.7792	Strip voor rubberflap	2	
3	0082.0581	Rubberflap	2	
4	9109.0803	Laagbolkop Schroef M8x16 ISO 7380	2	
5	0062.4406	Afschermplaat links	1	
6	9154.0800	Borgmoer M8 DIN 985	7	
7	9101.0808	Tapbout M8x30 DIN 933	4	
8	9205.1000	Borgring VS8,4 DIN 17222	4	
9	0051.7786	Bevestigingsbeugel afschermkap	2	
10	0062.4405	Afschermplaat rechts	1	
11	9101.0803	Tapbout M8x16 DIN 933	1	

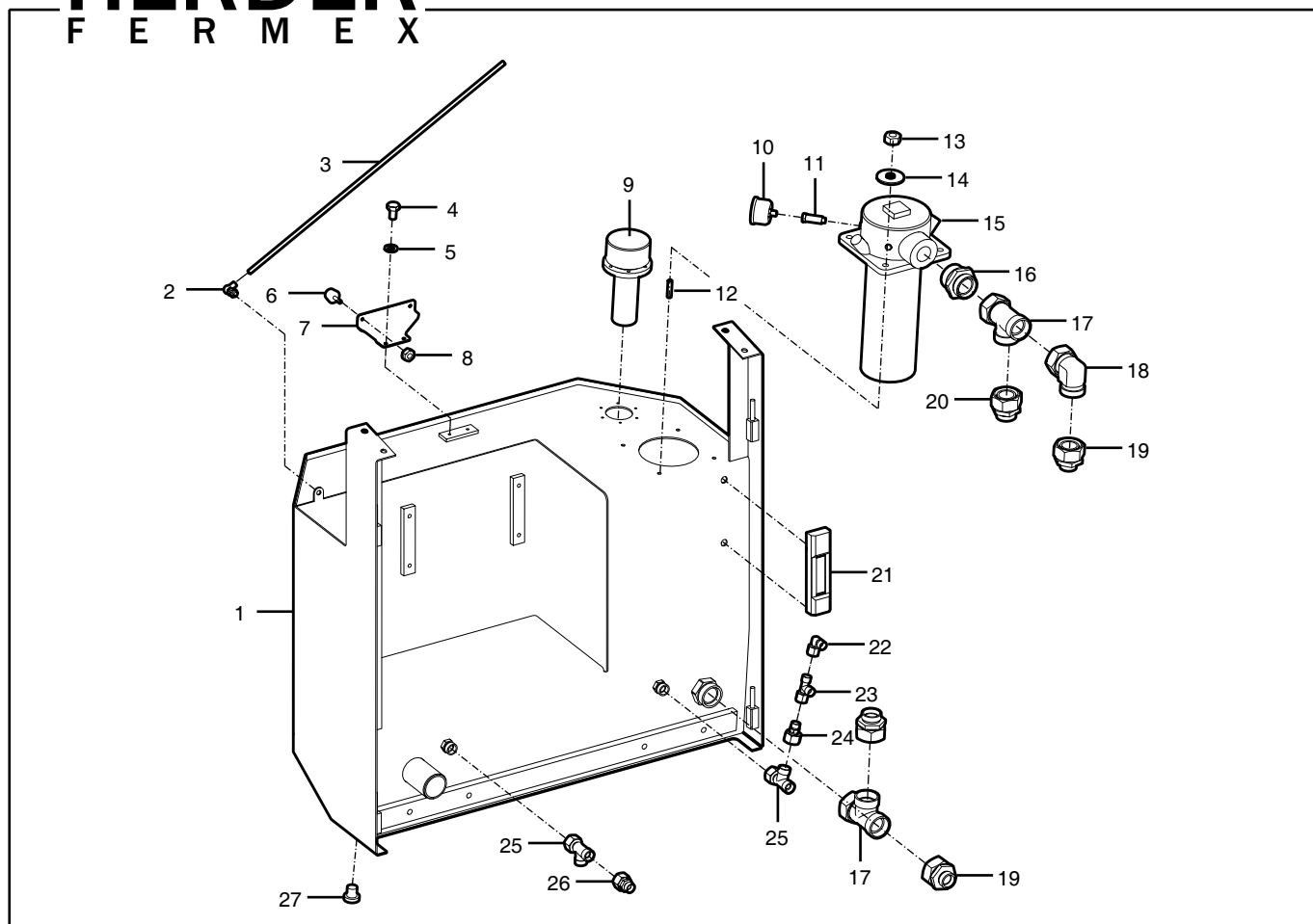

Pos. Nr.	Bestelnr.	Benaming	Aantal	1/1
1	1851.1003	Hydrauliek tank	1	
2	9267.0008	Kogelgewricht met borg M8	1	
3	0021.0394	Stang klep achterzijde	1	
4	9101.0601	Tapbout M6x10 DIN 933	2	
5	9205.0700	Veerring VR6,1 DIN 128A	2	
6	9550.0009	Conische buffer $\varnothing 25 \times 17$ mm	2	
7	0062.4098	Slotplaat achterklep	1	
8	9150.0600	Moer M6 DIN 934	2	
9	9370.2008	Vuldop	1	
10	9370.1006	Optische indicator	1	
11	9711.2610	Verlengnippel 1/8 BSP L= 36 mm	1	
12	9121.0851	Tapeind M8x25 DIN 939 / 5.8	4	
13	9150.0800	Moer M8 DIN 934	4	
14	9203.0600	Carrosseriering SR8 DIN9021A	4	
15	9370.0046	Retourfilter 10 MU Hydac compleet	1	
15a	9370.0047	Retourfilterelement 10 MU Hydac	1	
15b	9358.9009	Afdichtset, Retourfilter 9370.0046	1	
16	9300.1049	Rechte inschroefkoppeling 1 1/2" - 35 mm	1	
17	9300.2860	Instelbare L- koppeling 35 mm	2	
18	9300.2640	Inst.haakse koppeling 35 mm	1	
19	9300.4298	Reduceerkoppeling 35/22L	2	
20	9300.4240	Reduceerkoppeling 35/28 mm	1	
21	9370.3003	Peilglas	1	
22	9300.2632	Inst.haakse koppeling 10 mm	1	
23	9300.2832	Instelbare L- koppeling 10 mm	1	
24	9300.4208	Reduceerkoppeling 15/10 mm	1	
25	9300.2834	Inst.haakse koppeling 15 mm	2	
26	9300.4209	Reduceerkoppeling 15/12 mm	1	
27	9305.0101	Afdichtstop 1/4"	1	

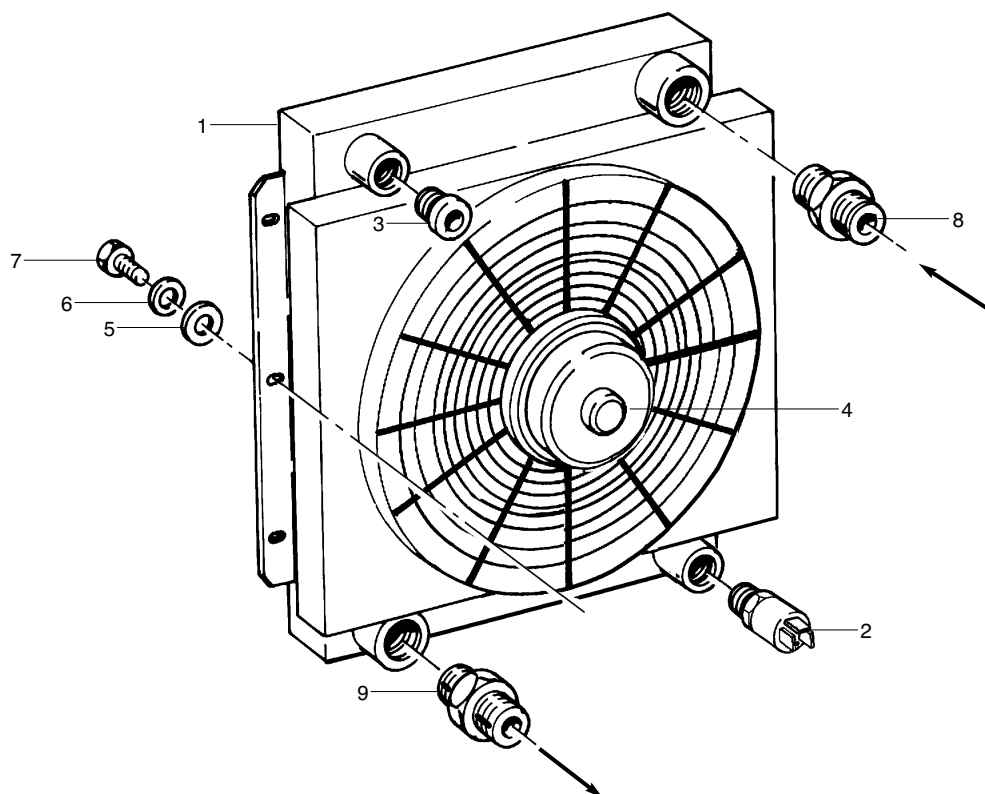

Pos. Nr.	Bestelnr.	Benaming	Aantal	1/1
1	9534.0409	Oliekoeler 10 kW Hydac incl. pos. 2+3+4	1	
2	9534.0206	Temperatuurschakelaar 50° (M22x1,5)	1	
3	9305.0116	Afsluitstop M22x1,5	1	
4	9615.0015	Elektromotor met ventilator	1	
5	9203.0600	Carrosseriering SR 8 DIN 9021A	6	
6	9205.1000	VS Borgring M8 DIN 17222	6	
7	9101.0804	Tapbout M8x18 DIN 933	6	
8	9300.1020	Inschroefkoppeling 1"-28mm (ingang)	1	
9	9300.1020	Inschroefkoppeling 1"-28mm (uitgang)	1	

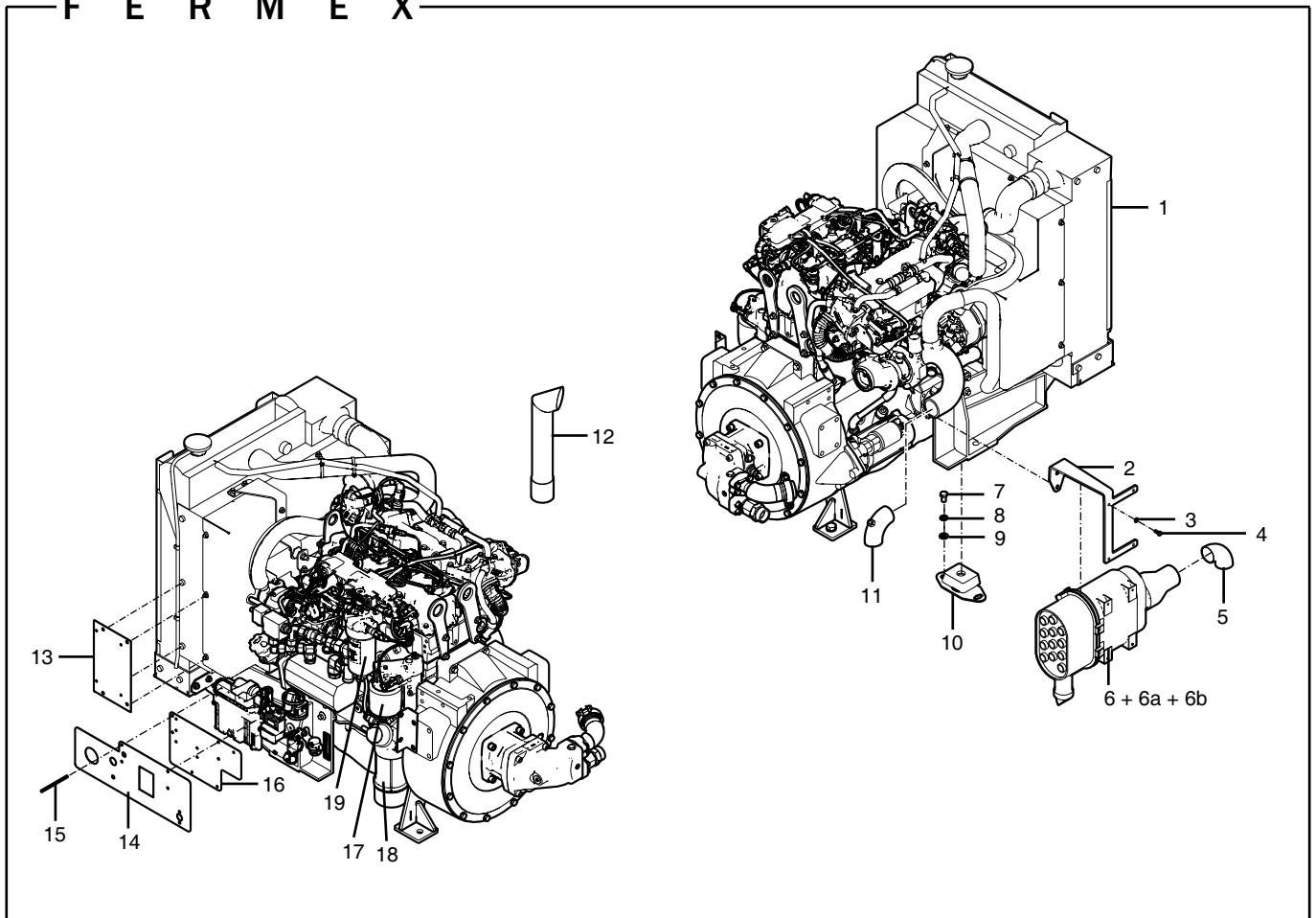

Pos. Nr.	Bestelnr.	Benaming	Aantal	1/1
1	9418.0024	Perkins motor - 4 cilinder - 75 pk	1	
2	0063.5126	LuchtfILTERSTEUN	1	
3	9205.0700	Veerring VR6,1 DIN 128A	4	
4	9101.0604	Tapbout M6x16 DIN 933	4	
5	9316.1013	Lasbocht 51x2,6.3S.90	1	
6	9375.0018	LuchtfILTER compleet D 080026	1	
6 a	9375.0021	LuchtfILTER element buiten PSD 080026	1	
6 b	9375.0022	LuchtfILTER element binnen PSD 080026	1	
7	9101.1202	Tapbout M12x20 DIN 933	8	
8	9205.1400	Veerring VR12,2 DIN 128A	8	
9	9200.1200	Sluitring SR12 DIN 125.1B	8	
10	9550.0117	Trillingsdemper	4	
11	1856.1004	Luchtinlaatsensorhouder	1	
12	1856.1001	Uitlaat eindstuk 75pk motor	1	
13	0063.6384	Plaat voor afstandbediening ontvanger	1	
14	0062.4171	Componenten voorplaat	1	
15	0081.0931	Draadstang M6x105	4	
16	0062.4170	Componenten achterplaat	1	
17	9375.0210	Motorolie filter Perkins	1	
18	9375.0116	Brandstof filter element Perkins	1	
19	9375.0115	Brandstof filter element Perkins	1	

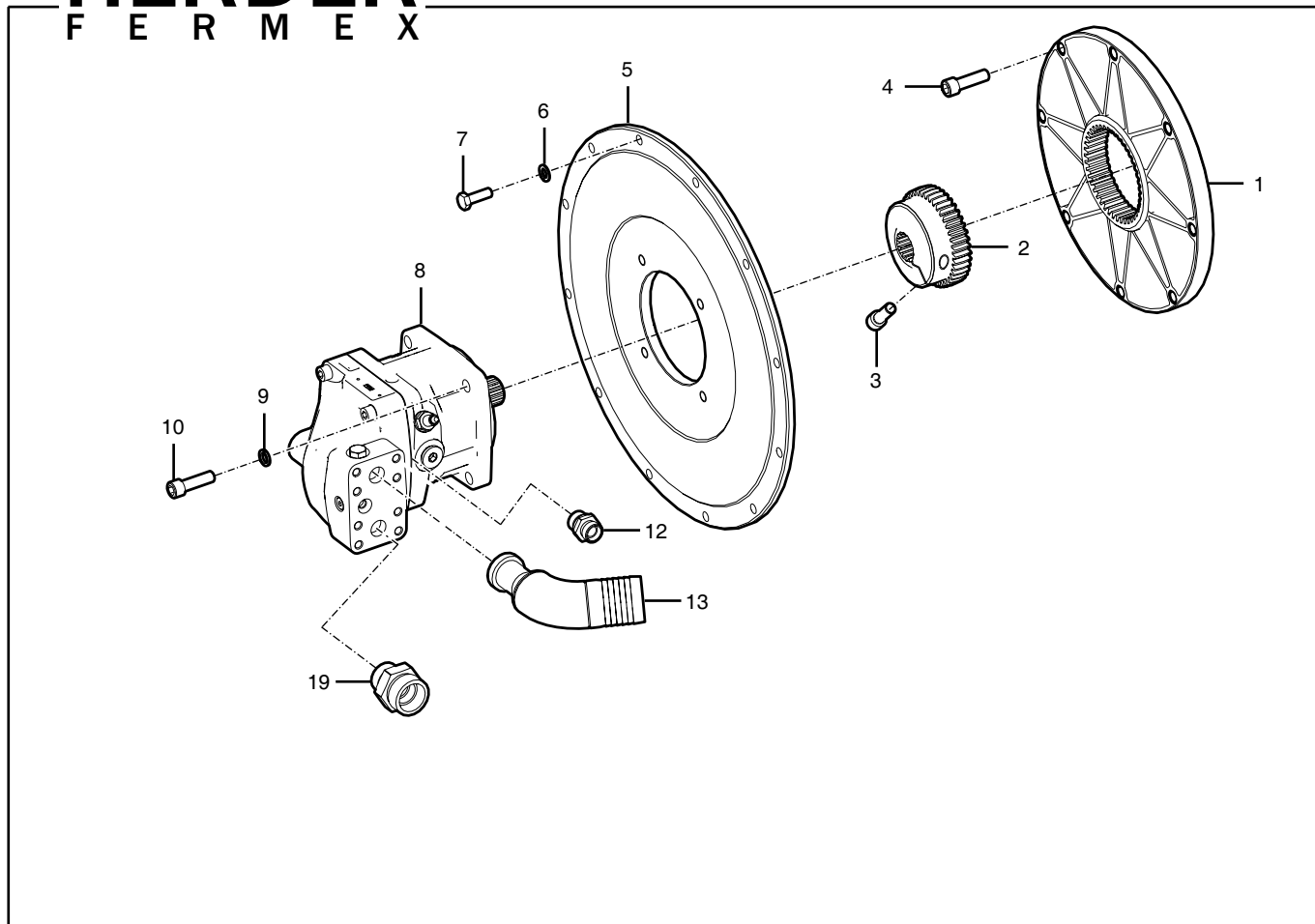

Pos. Nr.	Bestelnr.	Benaming	Aantal	1/1
1	9510.2030	Koppelingshelft flensdiameter $\varnothing 314,25$	1	
2	9510.2031	Koppelingshelft Z= 14 (incl. pos.nr. 3)	1	
3	9105.1205	Inbusbout M12x35 DIN 912	1	
4	9128.0305	Inbusbout 3/8 UNF x 1 1/4"	8	
5	9534.8502	Flens SAE3S/9/12-162x4x212/127	1	
6	9205.1200	Veerring VR10,2 DIN 128A	12	
7	9101.1007	Tapbout M10x30 DIN 933	12	
8	9403.3118	Oliepompe 47,0 cc	1	
-	-----	Afdichtset oliepompe	-	
9	9206.0700	Veerring VR12,2 DIN 7980	4	
10	9105.1206	Inbusbout M12x40 DIN 912	4	
12	9300.1014	Rechte inschroefkoppeling 1/2" - 15 mm	1	
13	9320.7001	Aanzuig stuk haaks	1	
19	9300.1042	Rechte inschroefkoppeling 3/4" - 25 mm	1	

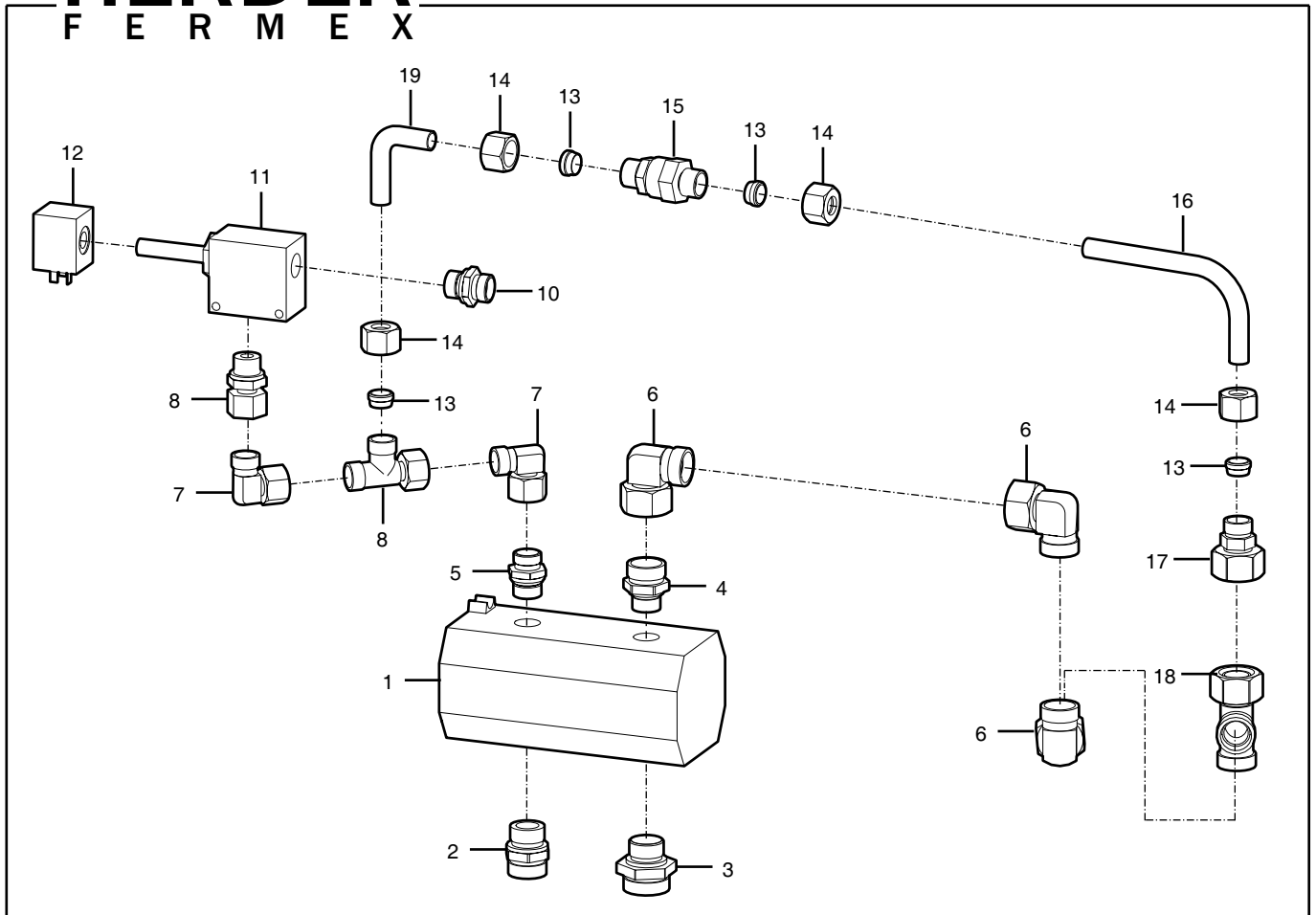

Pos. Nr.	Bestelnr.	Benaming	Aantal	1/1
1	9400.2495	Duplopomp 17 + 6,0 cc R	1	
2	9300.1167	Rechte inschroefkoppeling 1 1/6-12" - 22 mm	1	
3	9300.1169	Rechte inschroefkoppeling 1 1/6-12" - 28 mm	1	
4	9300.1166	Rechte inschroefkoppeling 7/8-14 UNF' - 22 mm	1	
5	9300.1163	Rechte inschroefkoppeling 7/8-14 UNF' - 15 mm	1	
6	9300.2638	Inst.haakse koppeling 22 mm	3	
7	9300.2634	Inst.haakse koppeling 15 mm	2	
8	9300.2834	Inst.L-koppeling 15 mm	1	
9	9300.3206	Standpijp 1/2" - 15 mm	1	
10	9300.1014	Rechte inschroefkoppeling 1/2" - 15 mm	1	
11	9424.2620	2/2 Ventiel onbediend open 1/4"	1	
12	9330.4012	Magneet 12 V DC S 8 H	1	
13	9300.0205	Profielring 15L	4	
14	9300.0114	Wartelmoer 15L	4	
15	9302.0104	Terugslagklep 15 mm - 1 bar	1	
16	0014.2265	Leiding duplopomp	1	
17	9300.4219	Reduceerkoppeling 15 - 22 mm	1	
18	9300.2838	Instelbare L- koppeling 22 mm	1	
19	0014.2239	Leiding duplopomp	1	

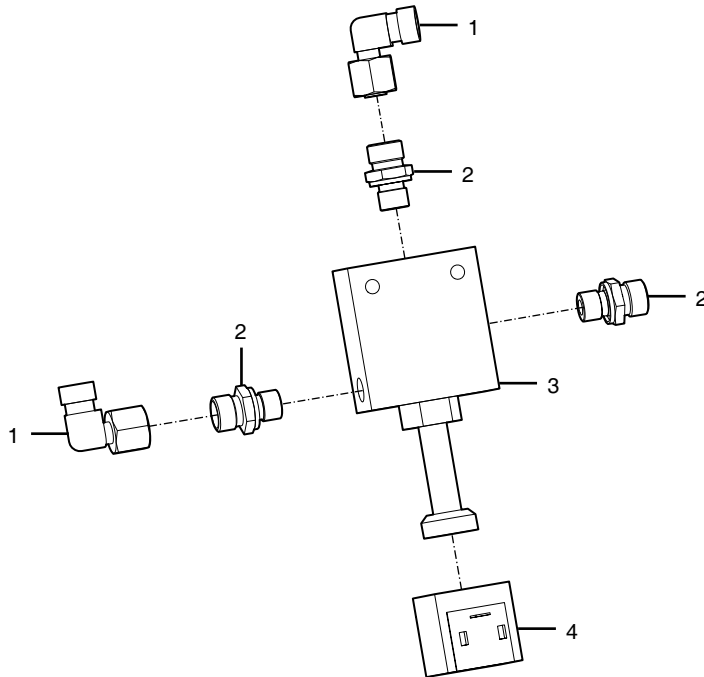

Pos. Nr.	Bestelnr.	Benaming	Aantal	1/1
1	9300.2632	Instelbare haakse koppeling 10 mm	2	
2	9300.1007	Rechte inschroefkoppeling 1/4" - 10 mm	3	
3	9424.2610	3/2 Zitventiel 1/4"	1	
4	9330.4012	Magneet 12 v	1	

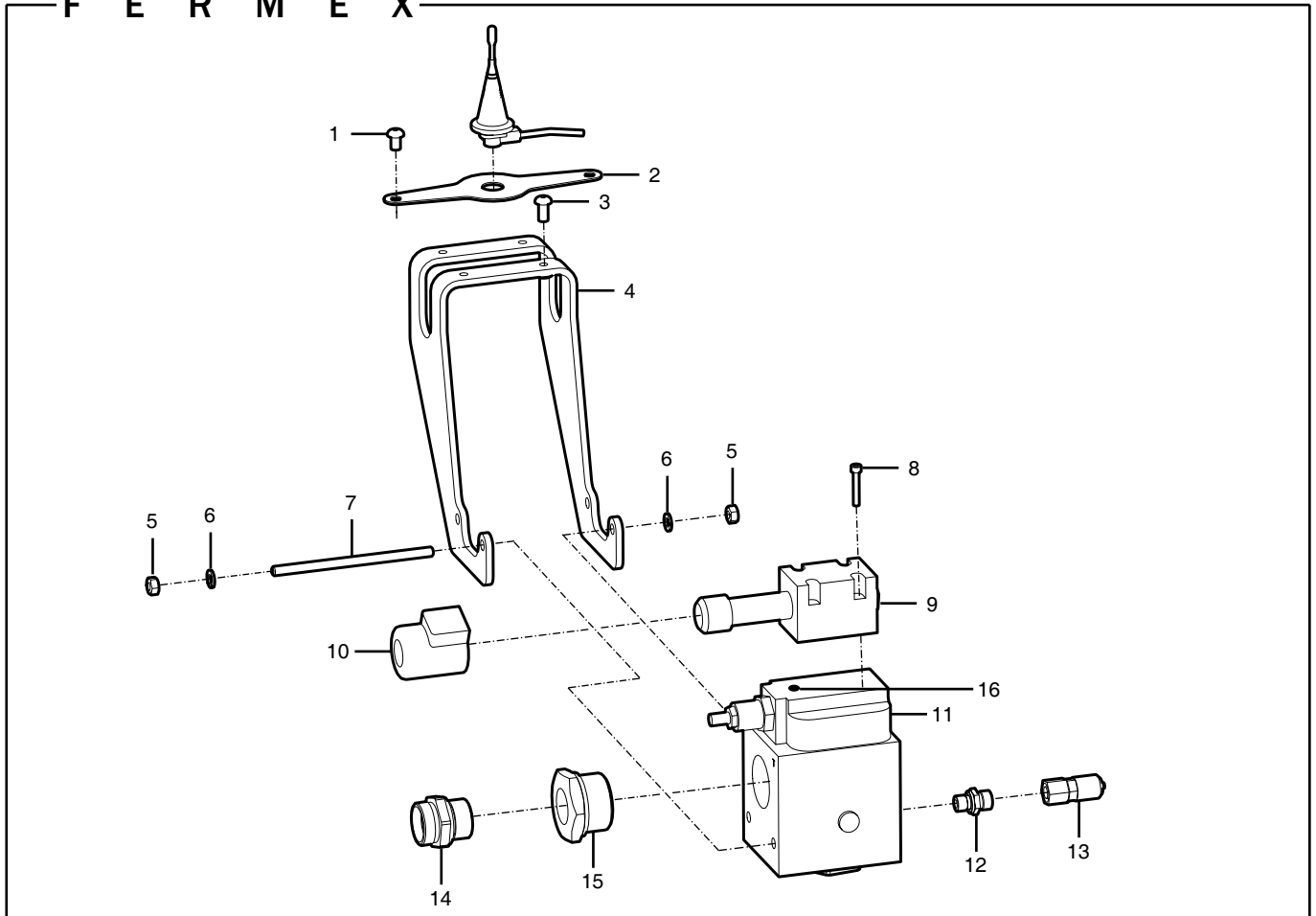

Pos. Nr.	Bestelnr.	Benaming	Aantal	1/1
1	9109.0801	Laagbolkopschroef M8x12 / 10.9	2	
2	0062.4165	Plaat voor bevestiging antenne	1	
3	9109.0803	Laagbolkopschroef M8x16 / 10.9	4	
4	0062.4153	Plaat voor ventiel SC550/630	1	
5	9150.0800	Moer M8 DIN 934	4	
6	9205.1000	Veerring VR8,2 DIN 128A	4	
7	0081.0242	Draadstang M8x140	2	
8	9105.0508	Inbusbout M5x30 DIN 912	4	
9	9420.3002	Schakelventiel	1	
10	9420.3003	Spoel van schakelventiel	1	
11	9420.3004	Veiligheidsventiel	1	
-	9358.3040	Afdichtingsset voor Pos.Nr. 9+10+11	-	
12	9300.1007	Rechte inschroefkoppeling 1/4" - 10 mm	1	
13	9304.5113	Meetpunt 10 mm	1	
14	9300.1020	Rechte inschroefkoppeling 1" - 28 mm	1	
15	9300.4434	Draadverloopstuk 1" - 1 1/2"	1	
16	9420.3012	Smoring 1,0 mm	1	

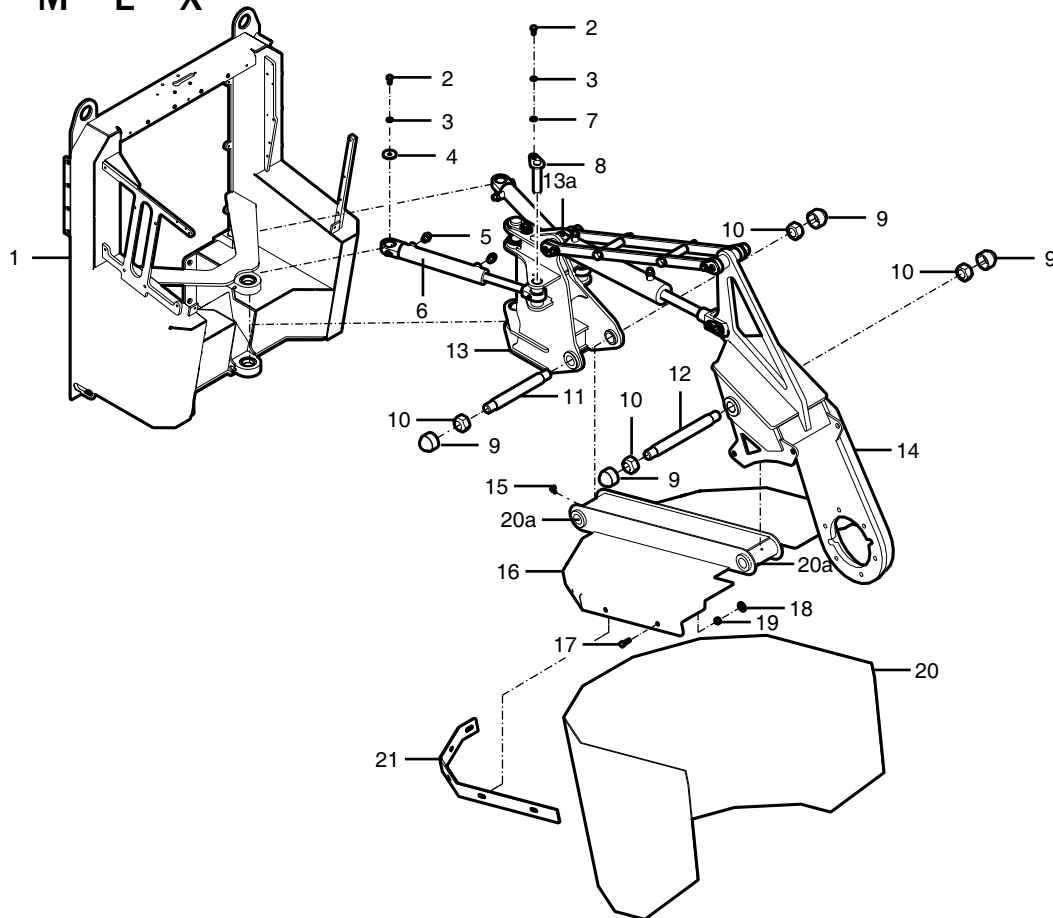

Pos. Nr.	Bestelnr.	Benaming	Aantal	1/2
1	1852.1016	Tankframe	1	
2	9101.1004	Tapbout M10x20 DIN 933	4	
3	9205.1200	Veerring VR10,2 DIN 128A	4	
4	0024.0928	Ring	2	
5	9300.1008	Rechte inschroefkoppeling 3/8" - 10 mm	4	
6	0081.1273	Zwenkcilinder	2	
7	9200.1000	Sluitring SR10 DIN125.1B	2	
8	1722.1009	Pen ø25x105	2	
9	9550.1630	Kunststof moerdop M30 zwart	4	
10	9154.3000	Borgmoer M30 DIN 985	4	
11	0031.0482	Pen ø35x279	1	
12	0031.0710	Pen ø35x318	1	
13	1852.1025	Zwenkframe (incl. Pos.Nr. 13a)	1	
13a	9500.5012	Lagerbus ø25xø28x25	2	
14	1852.1024	Freeswielframe	1	
15	9310.0103	Smeernippel M8x1,25 haaks	2	
16	1853.1002	Giek	1	
17	9101.1007	Tapbout M10x30 DIN 933	10	
18	9154.1000	Borgmoer M10 DIN 985	10	
19	9203.0700	Carrossiering SR10 DIN 9021A	10	
20	0082.0560	Beschermflap 2100x600	1	
20a	9500.5001	Lagerbus ø35xø39x40	4	
21	0051.7196	Klemstrip beschermflap	1	

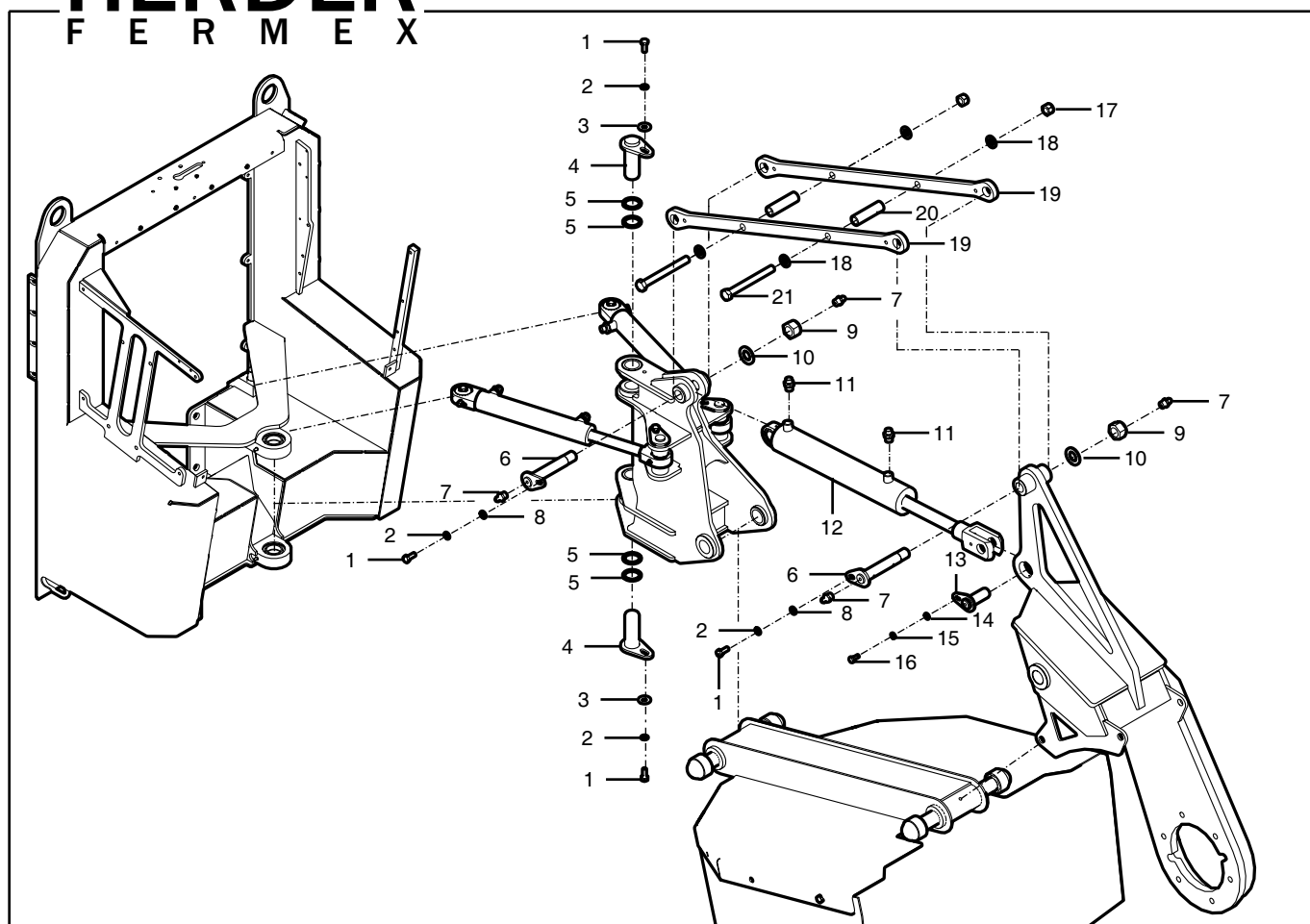

Pos. Nr.	Bestelnr.	Benaming	Aantal	2/2
1	9101.1006	Tapbout M10x25 DIN 933	4	
2	9205.1200	Veerring VR10,2 DIN 128A	4	
3	9203.0700	Carrosseriering SR10 DIN 9021A	2	
4	1852.1026	Pen ø35 - WL90	2	
5	9217.3525	Vulring ø35xø45x2,5 DIN 988	4	
6	1852.1027	Pen ø25 - WL117	2	
7	9310.0006	Smeernippel M8x1,25 recht	4	
8	9200.1000	Sluitring SR10 DIN125.1B	2	
9	9154.2400	Borgmoer M24 DIN 985	2	
10	9200.1800	Sluitring SR24 DIN 125.1B	2	
11	9300.1008	Rechte inschroefkoppeling 3/8" - 10 mm	2	
12	0081.1271	Hefcilinder	1	
13	1712.1005	Pen ø25x60	1	
14	9200.0900	Sluitring SR8 DIN 125.1B	1	
15	9205.1000	Veerring VR8,2 DIN 128A	1	
16	9101.0805	Tapbout M8x20 DIN 933	1	
17	9154.1600	Borgmoer M16 DIN 985	2	
18	9200.1400	Sluitring SR16 DIN 125.1B	4	
19	0063.5021	Geleidestang	2	
20	0013.1522	Pijp ø25x4 L= 86 mm	2	
21	9100.1613	Bout M16x150 DIN 931	2	

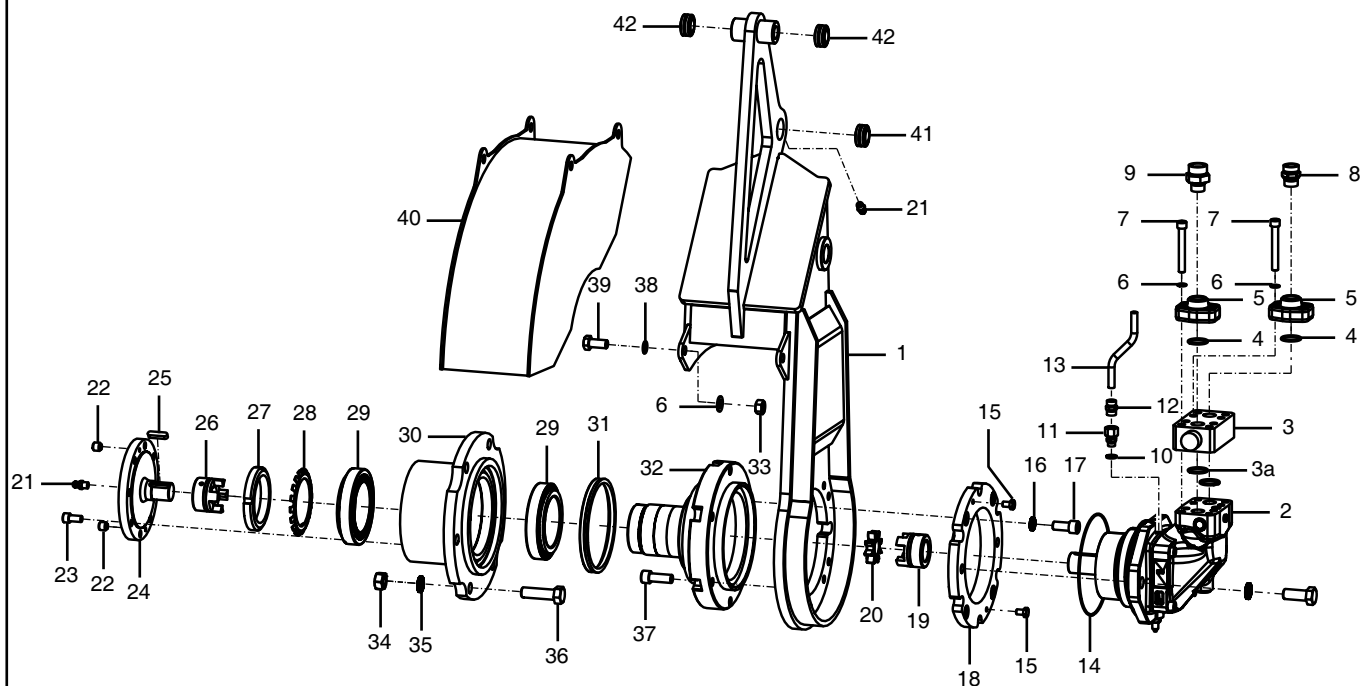

Pos. Nr.	Bestelnr.	Benaming	Aantal	1/2
1	1852.1037	Freeswielframe SC630	1	
2	9413.2015	Oliemotor 80 cc F12.80 - Cil. as 40 mm (ongespoten)	-	
	0081.1396	Oliemotor 80 cc F12.80 - Cil. as 40 mm	1	
-	9358.0031	Afdichtset oliemotor F12.80	-	
3	9420.4035	Nazuigklep cpl. 1" 6000 PSI (incl. pos. nr. 3a, 3b, 3c en 3d)	1	
3a	9350.4810	O-ring ø32,93x3,53	2	
3b	9350.3223	O-ring 25x2,5	1	
3c	9302.0025	Inbouw terugslagklep 1" 0,25 bar	1	
3d	9305.0105	Afdichtstop 1"	1	
4	9350.4810	O-ring ø32,93x3,53	2	
5	9303.0435	Draadflens 3/4" - 6000 PSI	2	
6	9205.1400	Borgring VS13 DIN 17222	12	
7	9105.1215	Inbusbout M12x90 DIN 912	8	
8	9300.1019	Rechte inschroefkoppeling 3/4" - 22 mm	1	
9	9300.1042	Rechte inschroefkoppeling 3/4" - 25 mm	1	
10	9352.0100	Afdichtring 1/4-13,7x20,6x2,1	1	
11	9300.4204	Reduceerkoppeling 12 - 8 mm	1	
12	9300.1606	Rechte koppeling 12 mm	1	
13	0014.2369	Lekleiding 12 mm	1	
14	9350.3474	O-ring ø196,52x2,62	1	
15	9101.1002	Tapbout M10x16 DIN 933	2	
16	9205.3080	Nord-lock borgring M16	4	
17	9105.1603	Inbusbout M16x35 DIN 912	4	
18	0063.6157	Flens	1	
19	9510.2036	Koppelingshelft A28 As ø40 motordeel	1	
20	9510.5018	Tandkrans A28 polyamide wit	1	
21	9310.0001	Smeernippel M6x1 recht	1	
22	9112.0800	Stelschroef M8x8 DIN 916	2	
23	9105.1203	Inbusbout M12x25 DIN 912	8	
24	0024.0934	Aandrijfflens	1	
25	9256.1004	Spie 10x8x40 (in aandrijfflens)	1	
26	9510.2023	Koppelingshelft A28 As ø35 freeswieldeel	1	
27	9153.1900	Stelmoer M95x2 AN19	1	
28	9214.1900	Borgring as 95 MB19	1	
29	9500.2132	Kegellager ø100xø150x34	2	

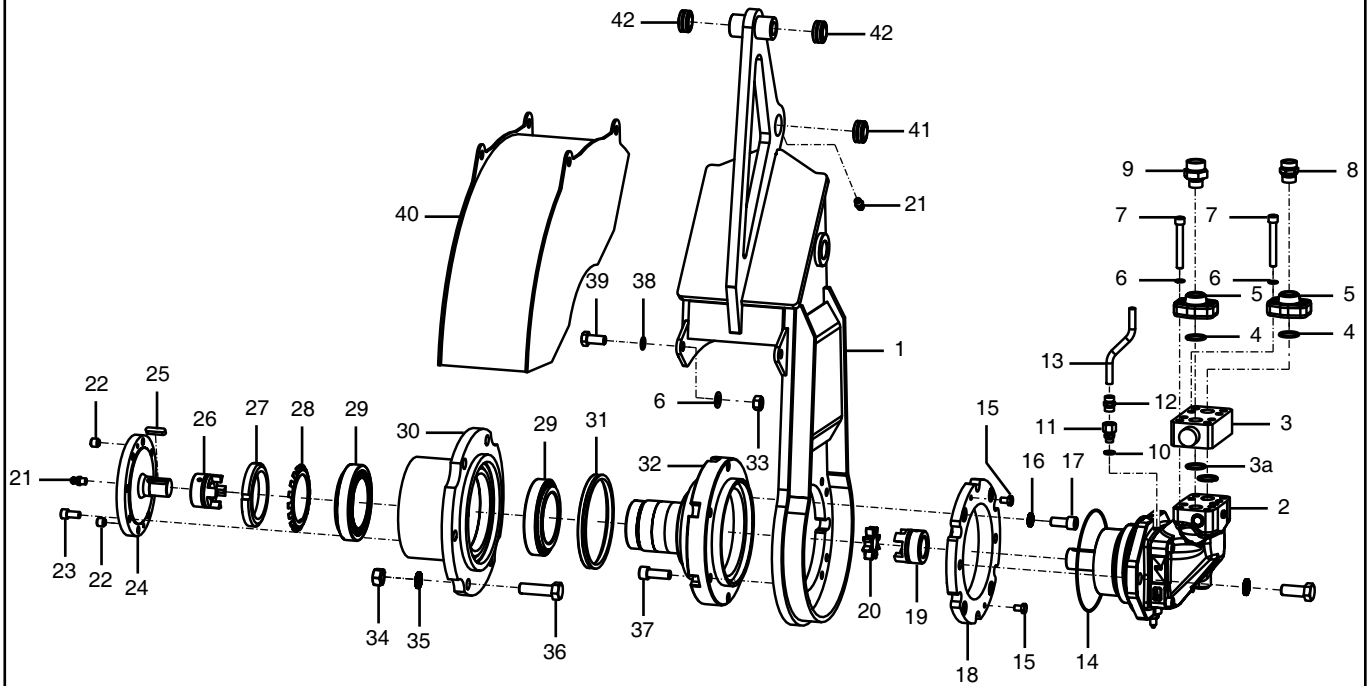

Pos. Nr.	Bestelnr.	Benaming	Aantal	2/2
30	1722.1025	Freeswielflens	1	
31	9351.0239	V-ring 170	1	
32	0022.0560	Freeswielas	1	
33	9150.1600	Moer M16 DIN 934	4	
34	9154.2000	Borgmoer M20 DIN 985	6	
35	9205.3100	Nord-lock borgring M20	6	
36	9100.2001	Bout M20x70 DIN 931	6	
37	9105.1605	Inbusbout M16x45 DIN 912	6	
38	9200.1400	Sluitring SR16 DIN 125.1B	4	
39	9101.1604	Tapbout M16x35 DIN 933	4	
40	1852.1028	Spanenkap	1	
42	9500.5012	Lagerbus ø25x25	2	

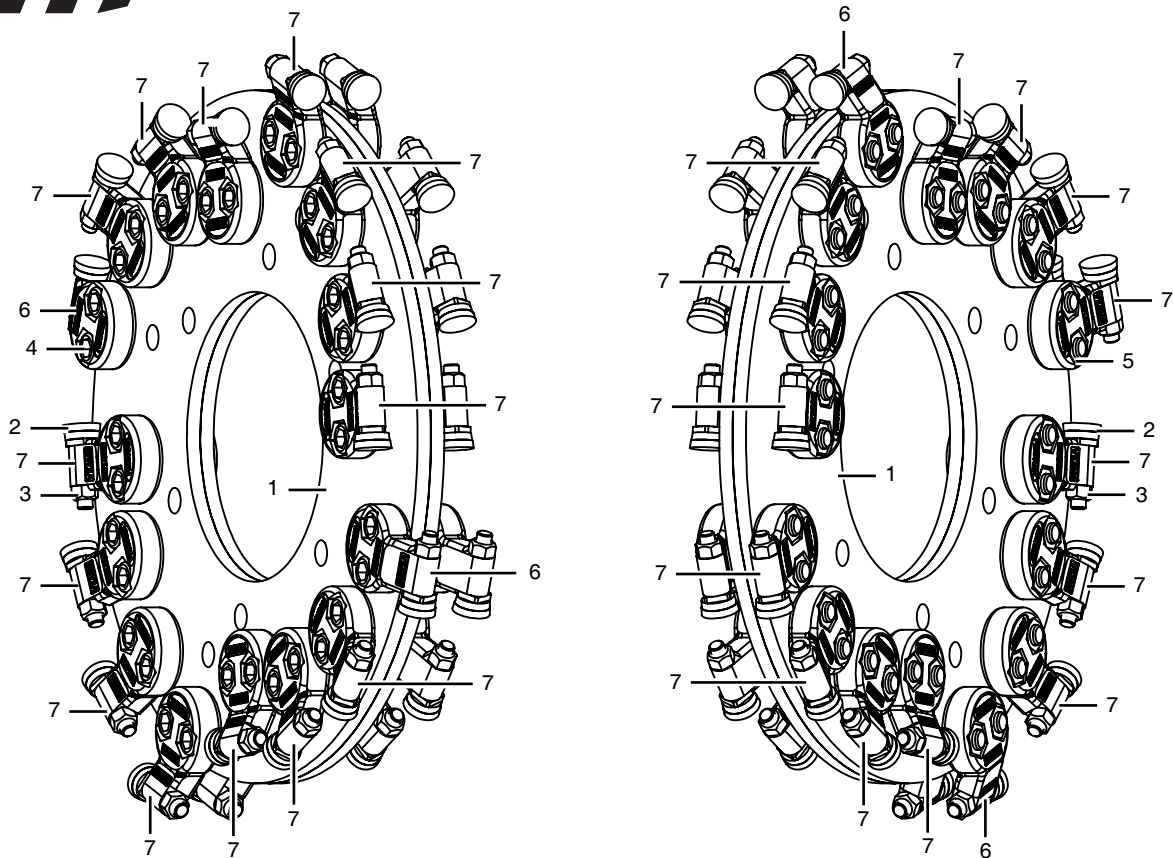

Pos. Nr.	Bestelnr.	Benaming	Aantal	1/1
-	1742.1007	Freeswielschijf SC-550H cpl.	-	
1	0063.2583	Freeswielschijf SC-550H	2	
2	9572.3018	Beitel Fermex 30x2 (incl. Pos. 3)	32	
3	9165.1101	Borgmoer 1/2" UNC	32	
4	9109.1604	Inbusbout M16x1,5x60 DIN912 12.9	32	
5	9154.1611	Borgmoer M16x1,5 DIN980V	32	
6	9575.2003	Beitelhouder Binnen Fermex	4	
7	9575.2004	Beitelhouder Buiten Fermex	28	

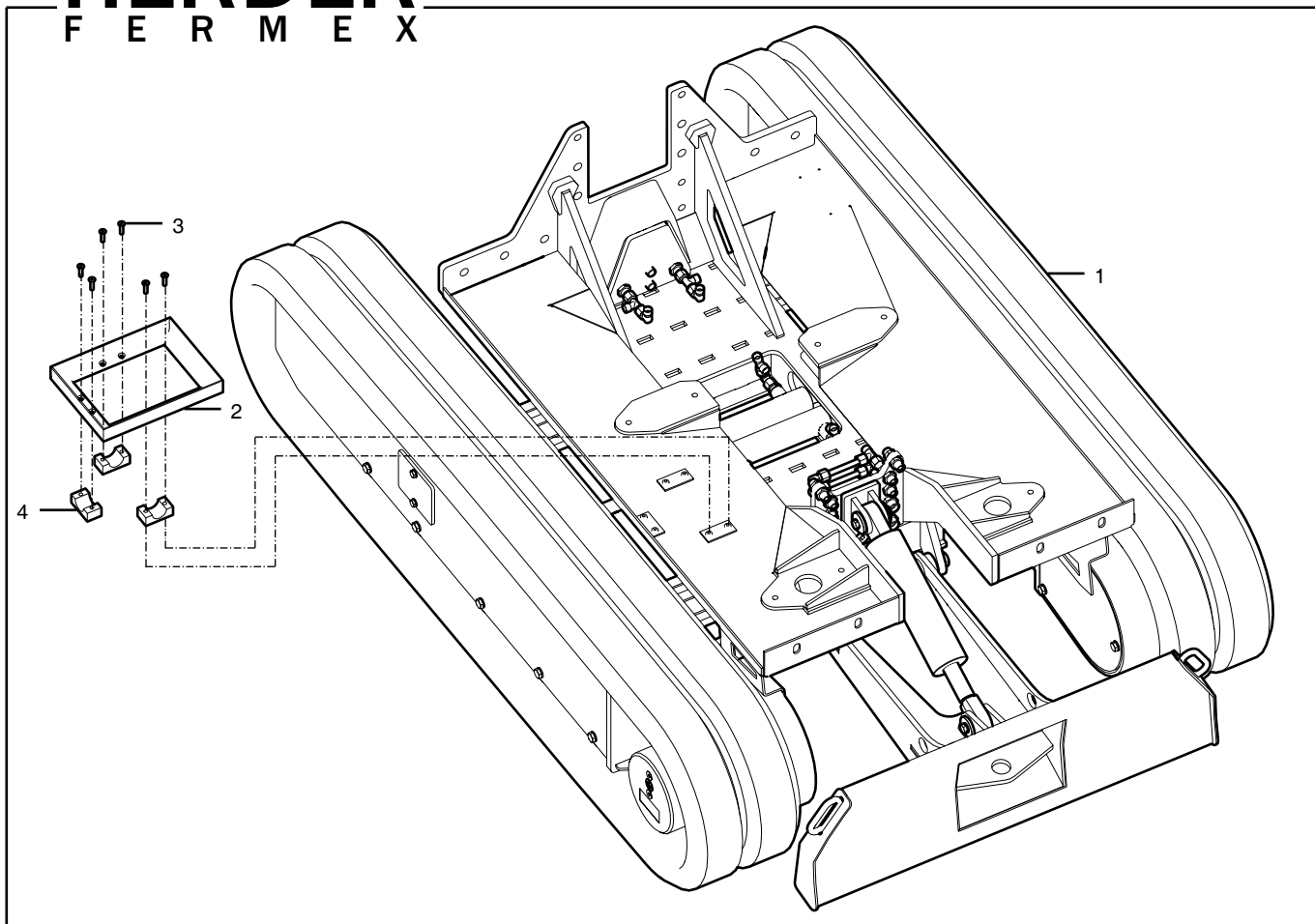

Pos. Nr.	Bestelnr.	Benaming	Aantal	1/3
1	1852.1019	Rupsonderstel SCT-550H/630H	1	
2	1852.1041	Accubak SCW/T-550H/630H	1	
3	9107.0607	Inbusschroef M10x25 DIN 7991	6	
4	9272.0113	Beugelset 1x30	3	

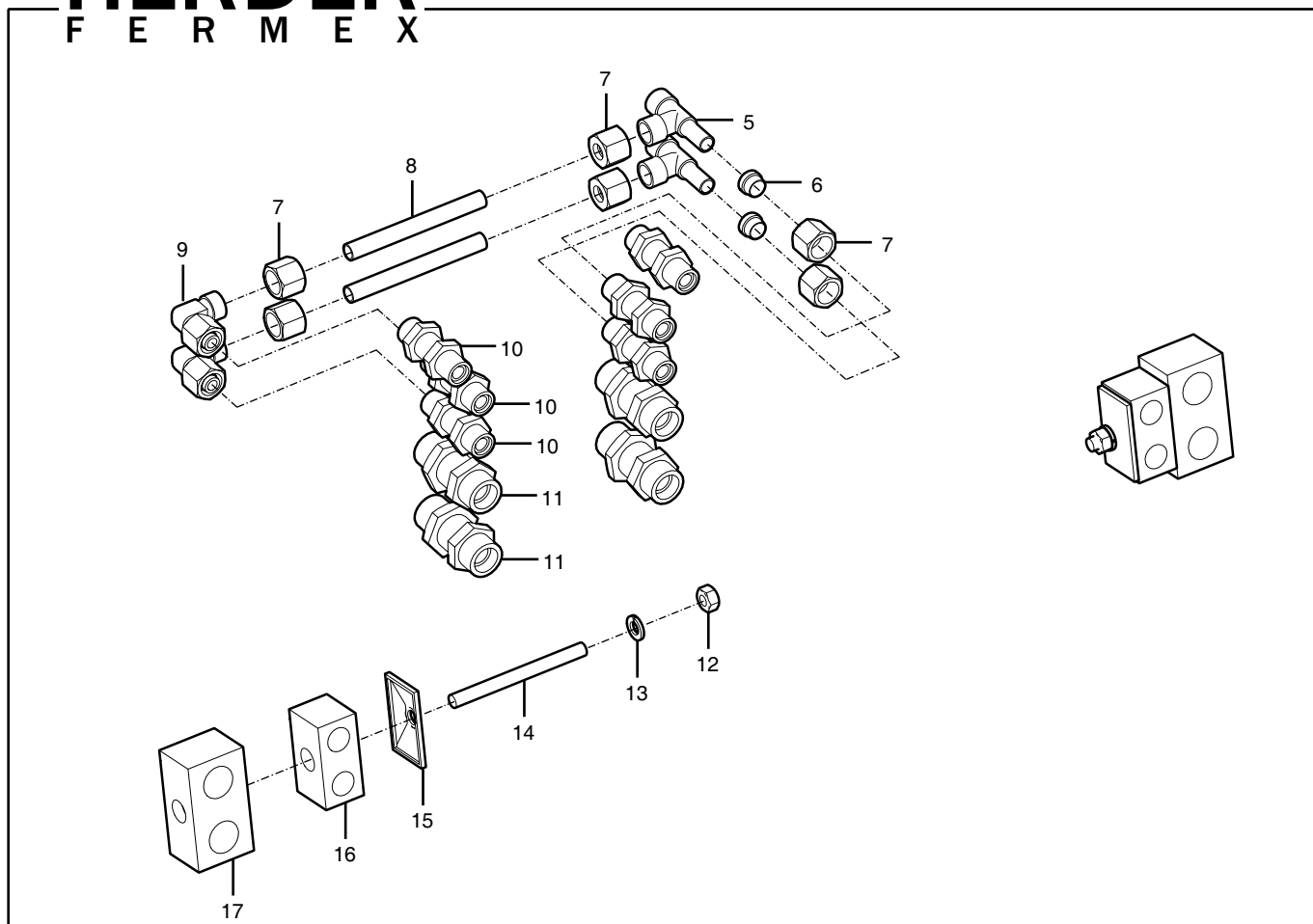

Pos. Nr.	Bestelnr.	Benaming	Aantal	2/3
5	9300.2832	Instelbare L- koppeling 10 mm (incl. pos.nr. 6 + 7)	2	
6	9300.0203	Profielring 10L	2	
7	9300.0112	Wartelmoer 10L	6	
8	0014.2234	Leiding 10 mm	2	
9	9300.2632	Inst.haakse koppeling 10mm	2	
10	9300.2002	Rechte schotkoppeling M16x1,5 - 10 mm	6	
11	9300.2004	Rechte schotkoppeling M22x1,5 - 15 mm	4	
12	9150.0800	Moer M8 DIN 934	2	
13	9205.1000	Veerring VR8,2 DIN 128A	2	
14	9120.5807	Draadstang M8x90	2	
15	9272.1201	Dekplaat 2x14-18	2	
16	9272.0205	Beugelset 2x15	2	
17	9272.0208	Beugelset 2x20	2	

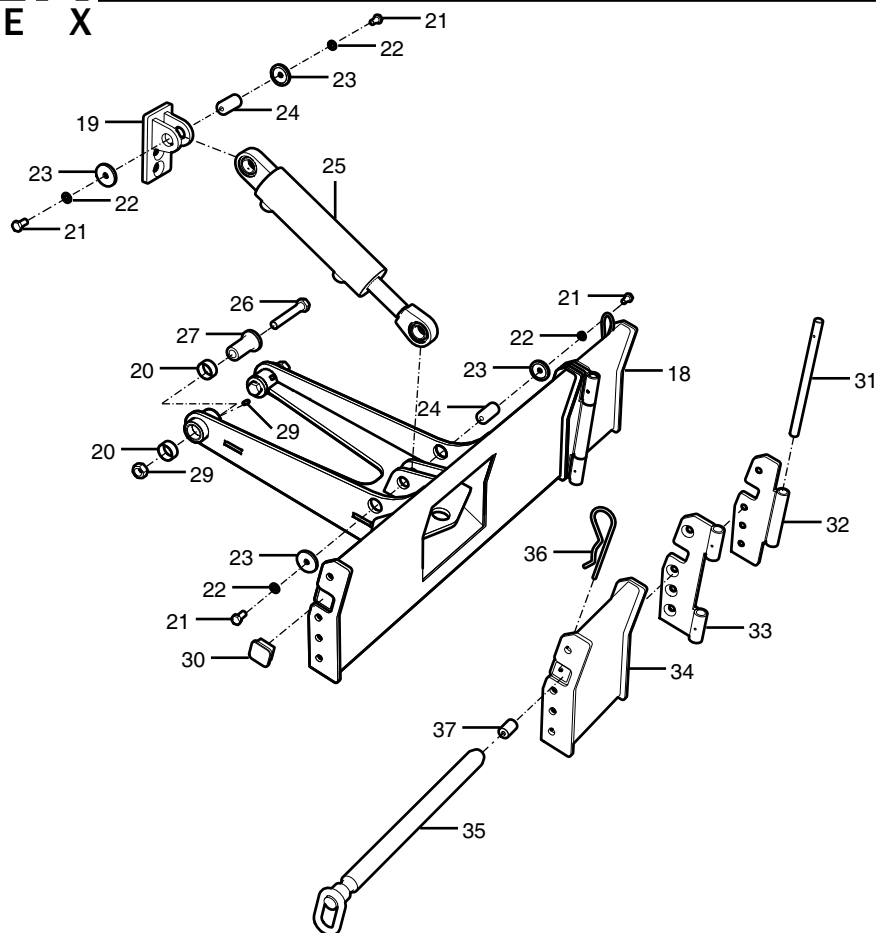

Pos. Nr.	Bestelnr.	Benaming	Aantal	3/3
18	1852.1021	Dozerblad 850 mm	1	
19	1852.1020	Cilinder ophanging dozerblad	1	
20	9500.5013	Lagerbus 30x15	4	
21	9101.1004	Tapbout M10x20 DIN 933	4	
22	9205.1200	Veerring VR10,2 DIN128A	4	
23	0024.0928	Ring	4	
24	0031.0744	Pen ø25x48	2	
25	9430.0310A	Cilinder DW60x30x150 ogen ø25 mm	1	
26	9100.1608	Bout M16x100 DIN 931	2	
27	0031.0743	Pen dozerblad	2	
28	9310.0001	Smeernippel M6x1 180°	2	
29	9150.1600	Moer M16 DIN 934	2	
30	9550.1005	Stop 40x40x4	2	
		Optie:		
31	0022.0551	Scharnierpen dozerblad	1	
32	1852.1045	Scharnierdeel 1 dozerblad	1	
33	1852.1046	Scharnierdeel 2 dozerblad	1	
34	1852.1044	Verstelbaar deel dozerblad	1	
35	1852.1043	Penborging dozerblad	1	
36	9255.0601	Haarspeldveer HV-6 dubbel	1	
37	9606.1203	Ringmagneet 20x4,2x30 mm	1	
-	9107.1203	Inbusschroef M12x30 DIN 7991	16	
-	9154.1200	Borgmoer M12 DIN 985	16	

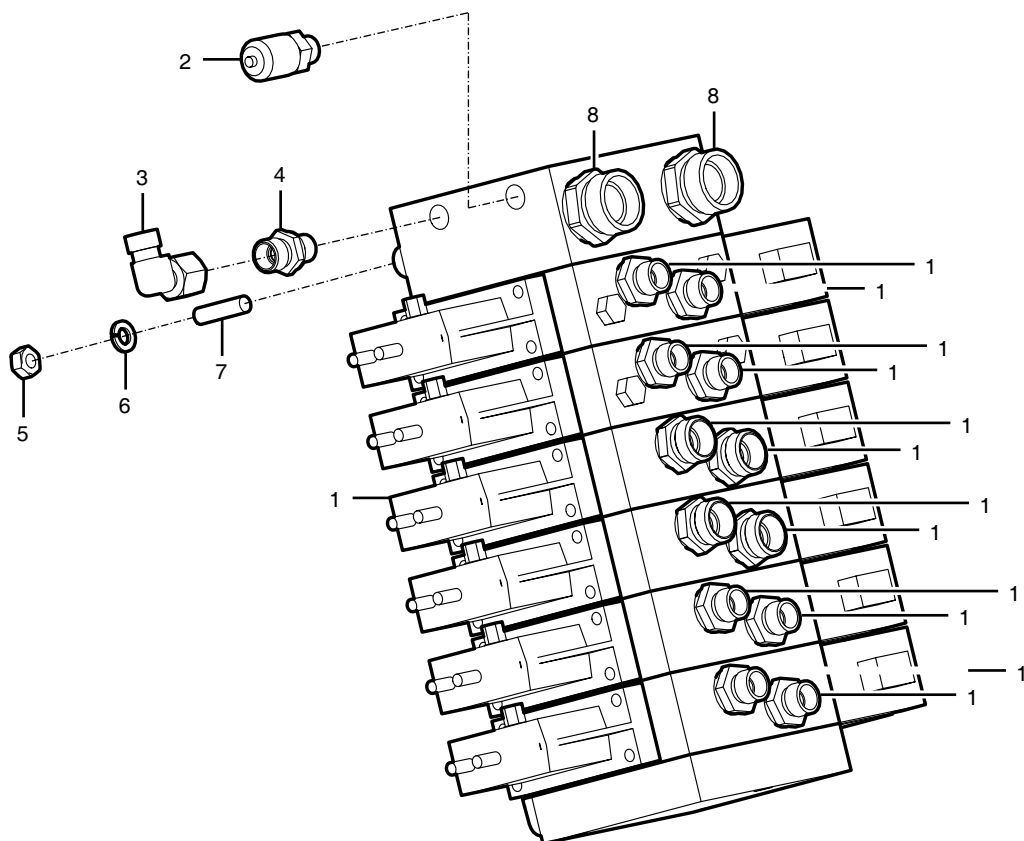

Pos. Nr.	Bestelnr.	Benaming	Aantal	1/1
1	9422.5668	Ventielenblok cpl. zonder inschroefnippels	1	
2	9304.5105	Meetpunt 1/4"	1	
3	9300.2632	Instelbare haakse koppeling 10 mm	1	
4	9300.1007	Rechte inschroefkoppeling 1/4" - 10 mm	1	
5	9150.0800	Moer M8 DIN 934	4	
6	9205.1000	Veerring VR8,2 DIN 128A	4	
7	9121.0800	Tapeind M8x20 DIN 939	4	
8	9300.1019	Rechte inschroefkoppeling 3/4" - 22 mm	2	
9	9300.1008	Rechte inschroefkoppeling 3/8" - 10 mm	8	
10	9300.1013	Rechte inschroefkoppeling 3/8" - 15 mm	4	



PVG 100-32 Specificatie

No.: **9422-5668**

Klantnaam:		Klantnummer:		Toepassing:			
Herder BV				SCT-550/630H			
Functie	A- Poort	0	157B5180 p= 210 bar		B-Poort		
Hef	a	1	11101424	11105533	13	11103692	c
	b		LS _A	bar		LS _B	
Zwenk	a	2	11101424	11105532	13	11103692	c
	b		LS _A	bar		LS _B	
Rijden L	a	3	11106801	11105539	13	11103692	c
	b		LS _A	bar		LS _B	
Rijden R	a	4	11106801	11105539	13	11103692	c
	b		LS _A	bar		LS _B	
Rupsverstelling	a	5	11106801	11105533	13	11103692	c
	b		LS _A	bar		LS _B	
Dozerblad	a	6	11106801	11105532	13	11103692	c
	b		LS _A	bar		LS _B	
	a	7			13		c
	b		LS _A	bar		LS _B	
	a	8			13		c
	b		LS _A	bar		LS _B	
	a	9			13		c
	b		LS _A	bar		LS _B	
	a	10			13		c
	b		LS _A	bar		LS _B	
	a	11			13		c
	b		LS _A	bar		LS _B	
	a	12			13		c
	b		LS _A	bar		LS _B	
	a	13			13		c
	b		LS _A	bar		LS _B	
			157B2000				
			157B8005				
Ingevuld door:	B. van Driel					Datum: 20-4-2015	

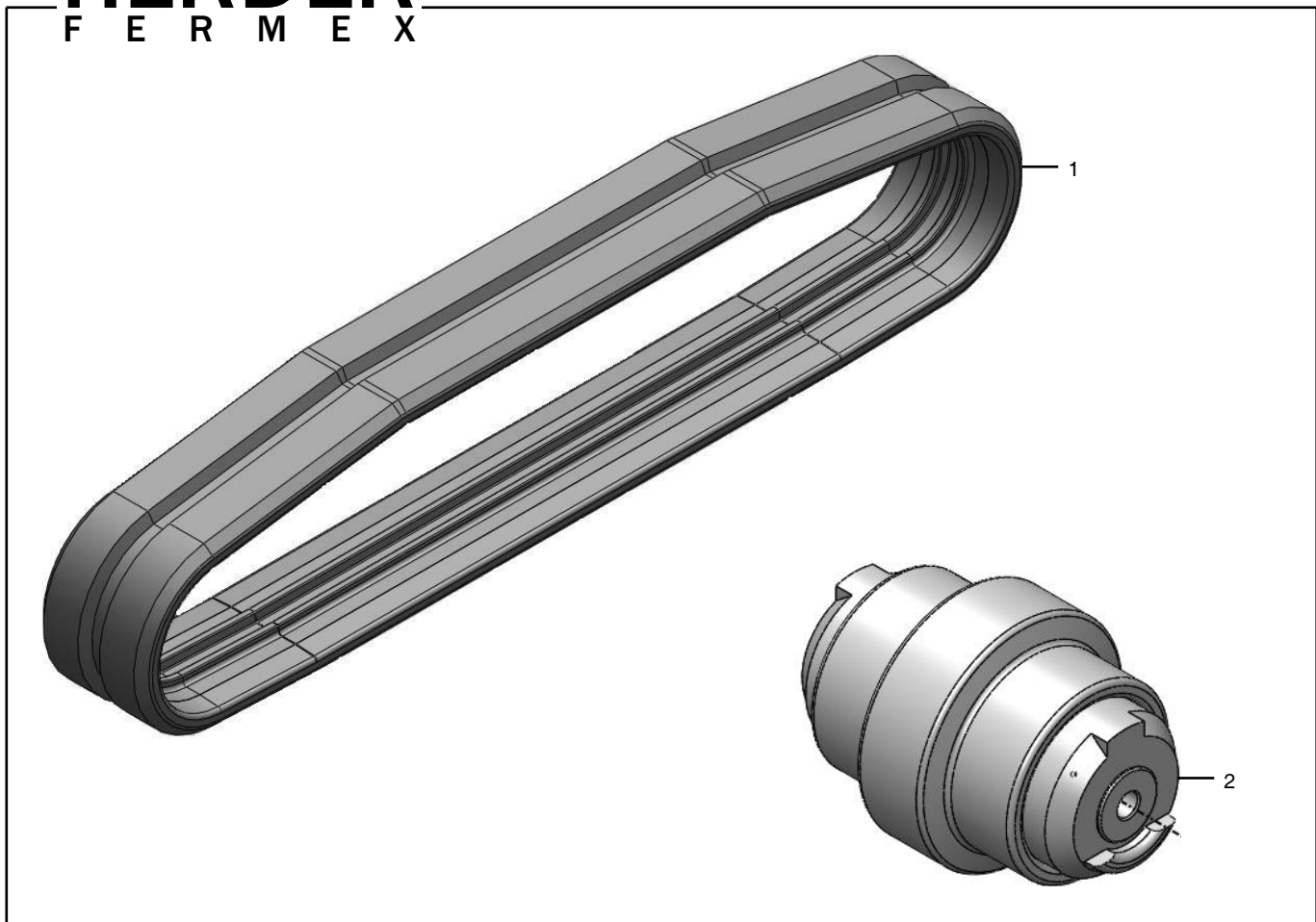

Pos. Nr.	Bestelnr.	Benaming	Aantal	1/4
1	9536.1005	Rubberrups	1	
2	9536.1003	Onderrol E.F.	1	
3	9536.1001	Aandrijfunit met motor	1	
4	9536.1002	Aandrijf wiel	1	
5	9536.1009	Cilinder 50/25/190	1	
6	9536.1010	Pen $\varnothing 25 \times 45$	1	
7	9536.1011	Pen $\varnothing 25 \times 110$	1	
8	9536.1004	Slijtblok	1	
9	9536.1012	Voorwiel	1	
10	9536.1013	Veerpakket (zij-aansluiting)	1	
11	9310.0501	Vetnippel voor opspanunit M16x1,5	1	
12	9536.1014	Ring voor vetnippel	1	
13	9903.3500	Hulpstuk voor vetspuit 22 mm	1	

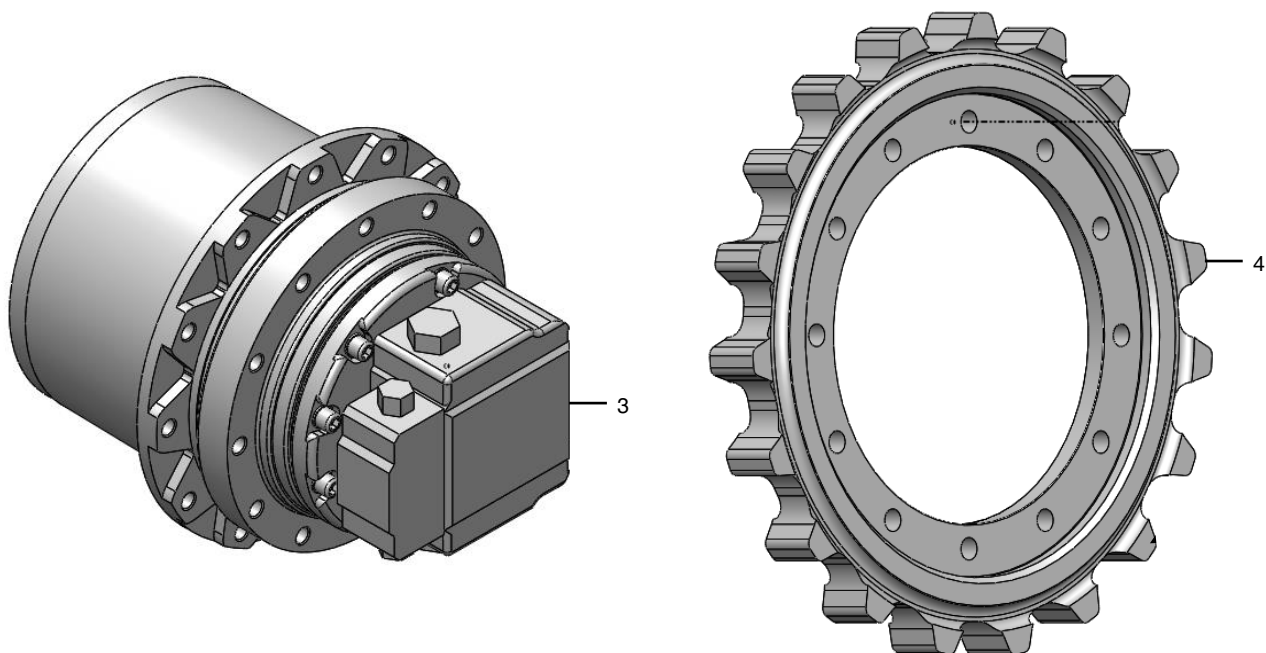

Pos. Nr.	Bestelnr.	Benaming	Aantal	2/4
1	9536.1005	Rubberrups	1	
2	9536.1003	Onderrol E.F.	1	
3	9536.1001	Aandrijfunit met motor	1	
4	9536.1002	Aandrijf wiel	1	
5	9536.1009	Cilinder 50/25/190	1	
6	9536.1010	Pen $\varnothing 25 \times 45$	1	
7	9536.1011	Pen $\varnothing 25 \times 110$	1	
8	9536.1004	Slijtblok	1	
9	9536.1012	Voorwiel	1	
10	9536.1013	Veerpakket (zij-aansluiting)	1	
11	9310.0501	Vetnippel voor opspanunit M16x1,5	1	
12	9536.1014	Ring voor vetnippel	1	
13	9903.3500	Hulpstuk voor vetspuit 22 mm	1	

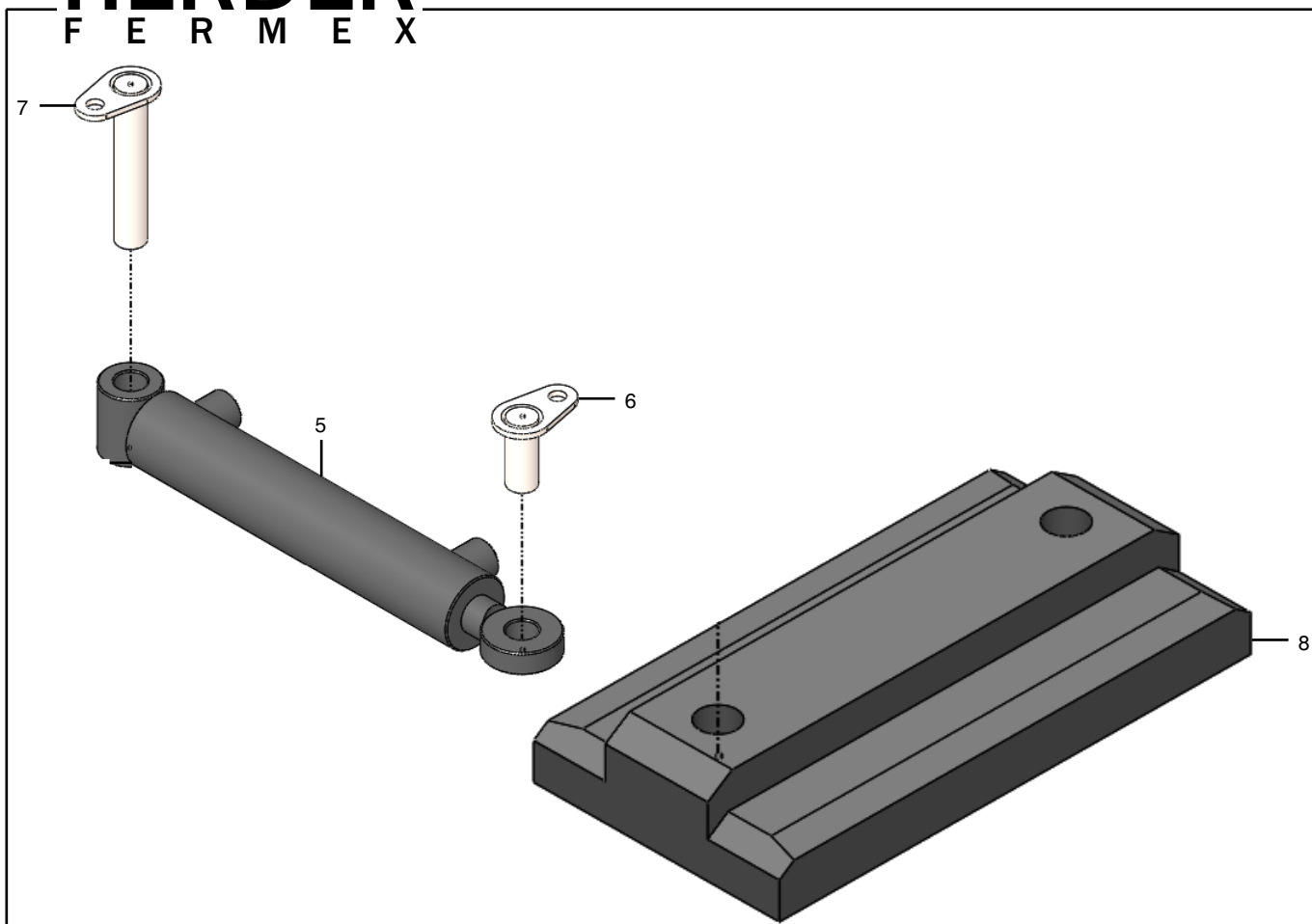

Pos. Nr.	Bestelnr.	Benaming	Aantal	3/4
1	9536.1005	Rubberrups	1	
2	9536.1003	Onderrol E.F.	1	
3	9536.1001	Aandrijfunit met motor	1	
4	9536.1002	Aandrijf wiel	1	
5	9536.1009	Cilinder 50/25/190	1	
6	9536.1010	Pen $\varnothing 25 \times 45$	1	
7	9536.1011	Pen $\varnothing 25 \times 110$	1	
8	9536.1004	Slijtblok	1	
9	9536.1012	Voorwiel	1	
10	9536.1013	Veerpakket (zij-aansluiting)	1	
11	9310.0501	Vetnippel voor opspanunit M16x1,5	1	
12	9536.1014	Ring voor vetnippel	1	
13	9903.3500	Hulpstuk voor vetspuit 22 mm	1	

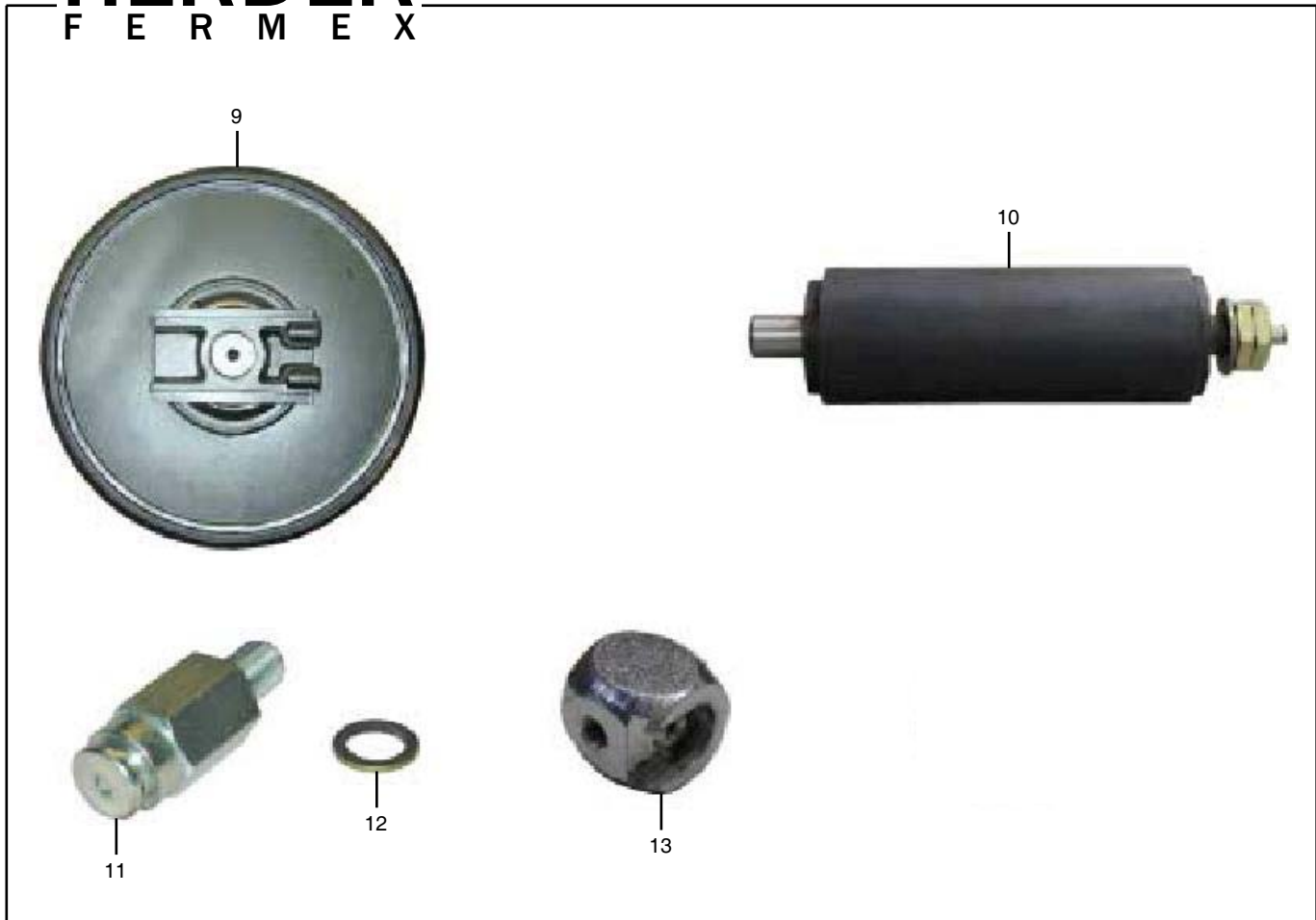

Pos. Nr.	Bestelnr.	Benaming	Aantal	4/4
1	9536.1005	Rubberrups	1	
2	9536.1003	Onderrol E.F.	1	
3	9536.1001	Aandrijfunit met motor	1	
4	9536.1002	Aandrijf wiel	1	
5	9536.1009	Cilinder 50/25/190	1	
6	9536.1010	Pen $\varnothing 25 \times 45$	1	
7	9536.1011	Pen $\varnothing 25 \times 110$	1	
8	9536.1004	Slijtblok	1	
9	9536.1012	Voorwiel	1	
10	9536.1013	Veerpakket (zij-aansluiting)	1	
11	9310.0501	Vetnippel voor opspanunit M16x1,5	1	
12	9536.1014	Ring voor vetnippel	1	
13	9903.3500	Hulpstuk voor vetspuit 22 mm	1	

Aantekeningen

Datum	Wijziging



Datum	Wijziging